



Bundel nuttige overzichten bij de collectie Spoorwegvervoerbewijzen

Stichting NVBS-railverzamelingen

Versie 1 januari 2021

Inhoudsopgave

- 1 Ingangsdata van spoorwegtarieven in het Edmondson-tijdperk
- 2 Lijst van stations, haltes en stopplaatsen per 9 februari 1918
- 3 Lijst van stations, haltes en stopplaatsen 1955, met opgave van het al dan niet van toepassing zijn van het perronkaartsysteem
- 4 Nederlandse Spoorwegen: overzicht van Fe-nummers en lettercodes van (bus)stations, (bus)haltes en reisbureau's die kunnen voorkomen op vervoerbewijzen
- 5 Lijst van stations en haltes per april 2010, met opgave van al dan niet 'bemenst' zijn, aantal kaartverkoopautomaten en aanwezig zijn lokaal verkooppunt (agentschap)
- 6 Overzicht van reisbureau's en overige afgiftepunten van NS-vervoerbewijzen in 1944
- 7 Overzicht van reisbureau's en overige afgiftepunten van NS-vervoerbewijzen in 1955
- 8 Overzicht van reisbureau's en overige afgiftepunten van NS-vervoerbewijzen in dienstregelingsboekjes 1960-1984
- 9 Klapper station Haarlem 1944-1945
- 10 Lijst van kasregisterkaarten voor algemeen gebruik
- 11 Stamlijst van plaatsbewijzen in gebruik bij de NS
- 12 Nationaal Tarief – strippenkaarten en sterabonnementen
- 13 Mini-AEG-kaartjes en de SGG-stationsnummers bij NS
- 14 Grote AEG's bij de Nederlandse Spoorwegen
- 15 Winkeldagkaarten

(Open zo nodig de bookmarklijst links om gemakkelijk naar het juiste overzicht te klikken)



Ingangsdata van spoorwegtarieven in het Edmondson-tijdperk

Stichting NVBS-Railverzamelingen

Auteur

Gerrit van Straaten
beheerder collectie spoorwegvervoerbewijzen
☎ 033 – 461 40 61
✉ spoorwegvervoerbewijzen@nvbs.com

5 december 2010

Toelichting

In dit overzicht zijn de ingangsdata van de tarieven van de Nederlandse Spoorwegen opgenomen voor zover die bekend zijn. Het overzicht is dan ook mogelijk niet compleet; tevens moet er op gewezen worden dat op sommige hieronder genoemde data slechts een beperkt deel van het kaartassortiment in prijs werd veranderd.

De lijst betreft tot 1982 de periode van het klassieke kartonnen spoorkaartje, het zogenoemde edmondsonkaartje. Na deze periode werden alleen nog loketmachines en verkoopautomaten gebruikt die met enkele simpele handelingen van een 'geheugenbestand' met nieuwe tarieven voorzien konden worden. Er zijn dan ook niet meer vervoerbewijzen aan te treffen die zoals op voorgedrukte vervoerbewijzen met pen of stempel aan prijswijzigingen aangepast zijn. Ook werden er vanaf eind 2003 geen tariefbrochures meer voor het publiek uitgegeven. Weliswaar werden de tarieven vermeld op de website van NS maar waren daar veelal moeilijk te vinden zodat een overzicht van de tariefdata na 2003 niet gegeven kan worden.

NB: strikt genomen zijn de vervoerbewijzen uit de perioden OT en ZV *pre-NS* dus HSM, SS, enz. Vanwege de samenwerking HSM/SS (als "NS") per 1917-01-01 zijn zij toch hier opgenomen.



linksboven tarief T
linksonder tarief OT
rechts symbolen ▲ en ●

Ingangsdata / symbolen

(t/m E officieel, daarna op basis van geziene vervoerbewijzen)

1917, begin	OT	1978-10-01
1917-07-01	ZV .	1979-10-01
1919-12-01	T	1980-10-01
1922-01-01	N .	1981-10-01
1926-07-01	L	1982-10-01
1933-04-01	A	1983-04-01
1940-04-19	B	1984-04-01
1941-03-01	C	1985-04-01
1945-05	d	1986-04-01
1945-12-01	E, ▲	1987-01-01
1950-02-01	◆	1987-04-01
1952-02-01		1989-04-01
1955-09-01	●	1988-04-01
1957-04-01	◐	1989-04-01
1960-08		1989-04-01
1963-06-01	●	1990-04-01
1964-03-15	◑	1991-04-01
1965-01-03	■	1991-04-01
1966-02-04		1992-01-01
1967-02-01	●	1993-01-01
1968-01-20		1994-01-01
1969-01-01	■	1995-01-01
1969-06-01		1996-01-01
1969-12-16		1997-01-01
1970-12-16		1998-01-01
1971-06-01	■	1998-05-24
1971-12-16	◑	1999-01-01
1972-10-01		1999-05-30
1973-09-01	■	2000-01-01
1974-09-01		2000-05-28
1975-09-01		2001-01-01
1976-01-01		2001-06-01
1976-09-01		2002-01-01
1977-05-15		2003-01-01
1977-10-01		



Lijst van stations, haltes en stopplaatsen per 9 februari 1918

Stichting NVBS-Railverzamelingen

Auteur

Gerrit van Straaten
beheerder collectie spoorwegvervoerbewijzen
☎ 033 – 461 40 61
✉ spoorwegvervoerbewijzen@nvbs.com

uitgave 15 juli 2009

Bron

Beschikking van de Minister van Waterstaat, 9 februari 1918, nr.282, Afdeling Spoorwegen, Aanwijzing van hoofdstations, stations, haltes en stopplaatsen op de door de Maatschappij tot Exploitatie van Staatsspoorwegen, de Hollandsche IJzeren Spoorweg-Maatschappij, de Nederlandsche Centraal Spoorwegmaatschappij en de Noord-Brabantsch-Duitsche Spoorwegmaatschappij geëxploiteerde spoorwegen; opgenomen in de *Verzameling van Wetten, Besluiten, enz. betreffende de Spoorwegen in Nederland* (vroeger bewerkt door Jhr E.van Citters en J.C.A.van Roosendaal), deel 1918, blz.27-34 (aanwezig in de NVBS-Bibliotheek).

Toelichting

Uiteraard is deze lijst een momentopname; na 1918 zijn er bijvoorbeeld locaties bijgekomen aan nieuwe lijnen zoals de Woldjerspoorweg of aan bestaande lijnen (bijvoorbeeld Amsterdam Amstel), er zijn uiteraard ook stations/lijnen gesloten, enz. Ook is de status van diverse locaties in de loop van de tijd gewijzigd; haltes werden station (bijvoorbeeld Amsterdam MP), enz.

Kennelijk werden de 'spoorse tramwegen' niet gerangschikt onder het begrip 'spoorwegen' zodat de locaties aan deze lijnen niet in het overzicht waren opgenomen. Bijvoorbeeld: Alkmaar-Bergen/Egmond (per 1918-01-01 door de HSM overgenomen).

De schrijfwijze van de namen is die van de bovengenoemde publicatie. Deze is niet geheel consistent: in enkele gevallen is de naam in de diverse hoofdstukken van die publicatie verschillend geschreven. Meestal betreft dit alleen het gebruik van hoofd- en kleine letters (niet aangegeven in dit overzicht); in twee gevallen gaat het om het gebruik van 'ij' respectievelijk 'y' (hieronder wel aangegeven).

Gebruikte afkortingen:

ha	halte
ho	station dat als hoofdstation beschouwd moet worden
st	halte die als stopplaats beschouwd moet worden
(geen code)	station

	Aalsmeer	ha	Bathmen		Broekheurne
st	Aalsmeerderweg		Bedum	ha	Broek op Langendijk
ha	Aalst-Waalre	st	Beek	st	Brucht
	Aalten	ha	Beekbergen		Brummen
ha	Aarlanderveen	st	Beers		Budel
ha	Abbekerkerk-Lambertschaag	st	Beerse	st	Buggenum
	Abcoude	ha	Beesd	ha	Buinen
ha	Acht	ha	Beilen		Buitenpost
st	Achter de Hoven	ha	Belfeld	st	Buldersteeg
st	Adorp	st	Beltenweg		Bunde
	Akkrum	st	Beltrum-Zieuwent	ha	Bunnik
ho	Alkmaar	st	Bennebroekerweg	st	Buunderkamp
ho	Almelo	ha	Benningbroek-	st	Bijsteren
ha	Alphen		Sijbekarspel		
	Alphen aan den Rijn	ha	Berchem	ha	Capelle a/d IJssel
ha	America	ho	Bergen op Zoom	ha	Capelle-Nieuwevaart
ho	Amersfoort	ha	Bergentheim		Castricum
st	Amersfoortsche	st	Berghuizen	ho	Coevorden
	Straatweg	st	Bergweg	ha	Colmschate HS
ha	Amstelveen	ha	Berkel	st	Colmschate SS
ho	Amsterdam CS	ha	Berkel-Enschot	st	Cornjum
ha	Amsterdam MP	ha	Berkum	st	Crisman
st	Amsterdamsche	st	Besoijsche steeg		Culemborg
	straatweg		Best		Cuyk
ho	Amsterdam WP		Beugen		
ho	Amsterdam Willemspark	ha	Beugen-Rijkevoort	st	Daarle
st	Anderen		Beverwijk	ha	Dalen
	Anjum		Bilthoven	ha	Dalerveen
	Anna Paulowna	st	Blauwkapel	ha	Dalfsen
ho	Apeldoorn	st	Bleiswijk-Kruisweg	st	Dalmsholte
st	Appel	ha	Blerik		Dedemsvaart
	Appingedam		Bloemendaal	ha	Deinum
ha	Arkel	st	Blokker		Delden
ha	Arnemuiden	st	Blija	ho	Delft
ho	Arnhem	ha	Bobeldijk-Berkhout	ho	Delfzijl
st	Arnhem Velperpoort	st	Bocholtz		Deurne
st	Arnhemsche straat		Bodegraven	ho	Deventer HS
ha	Assel		Boekelo		
ho	Assen	st	de Boerhaar	ho	Deventer SS
ha	Avenhorn	st	Boksbergwerweg		Didam
			Borculo		Diepenheim
st	Baalder-Radewijk		Borne	ha	Diepenveen Oost
st	Baanhoek	ha	Bosch en Duin	ha	Diepenveen West
st	Baardwijk	st	Bovendorp	st	Diepesteeg
	Baarle Nassau		Bovenkarspel-		Dieren-Doesburg
	Baarle Nassau (Grens)		Grootebroek	st	Diermen
	Baarn HS	st	Bovenkerk	st	Dingeweg
ho	Baarn NCS		Boxmeer		Dinxperlo
st	Babberich	ho	Boxtel	st	Doesburgerbuurt
	Baexem-Heijthuisen	ha	Bozum		Doetinchem
	Baflo	st	Brandenborch	st	Doetinchem Wijnbergen
st	Bannink	ho	Breda	ho	Dokkum-Aalsum
	Barendrecht	ha	Breedervoort	ha	den Dolder
ha	Bareveld	st	Breezand	st	Dongjum
ho	Barneveld		Breukelen	ho	Dordrecht
st	Barneveld Kruispunt	st	Britsum	st	Dorst
	Barneveld-Voorthuizen	st	Broekerhaven		Driebergen

st	Driedorp	ha	Fijenoord halte	st	Hantum
st	Driehuizen				Haps
ha	Dronrijp	st	Gaanderen-Ooselt	ha	Hardegarijp
ha	Drouwen	ha	Gasselte		Hardenberg
ha	Drunen-Heusden		Gasselternijeven		Harderwijk
st	Drunensche dijk		Geertruidenberg-	ha	Hardinxveld-Giessendam
ha	Duiven		Raamsdonkveer	ha	Haren
st	Duivendrecht	ha	Geffen	ho	Harlingen
st	Dusschoten	ho	Geldermalsen		Harmelen
st	Duursche straat		Geldrop		Hattem
ha	Dijkerhoek	ha	Geleen		Hattemerbroek
	Echt	st	Gelselaar	ha	Hazerswoude-Koudekerk
ha	Echteld	ho	Gennep	st	Hebink
ha	Echten	st	Gestel		Hedel
	Ede	ha	Geulle		's-Heerarendskerke
	Ede Dorp	st	Giessendam-Oudekerk		Heerde
st	Ede Gemeentehuis	st	Giessen-Nieuwkerk	st	Heerenstraat
ha	Ede aansluiting		Gieten	ho	Heerenveen
st	Eefde	st	Gilze-Rijen		Heerhugowaard
st	Eenum	st	Glanerbrug	ho	Heerlen
	Eerbeek	ho	Goes	ha	Heeze-Leende
ha	Eerde	ha	Goirle	st	Heihoek
st	Eext		Goor HS	st	Heiligerlee
	Eibergen		Goor SS	st	't Heilig Land
ha	Eikelhof	ho	Gorinchem	ha	Heilo
ho	Eindhoven	ha	Gorssel	ha	Heino
st	Ellecom	ho	Gouda	st	Hekendorp
st	Elsenerbroek	st	Gouwsuis	ho	den Helder
st	Elshout	ha	Gramsbergen		Helenaveen
	Elst	st	's-Gravenweg		Hellendoorn
	Emmen	st	Groenekanschedijk HS		Hellendoorn-Nijverdall
ha	Emst	st	Groenekanschedijk NCS	ha	Helmond
ho	Enkhuizen		Groenlo	ha	Helvoirt
ho	Enschedé		Groesbeek	st	Hembrug
ho	Enschedé Noord	st	Groessen	ha	Hemmen-Dodewaard
ho	Enschedé Zuid	ho	Groningen	ho	Hengelo
ha	Enter	ha	Groningen Halte	ho	Hengelo GOLS
	Epe	ha	Gronsveld	st	Herfte-Veldhoek
st	Epse	ha	Grouw-Irnsom	st	Herkulo
	Ermelo-Veldwijk	ha	Grubbenvorst-Klooster	ho	's-Hertogenbosch
ha	Esch	ha	Grubbenvorst-Lottum	st	Herxen
st	Esmark		Grijpskerk	st	de Heurne
	Etten-Leur			st	Heuvelsche steeg
ha	Exlo	ho	den Haag HS	ha	Hillegersberg
st	Eijgelshoven	ho	den Haag SS		Hillegom
	Eijsden	st	de Haak	ho	Hilversum
st	Eijs-Wittem		Haaksbergen	ha	Hindeloopen
		st	de Haandrik	st	de Hoef
st	Farnsum	st	de Haar	st	Hoek
	Ferwerd	ha	Haarle	ho	Hoek van Holland
st	Finkum	ho	Haarlem	st	Hoerlo
st	Firdgum	ho	Haarlo	ha	Hoensbroek
st	Fort Westervoort	st	Haarlo	st	Hoevelaken
	Franeker		Haelen	ha	Hoeven
ha	Franeker Halte		Halfweg	st	Hollandsche Rading
st	Fransche Brug		Hallum	ha	Holten
			den Ham-Vroomshoop	st	Holthuizerstraat

	Holwerd	st	Kostverloren	st	Lijnbaan
	Hoofddorp	st	Koudeweg		
st	Hooge steeg	ha	Koudum-Molkwerum	ha	Maarheeze
	Hoogeveen		Krabbendijke	st	Maarland
	Hoogezand-Sappemeer	st	Kralingsche Veer	ha	Maarn
ha	Hooge Zwaluwe		Krommenie-Assendelft		Maarsbergen
ha	Hooghalen	ha	Kropswolde		Maarssen
	Hoogkarspel		Kruiningen-Yerseke	ha	Maartensdijk
		ha	Kruispunt Beugen		Maasbracht
ha	Hoogkerk-Vierverlaten	st	Kruisstraat		Maassluis
st	Hooglanderveen		Kwadijk-Edam	ho	Maastricht
ho	Hoorn	st	de Kwakel	ha	Made en Drimmelen
st	den Horn			ha	Mantgum
	Horst-Sevenum	ha	Laan van Nieuw-Oost- Indië		Mariënberg
st	Horst-Tonsel			st	Mariënwaard
ha	Houten	st	Laarstraat	ha	Markelo
st	Houtensche pad	ho	Lage Zwaluwe	ha	Marrum-Westernijkerk
ha	Houthem-Sint Gerlach	ha	Langeweg	st	Marshoek-Emmen
st	Hoven	st	Langhuisterweg	st	Martenshoek
	Huis ter Heide	st	Langkamp	ha	Mastenbroek
	Hulshorst	ha	Laren	ho	Medemblik
st	Hungerink-Mettray		Leerdam	ha	Meeden-Muntendam
st	Hupsel	ho	Leeuwarden	st	Meedsterweg
st	Hijum	st	Leeuwarden halte Legerplaats Oldebroek		Meerlo-Tienray
		st	Legmeerpolder	st	Meerveldscheweg
ha	Idaard-Roordahuizum	ho	Leiden	ha	Melick-Herkenbosch
st	Ittersum	ho	Leiden Heerensingel	ho	Meppel
		st	Leiden Wittepoort		Metslawier
ha	Jellum-Boxum	ha	Leidschendam-Voorburg	st	Meulunteren
st	Jelsum	st	Leidsche straat	ho	Middelburg
st	Jeremiebrug	ha	Leimuiden	st	Middelie
st	Jorwerd	ha	Lemelerveld	st	Middelstum
ha	Junne	st	Lent	st	Middelweg
		st	Leur	st	Middenweg
ha	Kaatsheuvel-Capelle	st	Leusden	st	Midlum-Herbaijum
st	Kalfjeslaan	st	Leuvenheim	ha	Midwoud-Oostwoud
ho	Kampen HS		Lichtenvoorde		Mill
ho	Kampen NCS	ha	Liempde		Minnertsga
st	Kanaalweg	st	Liendert	ha	Miste
	Kapelle-Biezeling	ha	Liesbosch	ha	Moerdijk
ha	Kelpen	st	Lieve Vrouwe Parochie	ha	Mook-Middelaar
st	Kerklaan	st	Limmel	ha	Moordrecht
	Kerkrade-Rolduc	st	Linden-Katwijk	st	Morra-Lioessens
st	Kerkweg	st	Linderte	st	Munnikenweg
ho	Kesteren	st	Lintelo		Mijdrecht
st	Kethel		Lisse		
st	Keverdijksche weg		Lochem		Naarden-Bussum
st	Kisveld		Loenen		Neede
ha	Klarenbeek		Loenen-Vreeland		Nieuw Amsterdam
st	Kleine Koppel	ha	Lonneker		
ha	Klimmen-Ransdaal			st	Nieuwe brug
st	Koegras		het Loo	ha	Nieuwediep
ha	Koekange		Loppersum		Nieuwerkerk
st	Koenenkade		Lunetten		Nieuwersluis
st	Koetille		Lunteren	ho	Nieuwe Schans
	Koog Zaandijk		Lutterade	st	Nieuwe Weg
st	Kootwijk	ha		st	Nieuwe Wetering

st	Nieuw Groeneveld	ha	Oude Wetering	ha	Rijpwetering
ha	Nieuwkoop	st	Oud Valkenburg		Rijssen
st	Nieuwkuijk	st	Oukoopersdijk	ha	Rijswijk
st	Nieuwlandsche Polder		Overveen		
ha	Nieuwolda				Sint Anna Parochie
st	Nieuw Scheemda-'t Waar	st	de Paltz		Sint Jacobi Parochie
st	Nieuwstad		Peperga	st	Sint Pancras
ha	Nieuwstadt		Piet Gijzenbrug		Santpoort-Meerenberg
ha	Nieuwveen	st	de Platvoet	ha	Sappemeer Oost
ha	Nieuw Vennep	st	Pleegste		Sauwerd
ha	Noordbroek	st	Poortershaven	st	Schaapsteeg
ha	Noord Kraaijert	st	Posthoorn	ha	Schaesberg
	Noord-Scharwoude	st	Princenhage	ha	Schaesberg Mijnstation
ha	Noordijk	st	Puinweg		Schagen
st	Nootdorp-Leidschendam	ha	de Punt	st	Schagerwaard
ha	Nootdorp-Veenweg		Purmerend	ha	Schalkwijk
st	Notter		Putten	st	Schardam
ha	Nuenen	ha	Pijnacker	st	Scharnegoutum
st	Nuland				Scheemda
	Nunspeet		Raalte	st	Schelluinen
	Nuth	ha	Raamsdonk	ho	Scheveningen Kurhaus
ha	Nijeveen	st	Raamsdonkveer-	st	Schiebroek
st	Nijhuizum		Keizersdijk	ho	Schiedam
	Nijkerk	st	Rande	st	Schinkeldijk
ho	Nijmegen		Ravenstein		
	Nijverdal	st	Rechteren	ha	Schinnen
		st	Reet	ha	Schin op Geul
ha	Obdam	st	Renbaan Achterweg		Schijndel
	Oeffelt	ha	Ressen-Bemmel	ha	Seppe
ha	Oirlo Castenray		Reuver		Sexbierum-Pietersbierum
	Oisterwijk	st	Rheden	st	Silvolde
ho	Oldenzaal		Rhenen		Simpelveld
ho	Oldenzaal GOLS	st	Rhenoi (Rhenoy)	st	Sinderen
	Olst	ha	Riel	ho	Sittard
	Ommen	st	Rietmole	st	Slangenburg-IJzerveorde
ha	Oostdijk		Rilland-Bath	st	Slichtenhorst
		ha	Rodenrijs		Sliedrecht
st	Oosteinde		Roelof Arendsveen	st	Sliedrecht Gasfabriek
ha	Oosterbeek Hoog	ho	Roermond	st	Sloterweg Noord
	Oosterbeek Laag	ha	Rolde	st	Sloterweg Zuid
st	Oosterbierum	st	Rolduc Locaal		Sneek
st	Oosterwijtwerd	ho	Roodeschool	st	Snippeling
ha	Oosthuizen	ho	Roosendaal	ha	Soeren
ha	Oostzaan	ha	Rosmalen		Soest
st	Opheusden	st	Rothem	ha	Soestdijk
st	Ophoven		Rotterdam Beurs		Soesterberg
ha	Opperdoes	ho	Rotterdam DP		Soetermeer-Zegwaard
st	Orthen	ho	Rotterdam-Hofplein	st	Spankeren
	Oss	ho	Rotterdam Maas		SpaubEEK
st	Ouddeel	ha	Ruinerwold	st	Spierdijk
ha	Oudega		Ruurlo	st	Sprokkelbosch
ha	Oudemolen		(moet voor lokaal-	ho	Stadskanaal Hoofdstation
	Oudenbosch		spoorwegen als	ha	Stadskanaal Pekelderweg
st	Ouderkerk		hoofdstation worden	ha	Staphorst
ha	Oudeschoot		beschouwd)	ho	Stavoren
st	Oudesluis	st	Rijksstraatweg		Stedum
	Oudewater	st	Rijnbrug		de Steeg

	Steenwijk	st	Velper Gasfabriek	st	Watwerd
ha	Sterksel		Velsen	ha	Weerdinge
ho	Stiens	ho	Venlo	ho	Weert
st	Stillewald	st	Venneperweg		Weesp
st	Stobbegat		Venray	st	Weg naar Voorst
ha	Stroe		Vierlingsbeek	ha	Wehl
ha	Susteren	st	Villa Hofstetten	ha	Weiwerd
	Swalmen	ha	Vilsteren	st	Wenum
		st	de Vink	ha	Wesepe
	Tegelen			st	Westerblokker
	Ter Aar	ha	Vinkeveen	ha	Westerbroek
	Terborg	st	het Visschertje		Westervoort
	Ternaard	ha	Visvliet	ha	Westwoud
st	Terschuur		Vlaardingen	st	de Wetering
ha	de Teuge	ha	Vlaardingen Oost		Wezep
	Tiel		Vlake	st	Wiene
ha	Tietjerk	st	de Vlasakkers		Wierden
ho	Tilburg	ha	Vleuten	st	Wieuwerd
st	Tjamsweer	ho	Vlissingen		Wildervank
	Tjummarum		Vlodrop	ha	Willemsdorp
st	Tongelre		Vlijmen	st	Willemsoord
st	Tweede Dwarsdiep	ha	Voerendaal	ha	Wilnis
st	Twekelo		Vogelenzang-Bennebroek	st	Wilsummerveen
	Twello	st	Volenbeek	ha	Windesheim
ha	Twisk		Voorburg		Winschoten
		st	Voorhout		Winsum
	Uden		Voorschoten	ho	Winterswijk
	Udenhout	ha	Voorst	ho	Winterswijk GOLS
	Uitgeest	st	Voorstonden	ha	Wirdum
	Uithoorn		Voorthuizen	st	Wittebrug Pompstation
	Uithuizen		Vorden		Woensdrecht
	Uithuizermeeden	ha	Vork		Woerden
st	Uitwierda	st	het Vosje	st	Woestduin
ha	Ulsda		Vries-Zuidlaren		Wognum-Nibbixwoud
	Usquert		Vriezenveen	st	Wolddijk
st	Usselo	st	Vroenhof	ha	Wolfhezen
st	Utrecht Biltstraat	st	Vroomshoop-Geerdijk		Wolvega
	Utrecht Buurtstation	st	Vrouwbuurstermolen		Workum
ho	Utrecht CS	st	Vrouwkensvaart		Wormerveer
ho	Utrecht MB		Vught	st	Worth-Rheden
st	Utrechtsche straatweg	st	Vught halte	ha	Woudenberg- Scherpenzeel
		ha	Vijfhuizen		Wouw
	Vaassen				Wijchen
st	Vaeshartelt	st	Waal dorpsche weg		Wijhe
ha	Valburg		Waalwijk-Besojen		Wijlré-Gulpen
	Valkenburg	ha	Waardenburg		Wijnaldum
	Valkenswaard	st	Waarder	st	Wijnvoorden
ha	Valthe	ha	Wadenoijen	ha	Wijster
	Varsseveld		(Wadenoyen)		
st	Vechtbrug	st	Wagenborgen		
st	Vechten		Wapenveld	ha	IJlst
	Veendam		Warffum	ho	IJmuiden
	Veenendaal	st	Warken	ha	IJselmonde
	Veenendaal-de Klomp	ha	Warmond		
	Veenwouden	st	Warns	st	IJsselbrug
	Veghel		Waspik	st	IJweg
	Velp	st	Wassenaar		

st	Zaanbrug		Zevenbergen	st	Zuna
ho	Zaandam	ha	Zevenbergsche hoek	ha	Zuthem
st	Zalk	st	Zevenhoven	ho	Zutphen
	Zalt-Bommel	ha	Zevenhuizen-Moerkapelle	ha	Zwaag
st	de Zande	st	Zoeterwoude	st	Zwaagdijk
	Zandvoort	ha	Zuid-Barge	st	Zwaagwesteinde
st	Zeeland		Zuidbroek	ha	Zwammerdam
ho	Zeist	st	Zuidbroek dorp	st	Zwanenspreng
	Zelhem	st	Zuideindscheweg	ho	Zwolle
st	Zenderen	st	Zuidermeer		Zwijndrecht
	Zetten-Andelst	st	Zuiderzeestraatweg	st	Zijdelweg
ho	Zevenaar		Zuidhorne	st	Zijdewind
ho	Zevenaar GOLS	st	Zuidplaspolder		



Lijst van stations, haltes en stopplaatsen 1955, met opgave van het al dan niet van toepassing zijn van het perronkaartsysteem

Stichting NVBS-Railverzamelingen

Auteur

Gerrit van Straaten

beheerder collectie spoorwegvervoerbewijzen

☎ 033 – 461 40 61

✉ spoorwegvervoerbewijzen@nvbs.com

uitgave 2004

Bron

dienstvoorschrift, *Voorschriften betreffende het Vervoer van Reizigers en Bagage, Aanhangel G, Verkeersbevoegdheid der stations en halten (VRB AANH. G, mei 1955)* Aanwezig als fotokopie in de documentatie behorende bij de NVBS Collectie Spoorwegvervoerbewijzen (inventarisnummer 97).

Toelichting

Uiteraard is deze lijst een momentopname; na 1955 zijn er bijvoorbeeld locaties bijgekomen aan nieuwe lijnen zoals de Flevolijn of aan bestaande lijnen (bijvoorbeeld Amersfoort Schothorst), er zijn sindsdien natuurlijk ook stations/lijnen gesloten, enz.

Opvallend is de aanduiding bij bijvoorbeeld Stadskanaal HS, gesloten voor reizigersverkeer, dat dit station onder het perronkaartstelsel valt. Het lijkt niet aannemelijk dat er inderdaad perronkaarten verkocht werden. Anderzijds is van bijvoorbeeld Koudum-Molkwerum een kniptang voor de ingangscntrole bekend; mogelijk was er dus wel een in- en uitgangscntrole hoewel daar volgens deze lijst geen perronkaartstelsel gold. Wellicht is ook hier sprake van een momentopname die niets zegt over een vroegere of latere situatie op het betrokken station.

Verklaring van gebruikte statuscodes

- A station met onbeperkte verkeersbevoegdheid tenzij bij het betrokken station anders is bepaald
- B halte met onbeperkte verkeersbevoegdheid tenzij bij de betrokken halte anders is bepaald
- C halte met onbeperkte afgifte van plaatsbewijzen en inschrijving van bagage door middel van bagagekaarten en bagagestukken model 127c (bevrachting bij aankomst; MOB 302), tenzij bij de betrokken halte anders is bepaald
- D halte; afgifte van enkele reis en retourkaarten en inschrijving van bagage door middel van bagagestukken model 127c (bevrachting bij aankomst; MOB 302) uitsluitend door het treinpersoneel
- E halte; afgifte van enkele reis en retourkaarten en bevrachting van bagage door middel van bagage en rijwielbiljetten (MOB 320 en 321), uitsluitend door het trampersoneel naar aan de tramweg gelegen halten
- * voor de met een * gewaarmerkte stations en halten geldt het perronkaartstelsel

A	Aalten	A	Bunde	A	Geertruidenberg, gesloten voor reizigersvervoer; op werkdagen alleen bevrachting van gewone rijwielen via Lage Zwaluwe
A*	Abcoude	A*	Castricum	A*	Geldermalsen
A	Akkrum	B	Chèvremont	A	Geldrop
A*	Alkmaar	A*	Coevorden	A*	Geleen-Lutterade
A*	Almelo	A*	Culemborg	A*	Geleen Oost
A*	Alphen aan den Rijn	A*	Cuyk	A*	Giessendam-Neder Hardinxveld
A*	Amersfoort	D	Daarle	A*	Gilze-Rijen
A*	Amsterdam Amstel	A	Dalfsen	A*	Goes
A*	Amsterdam CS	B	Deinum	A*	Goor
A*	Amsterdam MP	A*	Delden	A*	Gorinchem
A*	Anna Paulowna	A*	Delft	A*	Gouda
A*	Apeldoorn	A	Delfzijl	A	Gramsbergen
A*	Appingedam	A*	Deurne	A*	Groningen
A*	Arkel	A*	Deventer	A	Groningen Noord
B	Arnemuiden	A	Didam	A*	Grouw-Irnsrum
A*	Arnhem	A*	Dieren-Doesburg	A	Grijpskerk
C	Arnhem Velperpoort	A*	Doetinchem	A*	den Haag HS
A*	Assen	C	Doetinchem Wijnbergen	A*	den Haag SS
A*	Baarn	A	den Dolder	A*	Haarlem
A	Baflo	A*	Dordrecht	A	Hardegarijp
A*	Barendrecht	A*	Driebergen-Zeist	A	Hardenberg
A*	Barneveld Dorp	C	Driehuis-Westerveld	A*	Harderwijk
D	Barneveld-Voorthuizen	A	Dronrijp	A*	Harlingen
D	Bata, alleen voor onderling verkeer op de lijn Eindhoven-Den Bosch; geen bagage	A*	Echt	B	Hattem, gesloten voor reizigersvervoer; op werkdagen alleen bevrachting van gewone rijwielen via Zwolle
A	Bedum	A	Ede Centrum	C	Heemstede-Aerdenhout
A	Beek-Elstloo	A*	Ede-Wageningen	B	Heerde, gesloten voor reizigersvervoer; op werkdagen alleen bevrachting van gewone rijwielen via Zwolle
A	Beesd	A	Eerbeek, gesloten voor reizigersvervoer; op werkdagen alleen bevrachting van gewone rijwielen via Apeldoorn	A*	Heerenveen
A*	Beilen	A*	Eindhoven	A*	Heerhugowaard-Broek op Langendijk
A	Bergen, uitsluitend geopend gedurende het badseizoen	A*	Elst	A*	Heerlen
B	Bergen aan Zee, uitsluitend geopend gedurende het badseizoen	-	Elten Grens, geen rijwielen en andere bagage; voor afgifte plaatsbewijzen zie VRB, deel 2	A	Heeze-Leende
A*	Bergen op Zoom	A*	Emmen	A*	Heiloo
A	Bergentheim	A*	Enkhuizen	A	Heino
A	Berkel, geen rijwielen en andere bagage	A*	Enschede	A*	den Helder
A*	Best	-	Enschede Grens, geen rijwielen en andere bagage; voor afgifte plaatsbewijzen zie VRB, deel 2	A*	Helmond
A*	Beverwijk	B	Epe, gesloten voor reizigersvervoer; op werkdagen alleen bevrachting van gewone rijwielen via Apeldoorn	C	Hembrug
D	Beverwijk Beijnes, alleen ten behoeve van personeel van de Beijnesfabrieken met enkele bepaalde treinen	A	Ermelo	C	Hemmen-Dodewaard
A	Bilthoven	A*	Eijsden	A*	Hengelo
A	Blerick	-	Eijsden Grens, geen rijwielen en andere bagage; voor afgifte plaatsbewijzen zie VRB, deel 2	A*	's-Hertogenbosch
A*	Bloemendaal	A*	Franeker	B	Hillegom, tijdelijk gesloten
A*	Bodegraven	E	de Franschman, tram, uitsluitend geopend gedurende het badseizoen	A*	Hilversum
A*	Borne	D	Geerdijk	A	Hindeloopen
A*	Boskoop			A	Hoek van Holland
A	Bovenkarspel-Grootebroek			A	Hoensbroek
A*	Boxmeer			C	Hollandsche Rading
A*	Boxtel			A	Holten
A*	Breda			A*	Hoogeveen
A*	Breukelen			A*	Hoogezand-Sappemeer
B	Brummen				
A*	Buitenpost				

D	Hooghalen, uitsluitend militair vervoer met extra-treinen; afgifte van plaatsbewijzen aan vertrekkende reizigers te Assen	A*	Meppel	voor afgifte plaatsbewijzen zie VRB, deel 2	
A	Hoogkarspel	A*	Middelburg	C*	Rotterdam Bergweg, een rijwielen en andere bagage
B	Hoogkerk-Vierverlaten, slechts geopend bij enkele treinen voor werklidenvervoer; geen rijwielen en bagage	A*	Naarden-Bussum	A*	Rotterdam Blaak
A*	Hoorn	A	Nieuw Amsterdam	A*	Rotterdam CS
D	Hopel	A	Nieuwe Schans	A*	Rotterdam-Hofplein, een rijwielen en andere bagage
A*	Horst-Sevenum	-	Nieuwe Schans Grens, geen rijwielen en andere bagage; voor afgifte plaatsbewijzen zie VRB, deel 2	C	Rotterdam Kleiweg, geen rijwielen en andere bagage
B	Houthem-Sint Gerlach	B	Noordwijkerhout, tijdelijk gesloten	A*	Rotterdam Noord
B	Hulshorst	A	Nunspeet	B	Rotterdam Stadion, zie Rotterdam Zuid; alleen voor bijzondere vervoeren met toepassing van de prijzen voor Rotterdam Zuid; plaatsbewijzen naar en van Rotterdam Zuid zijn dan eveneens geldig naar en van Rotterdam Stadion
A*	Kampen	A*	Nuth	C	Rotterdam Wilgenplas, geen rijwielen en andere bagage
A	Kapelle-Biezeling	A*	Nijkerk	B	Rotterdam Zuid
A*	Kerkrade Centrum	A*	Nijmegen	A	Ruurlo
A*	Kesteren	-	Nijmegen grens, geen rijwielen en andere bagage; voor afgifte plaatsbewijzen zie VRB, deel 2	A	Rijssen
A	Klarenbeek	A	Nijverdal	A*	Santpoort
B	Klimmen-Ransdaal	A*	Obdam	C	Sappemeer Oost
E	Koedijk, tram, uitsluitend geopend gedurende het badseizoen	A*	Oisterwijk	A	Sauwerd
C*	Koog Bloemwijk	A*	Oldenzaal	A	Schaesberg
A*	Koog-Zaandijk	-	Oldenzaal grens, geen rijwielen en andere bagage; voor afgifte plaatsbewijzen zie VRB, deel 2	A*	Schagen
B	Koudum-Molkwerum	A*	Olst	A	Scheemda
A*	Krabbendijke	A*	Ommen	A*	Schiedam
A*	Krommenie-Assendelft	D	Onze Lieve Vrouwe ter Nood, alleen ten behoeve van bedevaartgangers met door Ch Vv aangewezen treinen	B	Schinnen
B	Kropswolde	E	Oostdorp, tram, uitsluitend geopend gedurende het badseizoen	A	Schin op Geul
A*	Kruiningen-Ierseke	B	Oosterbeek Hoog	A*	Simpelveld
A*	Laan van Nieuw-Oost-Indië, geen bagage uitgezonderd gewone rijwielen	C	Opheusden	-	Simpelveld grens, geen rijwielen en andere bagage; voor afgifte plaatsbewijzen zie VRB, deel 2
A*	Lage Zwaluwe	A*	Oss	A*	Sittard
A*	Leerdam	A*	Oudenbosch	A*	Sliedrecht
A*	Leeuwarden	B*	Overveen	A	Sneek
A	Legerplaats Oldebroek	A*	Purmerend	A	Soest
A*	Leiden	A*	Putten, perronkaartstelsel van 15 mei - 15 september	A	Soestduinen
A	Leidschendam-Voorburg, geen rijwielen en andere bagage	A*	Pijnacker, geen rijwielen en andere bagage	A	Soestdijk
A	Lichtenvoorde-Groenlo	A	Raalte	C	Soestdijkerstraatweg
B	Lisse, tijdelijk gesloten	A*	Ravenstein	C	Soest Zuid
A	Lochem	A	Reuver	E	Sparrenlaan, tram, uitsluitend geopend gedurende het badseizoen
B	Loenen, gesloten voor reizigersvervoer; op werkdagen alleen bevrachting van gewone rijwielen via Apeldoorn	B	Rheden	A	Spaubeek
A	Loppersum	C	de Riet	A*	Spekholzerheide
A	Lunteren	A	Rilland-Bath	A*	Stadskanaal HS, gesloten voor reizigersvervoer; op werkdagen alleen bevrachting van gewone rijwielen via Assen
A	Maarn	A*	Rodenrijs, geen rijwielen en andere bagage	A*	Staveren
A	Maarsbergen	A*	Roermond	A	Stedum
A*	Maarssen	A	Roodeschool	A*	Steenwijk
A*	Maassluis	-	Roosendaal grens, geen rijwielen en andere bagage;	A	Stroe, uitsluitend militair vervoer met extratreinen; bovendien afstempeling en voorverkoop militaire plaatsbewijzen geldig van
A*	Maastricht				
A	Mariënborg				
C	Martenshoek				
A*	Meerssen				

	Amersfoort, Apeldoorn en Arnhem af		Kaldenkirchen), geen rijwielen en andere bagage; voor afgifte plaatsbewijzen zie VRB, deel 2	A	Wierden
A	Susteren			A*	Winschoten
A	Swalmen			A	Winsum
		A*	Venraij	A	Winterswijk
A*	Tegelen	A	Vierlingsbeek	-	Winterswijk grens, tijdelijk gesloten
A	Terborg	A	Visvliet	A*	Woerden
A*	Tiel	A*	Vlaardingen	A	Wolfheze
A*	Tilburg	B*	Vlaardingen Oost	A*	Wolvega
		A	Vleuten	A*	Workum
A*	Uitgeest	A*	Vlissingen	A*	Wormerveer
A	Uithuizen	A	Voerendaal	A*	Wijchen
A	Uithuizermeeden	B	Vogelenzang-Bennebroek, tijdelijk gesloten	A*	Wijhe
A	Usquert	A*	Voorburg	A	Wijlré-Gulpen
A*	Utrecht CS	C	Voorhout, tijdelijk gesloten		
		A	Vorden	A*	IJmuiden
B	Vaassen, gesloten voor reizigersvervoer; op werkdagen alleen bevrachting van gewone rijwielen via Apeldoorn	B	Vries-Zuidlaren, uitsluitend militair vervoer met extra treinen	C	IJmuiden Casembrootstraat
				C	IJmuiden Julianakade
A*	Valkenburg	A	Vriezenveen	A*	Zaandam
A	Varsseveld	A	Vroomshoop	A*	Zaltbommel
A	Veendam, gesloten voor reizigersvervoer; op werkdagen alleen bevrachting van gewone rijwielen via Groningen	A*	Vught	A*	Zandvoort aan Zee
		B	Waalwijk, gesloten voor reizigersvervoer. Op werkdagen alleen bevrachting van gewone rijwielen via 's-Hertogenbosch	A*	Zetten-Andelst
A	Veenendaal-de Klomp			A*	Zevenaar
A*	Veenwouden	A	Waddinxveen	A*	Zevenbergen
A*	Velp	A	Warffum	A*	Zuidbroek
C	Velsen Hoogovens	A	Warmond, tijdelijk gesloten	A*	Zutphen
A*	Velsen-IJmuiden Oost	C*	Warmond, tijdelijk gesloten	C	Zwaagwesteinde
C	Velsen Zeeweg	A*	Weert	A*	Zwolle
A*	Venlo	A*	Weesp	B	Zwolle Veerallée
-	Venlo grens (richting	A	Wehl	A*	Zwijndrecht
		A	Wezep		



Nederlandse Spoorwegen: overzicht van Fe-nummers en lettercodes van (bus)stations, (bus)haltes en reisbureau's die kunnen voorkomen op vervoerbewijzen

Stichting NVBS-Railverzamelingen

Auteur

Gerrit van Straaten
beheerder collectie spoorwegvervoerbewijzen
☎ 033 – 461 40 61
✉ spoorwegvervoerbewijzen@nvbs.com

1^e uitgave 15 augustus 2002

9^e herziene uitgave 27 december 2017

Inhoudsopgave

Inleiding.....	1
Gebruikte codes en afkortingen.....	2
Hoofdstuk 1.....	3
'pseudo-stationsnummers'	
Hoofdstuk 2.....	4
alfabetische lijst van stations, haltes en goederenlocaties waarvan het Fe-nummer en/of de lettercode 1945-1955 bekend is	
Hoofdstuk 3.....	14
alfabetische lijst van reisbureau's en VGL-vestigingen waarvan het Fe-nummer bekend is.	
Hoofdstuk 4.....	18
numerieke lijst van stations, haltes, reisbureau's, goederenlocaties waarvan het Fe-nummer bekend is (combinatie van hoofdstuk 1, 2 en 3).	

(Snel naar een hoofdstuk bladeren? Klik op de desbetreffende regel van de inhoudsopgave.)

Inleiding

Opgenomen zijn:

1. de codenummers volgens de zogenoemde Fe-lijst (Fe = Dienst van Financiël-economische Zaken). Hierin is onder andere aan stations, tariefpunten (bijvoorbeeld grensovergangen) en comptabiliteiten (zelfstandige financiële bedrijfseenheden zoals bijvoorbeeld het NS-reisbureau in een bepaald station naast het daar aanwezige plaatskaartenkantoor; zie ook de afkorting 'PC' voor plaats-kaartencomptabiliteit in stempelafdrukken) in principe op alfabetische volgorde een drie-cijferig nummer toegekend. De oorspronkelijke versie van de Fe-lijst zou uit circa 1942 kunnen dateren gezien het ontbreken van bepaalde voor of rond die tijd vervallen stations alsmede het verschijnen van de nummers vanaf

dat jaar in stempelafdrukken op bijvoorbeeld passe-partout biljetten.

2. de lettercodes die in de periode 1945-1955 gebruikt zijn ter vergemakkelijking van de uitgangscntrole. Deze twee-lettercode gaf het station aan waar het betreffende (deel van het) vervoerbewijs ingenomen diende te worden.

Zie voor nadere informatie over de in dit overzicht opgenomen codes en andere bij NS gebruikte systemen Duparc et al., *Mag ik Uw kaartje even zien?*, 1992, hoofdstuk 10 (blz.81-86). Dit boek is Onder andere aanwezig in de NVBS-Bibliotheek en in die van het Spoorwegmuseum te Utrecht.

Voor dit overzicht gebruikte bronnen: publieks- en interne NS-uitgaven waar onder de *Numerieke*

Codelijst NS-stations, september 1966, de *Lijst van de Stations, Halten, Reisbureaus en van Gend en Loos-kantoren*, maart 1972, *idem*, maart 1977; de *Lijst van Stationsnamen en Fe-Codenummers*, december 1994 (deze vier lijsten zijn aanwezig in de documentatie behorend bij de NVBS Collectie Spoorwegvervoer-bewijzen, inventarisnummer 64); het *Spoorboekje* edities 1981/1982 t/m 1984/1985; vervoerbewijzen in de NVBS-Collectie; gegevens afkomstig van diverse NVBS-leden (waaronder met name R. den Haag) en derden.

Ter wille van een zo volledig mogelijk overzicht zijn ook de Fe-nummers van locaties in het goederenvervoer opgenomen. Deels betreft dit voormalige reizigersstations, deels bijvoorbeeld ex-WSM tramstations. Met een 'g' zijn de locaties gemerkt die vermoedelijk nooit voor NS-reizigersverkeer gebruikt zijn.

Ook buslocaties met een Fe-nummer zijn opgenomen. De meesten hiervan waren/zijn echter geen afgiftepunt van vervoerbewijzen al is het natuurlijk wel mogelijk (geweest) bijvoorbeeld via een TA/Targonloket elders in het land een vervoerbewijs geldig vanaf zo een buslocatie af te geven.

De SGG-nummers uit het goederenvervoer die kortstondig gebruikt zijn voor vervoerbewijzen afgegeven met mini-AEG's zijn niet opgenomen; zie daarvoor de stations-lijst in het *Spoorboekje* editie 1967/68 of Zomerdienst 1968.

Evenmin zijn opgenomen de intoets-nummers zoals gebruikt voor de eerste generatie grote Ascom-Autelca kaartverkoopautomaten (deze zijn gebaseerd op de postcode van de betreffende bestemmings- of vertrek-stations) en de codenummers gebruikt voor de mechanische reizigersadministratie (zie voor de laatstgenoemde nummers de lijsten in de documentatie van de Collectie, inventarisnummer 28).

Deze lijst geeft voor wat betreft de Fe-nummers niet de situatie weer op een bepaalde datum, maar een overzicht van het nummergebruik sinds de opstelling van de oorspronkelijke lijst. Sommige nummers zijn na sluiting van de oorspronkelijke locatie opnieuw gebruikt; ook zijn diverse vernummeringen uitgevoerd. Daarnaast zijn op bepaalde tijdstippen dezelfde nummers tegelijk voor verschillende locaties gebruikt. Tenslotte bestaat er het vermoeden dat in de gebruikte NS-lijsten tikfouten zitten. Een garantie voor de juistheid van de opgenomen gegevens kan dan ook niet gegeven worden.

Gebruikte codes en afkortingen

-nummers zijn die volgens de Fe-code uit 1942(?), inclusief latere wijzigingen

-twee-lettercodes zijn die volgens de 'bestemmingsstation'code uit de periode 1945-1955

(naam) = bijzondere stopplaats voor evenementen, enz.

+ = locatie met eerder/latere naam

&&& = verzamelcode (betreft een aantal verschillende bestemmingsstations die één tariefpunt vormen)

Amex = rb American Express

b = buslocatie

BC = rb Biljettencentrale

d = dubbel gebruik van nummer in NS-lijst van maart 1977

g = goederenlocatie, nooit(?) voor reizigersverkeer gebruikt

HINT = rb Holland International

Hopla = rb Hotelplan

ilb = inlichtingenbureau NS-station

LL = rb Lissone-Lindeman(-Ruys)

NBBS = rb Ned.Bureau voor Buitenlandse Studentenbetrekkingen

NRV = rb Nederlandse Reisvereniging

pkt = plaatskaartenkantoor NS-station

rb = reisbureau

VGL = van Gend en Loos

WL/C = rb Wagons-Lits/Cook

x = grenspunt (geen station, met uitzondering van Ter Apel Rijks grens en Baarle-Nassau Grens)

z = Zoetermeerlijnhalte, op Centrum West na zonder loketverkoop

Hoofdstuk 1

'pseudo-stationsnummers', gebruikt voor instructie-doeleinden of voor bijzondere afgiftepunten bij NS-diensten en afdelingen.

- 005 instructie Targon
(bekende loketserie: 27)
- 007 instructie Targon
(series 27,28,29)
- 008 instructie Targon
(series 21,22)

afgiftepunten Utrecht Hgb (in alfabetische volgorde):

- 146 centrale aanmaak
(TA-1069 serie 061)
- 149 centrale aanmaak
(TA-1069 series 061, 062
en Targon serie 21)
- 150 centrale aanmaak
- 147 Utrecht Centrale Verkoop
Abk (abonnementen)
- 150 Utrecht Cz 7B
(Commerciële Zaken;
volgens NS-lijst van maart
1977 alleen afgifte van
reischeques)
- 148 Utrecht Cz 54
(Commerciële Zaken;
volgens NS-lijst van maart
1977 alleen afgifte van
reischeques)
- 146 Utrecht Ep 14
(Exploitatie; volgens NS-
lijst van maart 1977 alleen
afgifte van reischeques)
- 149 Utrecht Fe-Abk
(Financiële-Economische
Zaken; abonnements-
kaarten)
- 143 Utrecht I en E
(In- en Externe
Betrekkingen; volgens NS-
lijst van maart 1977 alleen
afgifte van reischeques)
- 144 Utrecht Pz 1
(Personeelszaken;
vervoersfaciliteiten)

Hoofdstuk 2

Alfabetische lijst van stations, haltes en goederenlocaties waarvan het Fe-nummer en/of de lettercode bekend is.

NB: vernummeringen van locaties zijn -voor zo ver bekend- in chronologische volgorde vermeld.

NB: er zijn uiteraard heel wat meer locaties waar volgens Van Paddenburgh/Van de Meene (*Spoorwegstations in Nederland*, 1981) en/of Romers (*Spoorweg-architectuur in Nederland*, 1981) een stationsgebouw gestaan heeft en waar dus naar alle waarschijnlijkheid een plaatskaartenkantoor geweest is. Deze lijst is dus niet bruikbaar als compleet overzicht van alle afgiftepunten van vervoerbewijzen die er ooit geweest zijn.

560x		Aachen West grens *Simpelveld grens*
041	ZA	Aalsmeer
042	ZB	Aalsmeer Oost
	FB	Aalst-Waalre
045	ZC	Aalten
047	ZD	Abcoude
048	FC	Acht
038b		Aken Bus
049	ZE	Akkrum
050	ZF	Alkmaar
850		Alkmaar
046b		Alkmaar Bus
052		Alkmaar Noord
051	ZH	Almelo
755		Almelo
520+	NY	Almelo de Riet
081		Almere Buiten
080+		Almere CS *niet op vvb gebruikt?*
775+		Almere CS
775+		Almere Centrum
082		Almere Muziekwijk
226		Almere Oostvaarders
104		Almere Parkwijk
450		Almere Poort
052		Alphen (NB)
053	ZJ	Alphen aan den Rijn
063b		Alphen aan den Rijn Bus
054		America
055	ZK	Amersfoort
853		Amersfoort
054		Amersfoort Schothorst
228		Amersfoort Vathorst
056	ZL	Amstelveen
056b		Amstelveen Busstation
057	ZM	Amsterdam Amstel
756		Amsterdam Amstel
074		Amsterdam Bijlmer
876+		Amsterdam Centraal
058	ZN	Amsterdam CS
875		Amsterdam CS
876+		Amsterdam CS
900		Amsterdam CS *proefperiode TA-1069*
758g		Amsterdam Centrale Markt
078		Amsterdam de Vlugtlaan
059g		Amsterdam Doklaan
759g		Amsterdam Gem.Wasserij
062g		Amsterdam Goederen Oost
064g		Amsterdam Goederen West
061+	ZO	Amsterdam Haarlemmermeer
761g		Amsterdam Houthaven
762g		Amsterdam Ind.terrein
079		Amsterdam Lelylaan
060	ZP	Amsterdam Muiderpoort
875		Amsterdam NS Internationaal
763g		Amsterdam Petr.haven
056		Amsterdam RAI
062g		Amsterdam Rietlanden

760g		Amsterdam Rtl.Haven	+b	YP	Bennekom Dorp
235		Amsterdam Sciencepark	485x		Bentheim Grens *= Oldenzaal Grens*
	ZR	Amsterdamscheweg		YR	Bergen
059+		Amsterdam Sloterdijk *huidig station*	&&&	AC	Bergen of Oostdorp of Sparrenlaan
063+		Amsterdam Sloterdijk *oorspronkelijk station*	108	YS	Bergen aan Zee
059+		Amsterdam Sloterdijk Noord	109	YT	Bergen op Zoom
063+		Amsterdam Sloterdijk Zuid	528+	YU	Bergentheim
064g		Amsterdam Westerdoksdijk	110	YV	Bergweg
061+		Amsterdam Zuid	522+	YW	Berkel
061+		Amsterdam Zuid WTC	112		Berkel en Rodenrijs
065	ZS	Anna Paulowna	087	YX	Best
066	ZT	Apeldoorn	113	FF	(Best Bata)
757		Apeldoorn	759	YY	Beverwijk
233		Apeldoorn De Maten	114		Beverwijk
229		Apeldoorn Osseveld	115	YZ	Bilthoven
067	ZU	Appingedam	117		Bleiswijk-Kruisweg
068	ZV	Arkel	118	XA	Blerick
069	ZW	Arnhem	116	XB	Bloemendaal
070		Arnhem Goederenstation			Blija
071	ZX	Arnhem	121	FY	Bocholtz
877		Arnhem	122	XC	Bocholtz
878		Arnhem	079g		Bodegraven
075		Arnhem Presikhaaf	119b		Boekelo
072	BL	Arnhem Velperpoort	157		Bolsward
227		Arnhem Zuid	123b		Bolsward
	ZY	Assel	120b		Borculo
073	ZZ	Assen	123g+		Borculo
758		Assen	148g+		Borger
074		Avenhorn	123g+		Born
791		Axel	766g		Born Oost
790g		Axel Aansluiting	124	XD	Born Tip
083		Baarland	142		Borne
084		Baarle Nassau Dorp	146		Borne
085x		Baarle Nassau Grens	125	XE	Borsselen
086	YA	Baarn	126		Borsselschedijk
	YB	Baarn BS	126g		Boskoop
457+	PK	Bad Nieuweschans	236		Boskoop Snijdelwijk
088	YC	Baexem-Heijthuisen	230+		Boscheweg
089	YD	Baflo	127	XF	Boven Hardinxveld
090	YE	Barendrecht		XH	Bovenkarspel Flora
	FX	Bareveld	128	XJ	Bovenkarspel-Grootebroek
091+		Barneveld Centrum	129	XK	Bovenkerk
091+	YF	Barneveld Dorp	130		Boxmeer
092+		Barneveld Noord	131	XL	Boxtel
	YH	Barneveld-Voorthuizen	854		Bozum
		aan lijn Amersfoort-Apeldoorn	130b		Breda
092+		Barneveld-Voorthuizen	132		Breda Busstation
		halte aan lijn naar Ede			Breda Prinsenbeek
093	YJ	Bathmen		XM	Breezand
094	YK	Bedum	133	XN	Breukelen
095	YL	Beekbergen	134		Broekheurne
096	YM	Beek-Elsloo	135g		Broek op Langendijk
097	YN	Beesd	136	XO	Brummen
100	YO	Beilen	137	FM	Budel
101	DS	Belfeld	138x	FZ	Budel Grens
103+		Bennekom		EA	Buinen
			139	XP	Buitenpost

140	HY	Bunde	189g		Drachten
141		Bunnik	189b		Drachten Busstation
145		Bussum Zuid	721g		Drachtster Compagnie
730z		Buytenwegh	182+	WO	Driebergen
156b		Cadier en Keer	182+		Driebergen-Zeist
150	XR	Capelle-Nieuwevaart	183+		Driehuis
147		Capelle-Schollevaar	187+	WP	Driehuis-Westerveld
149	XS	Capelle-Vrijhoeve	183+		Driehuis Zuid
151	XT	Castricum	730z		Driemanspolder
739z		Centrum West			*loopbrugverbinding met Zoetermeer*
152		Chèvremont	186		Driewegen-Ovezande
153	XU	Coevorden	192	WR	Dronrijp
158x		Coevorden Grens	198b		Dronten
157		Cothen	198		Dronten (2012)
154	XV	Culemborg		EB	Drouwen
155	XW	Cuyk	184	WS	Drunen-Heusden
164+	XX	Daarle	190b		Drunen Wolfshoek
164+		Daarlerveen	191b		Druten
161		Dalen	193		Duiven
165	XY	Dalen	194		Duivendrecht
167	XZ	Dalfsen	195	WT	Echt
168		Dedemsvaart	200+		Ede
163		Dedemsvaart	201+		Ede Centrum
168	WA	Deinum	201+	WU	Ede Dorp
169	WB	Delden	200+	WV	Ede-Wageningen
170	FA	Delft	762		Ede-Wageningen
778		Delft	202	WW	Eerbeek
730z		Delftsewallen	203		Eerste Exloërmond
166		Delft Zuid	204	WX	Eext
171	WD	Delfzijl	205		Eibergen
168g		Delfzijl Sodafabriek	197b		Eibergen
175		Delfzijl West	206	WY	Eindhoven
172	WE	Deurne	883		Eindhoven
173	WF	Deventer	196		Eindhoven Beukenlaan
760		Deventer	221		Ellewoutsdijk
185		Deventer Colmschate	207	WZ	Elst
174	WH	Didam	209b		Emmeloord Busstation
165		Diemen	208	VA	Emmen
163		Diemen Zuid	204		Emmen Bargeres
b	AU	Diepenheim Gemeentehuis	209b		Emmen Bus
176+		Dieren	748x		Emmerich Grens *= Zevenaar Grens*
176+	WJ	Dieren-Doesburg	749x		Emmerich/Venlo Grens
178b		Doesburg	209		Emst
177	WK	Doetinchem	210	VB	Enkhuizen
184		Doetinchem de Huet	212	VC	Enschede
178+		Doetinchem West	763		Enschede
178+	WL	Doetinchem Wijnbergen	221		Enschede Drienerlo
181		Dokkum-Aalsum	217		Enschede de Eschmarke
179	WM	den Dolder	214x	AE	Enschede Grens
180	WN	Dordrecht	212		Enschede Zuid
761		Dordrecht	215	VD	Epe
187b		Dordrecht Bus	216+		Ermelo
768g		Dordrecht de Staart	216+	VE	Ermelo-Veldwijk
186		Dordrecht Stadspolders	218	AF	Etten-Leur
769g		Dordrecht Zeehaventerr.		AH	Exloo
181		Dordrecht Zuid	338+		Eygelshoven *lijn Landgraaf-Chèvremont*
730z		Dorp		VF	Eijgelshoven *lijn Landgraaf-Herzogenrath*

b	AX	Eijs	895+		den Haag Centraal
219	VH	Eijsden	282		den Haag CS
220x	FH	Eijsden Grens *= Visé Grens*	895+		den Haag CS
229		Ferwerd	896		den Haag CS
	VK	F(e)ijenoord	280	UH	den Haag HS
&&&	AD	Feijenoord/Rotterdam Zuid	882		den Haag HS
230+		Floraweg	&&&	AA	den Haag HS of Laan van NOI
232	VJ	Franeker	380+		den Haag Laan van NOI
	EC	de Frans(ch)man	281g		den Haag Loosduinseweg
240	VL	Gasselte	278		den Haag Mariahoeve
241	VM	Gasselternijveen	279		den Haag Moerwijk
239+		Geerdijk	282	UJ	den Haag SS
242	VN	Geertruidenberg	379		den Haag Ypenburg
244	VO	Geldermalsen	283		Haaksbergen
245	VP	Geldrop	357+		Haanrade
246+	VR	Geleen	358x		Haanrade Grens *= Kerkrade- Rolduc
248+		Geleen-Lutterade			Grens = Herzogenrath Grens*
246+		Geleen Oost	356g		Haanrade West
249b		Gemert	279		de Haar
250b		Gendringen	285	UK	Haarlem
247	VS	Gennep	885		Haarlem
x	ED	Gennep Grens	886		Haarlem
	HZ	Geulle	287b		Haarlem Bus
	VT	Giessendam-Neder Hardinxveld	284		Haarlem Goederenstation
250	VU	Gieten	270		Haarlem Spaarnwoude
252b		Gieten	286		Haelen
250b		Gieten Busstation	287	AO	Halfweg *oorspronkelijk station*
251	VV	Gilze-Rijen	400		Halfweg-Zwanenburg *heropening 2012*
252	EE	Glanerbrug *oorspronkelijk station*	288		Hallum
262		Glanerbrug *huidig station*	666+	UL	den Ham-Vroomshoop
253	VW	Goes	291	UM	Haps
254+	VX	Goor	388+		't Harde
255		Goor West	292+	UN	Hardegarijp
254+		Goor Zuid	293	UO	Hardenberg
256	VY	Gorinchem	294	UP	Harderwijk
258	VZ	Gouda	295		Hardinxveld-Giessendam
764		Gouda	288b		Hardinxveld-Giessendam Bus
257+		Gouda Goverwelle	297		Haren
257+		Gouda Oost *nooit op vvb gebruikt?*	296	UR	Harlingen
259	UA	Gramsbergen	281b		Harlingen Bus
260	UB	's-Gravenpolder-'s-Heer Abtskerke	298		Harlingen Haven
261		Groenlo	298	US	Hatterm
261b		Groenlo Centrum	299	UT	Hattermerbroek
262		Groesbeek	300		Hazerswoude-Koudekerke a/d Rijn
263	UC	Groningen		DV	Hedel
879		Groningen	317		Heemskerk
880		Groningen	302	UU	Heemstede-Aerdenhout
265b		Groningen Bus	&&&	AR	Heemstede-Aerdenhout of Overveen
238		Groningen Europapark	290b		Heemstede-Aerdenhout Bus
264+	UD	Groningen Halte	303	FR	's-Heerarendskerke
264+		Groningen Noord	304	UV	Heerde
265	FJ	Gronsveld	289b		's-Heerenberg
266+	UE	Grouw-Irnsum	348		's-Heerenhoek
266+		Grou-Jirnsum	305	UW	Heerenveen
267	UF	Grijpskerk	768		Heerenveen
269b		Gulpen	291b		Heerenveen Bus
276g		den Haag Binckhorst	301		Heerenveen IJstadion

306+	UX	Heerhugowaard	822g		Honselersdijk WSM
346b		Heerhugowaard Bus	332		Hoofddorp *aan de Schiphollijn*
306+	UX	Heerhugowaard-Broek op Langendijk	330	TS	Hoogeveen
307	UY	Heerlen	331	TT	Hoogezand-Sappemeer
765		Heerlen	332	TU	Hooge Zwaluwe
409		Heerlen De Kissel	333		Hooghalen
404		Heerlen Woonboulevard	334	TV	Hoogkarspel
308+		Heeze	335	TW	Hoogkerk-Vierverlaten
308+	AB	Heeze-Leende	336		Hooglanderveen
309	UZ	Heiloo	337	TX	Hoorn
349		Heinkenszand	767		Hoorn
310	TA	Heino	349b		Hoorn Bus
311	TB	den Helder	336		Hoorn Kersenboogerd
766		den Helder	837g		den Hoorn-Sch. WSM
348b		den Helder Bus	338+		Hopel
776g		den Helder Haven	776		't Horntje (Texel) *lokatienummer kaartautomaat veerhaven TESO*
303		den Helder Zuid			
312	EF	Helenaveen	339	TY	Horst-Sevenum
313	TC	Helmond	340		Houten *huidig station*
299+		Helmond Brouwhuis	335		Houten Castellum
300		Helmond 't Hout	341	TZ	Houthem-Sint Gerlach
299+		Helmond Oost *nooit gebruikt op vvb?*	342		Huis ter Heide
347		Helvoirt	344	SA	Hulshorst
314	TD	Hembrug *op pp-biljet in de NVBS-Collectie afdruk van stempel met nummer 347*	792		Hulst
315	TE	Hemmen-Dodewaard	211x		Hulst Grens *=de Klinge Grens*
316	TF	Hengelo	292+		Hurdegaryp
857		Hengelo	378g		Joure
314b		Hengelo (Gld.)	352b		Joure
312		Hengelo Oost	353	SB	Kampen
318+	EH	Herkenbosch	360b		Kampen Bus
319	TH	den Bosch	360		Kampen Zuid (2012)
862		den Bosch	354	SC	Kapelle-Biezeling
343b		den Bosch Bus		SD	Karselaan
320		den Bosch Oost	356b		Katwijk
321x		Herzogenrath Grens *= Kerkrade- Rolduc Grens = Haanrade Grens*	355+		Kerkrade
321	TJ	Hillegom *oorspronkelijk station*	355+		Kerkrade Centrum
329		Hillegom *huidig station*	355+		Kerkrade Dorp
322	TK	Hilversum	357+	SE	Kerkrade-Rolduc
867		Hilversum	321x	EJ	Kerkrade-Rolduc Grens *= Herzogen- rath Grens = Haanrade Grens*
&&&	AP	Hilversum of Soestdijkerstraatweg	573+		Kerkrade West
324+		Hilversum Mediapark	359+	SF	Kesteren
324+		Hilversum Noord	359+		Kesteren-Rhenen
324+		Hilversum NOS	361	EK	Klarenbeek
570+	MM	Hilversum Sportpark	362	SH	Klimmen-Ransdaal
323	TL	Hindelo(o)pen	211x		de Klinge Grens *= Hulst Grens*
351b		Hippolytushoef	637+	SJ	de Klomp
324	TM	Hoedekenskerke		SK	Koedijk
325+	TN	Hoek van Holland		SL	Koedijk Noordeinde
342+		Hoek van Holland Eindpunt	363	SM	Koog Bloemwijk
325+		Hoek van Holland Haven	364	SN	Koog Zaandijk
342+		Hoek van Holland Strand	365b		Kop Afsluitdijk
326	TO	Hoensbroek	366	SO	Koudum-Molkwerum
327	TP	Hollandsche Rading	367	SP	Krabbendijke
328	TR	Holten	368	SR	Krommenie-Assendelft
329		Holwerd	369	SS	Kropswolde
			370+	ST	Kruiningen-Ierseke

370+		Kruiningen-Yerseke	722g		Lucht en Veld
377g		Kruiningen-Yerseke (Oost Zw-VI)	405	RN	Lunteren
371	SU	Kruispunt Beugen	406+	RO	Lutterade
372	SV	Kwadendamme	416		Maarheeze *oorspronkelijk station*
373+		Kwadijk	432		Maarheeze *huidig station*
373+	FT	Kwadijk-Edam	417d	RP	Maarn
374		de Kwakel	417gd		Maarn Zanderij
793		Kijkuit	418	RR	Maarsbergen
381b		Laag Keppel	419	RS	Maarssen
+	SW	Laag Soeren	420		Maartensdijk
380+	SX	Laan van Nieuw-Oost-Indië		FL	Maasbracht(-Linne)
382	SY	Lage Zwaluwe	422	RT	Maassluis
b	AS	Lage Zwaluwe NH-Kerk	421		Maassluis West
548+		Landgraaf	424	RU	Maastricht
385	EL	Laren-Almen	889		Maastricht
408g		Leek	890		Maastricht
386	SZ	Leerdam	423g		Maastricht Boschpoort
387	RA	Leeuwarden	425b		Maastricht Bus
770		Leeuwarden	425x	EO	Maastricht Grens
383b		Leeuwarden Bus	426		Maastricht Randwijk
389		Leeuwarden Camminghaburen	429b		Made
388+	RB	Legerplaats Oldebroek	426	RV	Made en Drimmelen
389	RC	Legmeerpolder	427		Mantgum
390+	RD	Leiden	431b		Margraten
391+		Leiden *tikfout?, NS-lijst sept 1966*	428	RW	Mariënborg
887+		Leiden	429	RX	Markelo
888+		Leiden	415		Marrum-Westernijkerk
391b		Leiden Bus	430	RY	Martenshoek
888+		Leiden Centraal	448g		Marum Oost
391g		Leiden Goederenstation	449g		Marum West
392		Leiden Heerensingel	432		Medemblik
384		Leiden Lammenschans	433	EP	Meerlo-Tienraij
393	RE	Leidschendam-Voorburg	434	RZ	Meerssen
730z		Leidsewallen	730z		Meerzicht
401b		Leimuiden	435	PA	Meppel
402b		Lelystad Bus	436	PB	Middelburg
394b		Lelystad Busstation	771		Middelburg
394		Lelystad Centrum	440b		Middelharnis Busstation
409g		Lemmer		PC	Middelstum
394	FS	Lewedorp	437b		Middenmeer
730z		de Leyens	437		Midwoud-Oostwoud
394b		Lichtenvoorde Centrum	438	PD	Mill
395	RF	Lichtenvoorde-Groenlo	439		Minnertsga
396		Liempde *aan lijn Boxtel-Veghel*	440		Miste
396		(Liempde) *aan lijn Boxtel-Best*	445b		Monument (Afsluitdijk)
	EM	Limmel	442	ER	Mook-Middelaar
	EN	Linne	446		Mook Molenhoek
397g		Lintel	444		Musselkanaal-Valthermond
398	RH	Lisse	443	PE	Mijdrecht
399	RJ	Lochem	867g		Naaldwijk
400	RK	Loenen	452	PF	Naarden-Bussum
401		Lonneker	869		Naarden-Bussum
402	RL	het Loo	453		Neede
845g		Loosduinen WSM	454	PH	Nieuw Amsterdam
403	RM	Loppersum	473		Nieuw Buinen
754g		Losser	474		Nieuwdorp
404		Lottum	475		Nieuwe Kraaijertpolder

455		Nieuwerkerk a/d IJssel	502		Oudelande
456+		Nieuwersluis	498	NH	Oudenbosch
456+	PJ	Nieuwersluis-Loenen		NJ	Oudesluis
457+	PK	Nieuweschans	500	DW	Oudewater
458x	ES	Nieuweschans Grens *= Weener Grens*	501	NK	Overveen
	ET	Nieuwlandsche Polder	730z		Palenstein
	FP	Nieuwstadt *aan lijn Maastricht-Venlo*	503b		Papendrecht
450g		Nieuw Trimunt	511g		Peize
460		Nieuw Vennep *aan Schiphollijn*	506		Peperga
460	PL	Nisse	794		Philippine
461	PM	Noord Scharwoude	869g		Poeldijk WSM
462g		Noord Scharwoude Dorp		NL	Poortershaven
462b		Noordwijk	507g		de Punt
463	PN	Noordwijkerhout	508	NM	Purmerend
464b		Noordwijkerhout Bus	506		Purmerend Overwhere
465+	FD	Nuenen	499		Purmerend Weidevenne
465+		Nuenen-Tongelre	509	NN	Putten
451g		Nuis	510	NO	Pijnacker
466	PO	Nunspeet	513	NP	Raalte
467	PP	Nuth	514	NR	Raamsdonk
469	PR	Nijkerk		NS	Raamsdonkveer
477g		Nijkerk Haven	514b		Raamsdonkveer
470	PS	Nijmegen	515	NT	Ravenstein
891		Nijmegen	516b		Ravenstein Carpool
892		Nijmegen	+	NU	Renbaan-Achterweg
471b		Nijmegen Bus	+	NU	Renbaan-Buurtweg
475		Nijmegen Dukenburg	517		Ressen-Bemmel
477b		Nijmegen Dukenburg Bus	518	NW	Reuver
477		Nijmegen Goffert	519		Rheden
471x	EU	Nijmegen Grens		NX	Rhemen *oorspronkelijk station*
468		Nijmegen Heyendaal	517		Rhemen *huidig station*
451		Nijmegen Lent *tijdelijke locatie, geopend 2002*	512		Riel
472	PT	Nijverdal	520+	NY	de Riet
480	PU	Obdam	521	OA	Rilland-Bath (later NZ)
	b	Odiliapeel	541g		Roden
	PV	Oeffelt	522+	NZ	Rodenrijs (later OA)
	b	Oeffelt Veer	523	OB	Roermond
481b		den Oever	772		Roermond
482	PW	Oisterwijk	524	OC	Rolde
483	PX	Oldenzaal	525	OD	Roodeschool
485x	PY	Oldenzaal Grens *= Bentheim Grens*	526	OE	Roosendaal
486	PZ	Olst	870		Roosendaal
487	NA	Ommen	527x	OF	Roosendaal Grens
488g		Oostdijk	539		Rosmalen *oorspronkelijk station*
489+		Oosterbeek	524		Rosmalen *huidig station*
489+	NB	Oosterbeek Hoog	507		Rotterdam Alexander
490		Oosterbeek Laag	528+		Rotterdam Bergweg
491b		Oosterhout	529+	DX	Rotterdam Beurs
	FU	Oosthuizen	529+		Rotterdam Blaak
492		Oostzaan	546g		Rotterdam Botlek
494	NC	Opheusden	893+		Rotterdam Centraal
493		Oppendoes	530		Rotterdam CS
495	ND	Oss	800		Rotterdam CS *proefperiode TA-1069*
496		Oss West	893+		Rotterdam CS
	NE	Ouddeel	894		Rotterdam CS
496		Oudega	&&&	DU	Rotterdam DP
				OH	Rotterdam DP of Beurs

&&&	HX	Rotterdam DP of Beurs of Hofplein	558b		Schiphol, Luchthaven Busstation
532	OJ	Rotterdam Hofplein	476g		Schoonebeek
&&&	FK	Rotterdam Hofplein of Bergweg	556	OZ	Schoorl
535	OV	Rotterdam Kleiweg		MA	Schoorldam
542		Rotterdam Lombardijen	557	MB	Schijndel
533	OK	Rotterdam Maas	562b		Schijndel
531		Rotterdam Noord	730z		Seghwaert
540g		Rotterdam Noord Goederen	558		Seppe
552g		Rotterdam Pernis	559	MC	Simpelveld
534g		Rotterdam RMO	560x	EW	Simpelveld Grens *Aachen West grens*
586g		Rotterdam Spaanse Polder	564	ME	Sittard
534	BK	(Rotterdam Stadion) *Rotterdam RMO leverde personeel; dit nam eigen stations- nummer mee*	773		Sittard
			586b		Sleeuwijk Tol
584g		Rotterdam Waalhaven	565	MF	Sliedrecht
536+		Rotterdam Wilgenplas	579b		Sliedrecht Bus
533d	OL	Rotterdam Zuid	796g		Sluiskil Aansluiting
533gd		Rotterdam Zuid Goederen	566	MH	Sneek
784g		Rotterdam Z-Gst Handelsterrein	581b		Sneek Bus
787g		Rotterdam Zuid transit	577b		Sneek Busstation
537	OM	Ruurlo	574		Sneek Noord
538	ON	Rijssen	567	MJ	Soest
505+		Rijswijk	568	MK	Soestduinen
505+		Rijswijk-Wateringen	569	ML	Soestdijk
561		Sint Anna Parochie	570+	MM	Soestdijkerstraatweg
b	AM	Sint Hubert	571	MN	Soest Zuid
562		Sint Jacobiparochie	572	MO	Spaubeek
563g		Sint Nicolaasga	573+		Spekholzerheide
	MD	Sint Pancras	573g		Spekholzerheide Dom.
544+	OO	Santpoort	587g		Spekholzerheide WS
546		Santpoort *fout stempel? afdruk 1946-09-20*	730z		Stadhuis
543		Santpoort Noord	585bd		Stadskanaal Busstation
544+		Santpoort Zuid	585d	MP	Stadskanaal HS
545	OP	Sappemeer Oost		MR	Stadskanaal Pekelderweg
795		Sas van Gent	575+	MS	Staveren
277x		Sas van Gent Grens	575+		Stavoren
603		Sassenheim *huidig station*	576	MT	Stedum
547	OR	Sauwerd	+	MU	de Steeg-Rheden
548+	OS	Schaesberg	578	MV	Steenwijk
549	OT	Schagen	580		Stiens
550		Schalkwijk	605g		Stompekamp
604g		Scharsterbrug	581	MW	Stroe
551	OU	Scheemda	582	MX	Susteren
899g		Scheveningen Duinstraat HTM	583	MY	Swalmen
+	EV	Scheveningen Kurhaus	591	MZ	Tegelen
+	EV	Scheveningen	590		Ter Apel
	OV	Schiebroek	592	LA	Terborg
553+	OW	Schiedam	593		Ternaard
553+		Schiedam Centrum	798		Terneuzen
563		Schiedam Nieuwland		LB	Terschuur
553+		Schiedam-Rotterdam West	601g		Terwinselen Mijn Wilhelmina
554	OX	Schinnen	595g		Terwinselen ON II
555	OY	Schin op Geul	601g		Terwinselen VK
561		Schiphol		DR	(Thermion) *fabriekshalte tussen Arnhem en Nijmegen*
874		Schiphol	596	LC	Tiel
881		Schiphol	600		Tiel Passewaaij
577b		Schiphol Bus		LD	Tietjerk

597	LE	Tilburg	644	KA	Venlo
871		Tilburg	872		Venlo
598		Tilburg Reeshof	645x	KB	Venlo Grens
594		Tilburg West	x	EZ	Venlo Grens (richting Straelen; NB: dienst gestaakt 1944-09-17)
603g		Tolbert	646	KC	Venray
598	LF	Twello *oorspronkelijk station*	643b		Venray Centrum
599		Twello *huidig station*	641b		Vianen
599		Twisk	647	KD	Vierlingsbeek
613d	LH	Uden	188		de Vink
610b		Uden	670	KE	Vinkeveen
613bd		Uden Busstation	220x		Visé Grens *= Eijsden Grens*
614	HW	Udenhout	648	KF	Visvliet
615	LJ	Uitgeest	650+	FN	Vlaardingen
616	LK	Uithoorn	&&&	KH	Vlaardingen of Vlaardingen Oost
617	LL	Uithuizen	650+		Vlaardingen Centrum
618	LM	Uithuizermeeden	649	FO	Vlaardingen Oost
619	LN	Usquert	642		Vlaardingen West
622b		Utrecht Bus		DA	de Vlasakkers
897+		Utrecht Centraal	651	KJ	Vleuten
147		Utrecht Centrale Verkoop Abk	652	KK	Vlissingen
621	LO	Utrecht CS	642g		Vlissingen (West Zw-VI)
897+		Utrecht CS	653		Vlissingen Souburg
898		Utrecht CS	653	KL	Vlodrop
150		Utrecht Cz 7B	654x	DB	Vlodrop Grens
148		Utrecht Cz 54	655	KM	Vlijmen
146		Utrecht Ep 14	656	KN	Voerendaal
149		Utrecht Fe-Abk	657b		Vogelenzang
143		Utrecht I en E	657	KO	Vogelenzang-Bennebroek
623		Utrecht Lunetten	b	AK	Volkel (Autobus)
622		Utrecht Maliebaan	658	KP	Voorburg
624		Utrecht Maliebaan (2013)	660		Voorburg 't Loo
810		Utrecht NS Internationaal		KR	Voorhout *oorspronkelijk station*
620		Utrecht Overvecht	655		Voorhout *huidig station*
144		Utrecht Pz 1 Vervoersfaciliteiten	+	KS	Voorschoten
614		Utrecht Terwijde	278		Voorschoten *fout stempel? afdruk 1969-12-26; 278 is Mariahoeve*
625b		Utrecht Uithof	659+		Voorschoten
613		Utrecht Zuilen	659+		Voorschoten-Wassenaar
630	LP	Vaassen	668		Voorst-Empe
631		Valburg	b?	AL	Voorthuizen dorp
632	LR	Valkenburg	730z		Voorweg
633	FE	Valkenswaard	661	KT	Vorden
634x	AJ	Valkenswaard Grens		KU	Vreeland
	EX	Valthe	663	KV	Vries-Zuidlaren
635	LS	Varsseveld	664	KW	Vriezenveen
636d	LT	Veendam	666+		Vroomshoop
636bd		Veendam Busstation	+	KX	Vroomshoop-Geerdijk
627+	LU	Veenendaal	671		Vrouwenparochie
627+		Veenendaal Centrum	667	KY	Vught
637+		Veenendaal-de Klomp		AW	Vught halte
628		Veenendaal West	+	DC	Waalddorpscheweg
638	LV	Veenwouden	673d	KZ	Waalwijk
639d	LW	Veghel	671b		Waalwijk Busstation
639bd		Veghel Busstation	673bd		Waalwijk Busstation
640	LX	Velp		DD	Waardenburg
	LY	Velsen Hoogovens	675	JA	Waddinxveen
641	LZ	Velsen-IJmuiden Oost			
643	EY	Velsen Zeeweg			

674		Waddinxveen Noord			Julianakade
676		Wadenoijen	727	DM	Ijmuiden Casembrootstraat
677		Wageningen	726+	DN	Ijmuiden Julianakade
b	JB	Wageningen De Wereld	726+		Ijmuiden Zuiderkade
678	JC	Wapenveld	731	HJ	Zaandam
679	JD	Warffum	779		Zaandam
680	JE	Warmenhuizen	728+		Zaandam Kogerveld
	JF	Warmond	728+		Zaandam Oost *nooit gebruikt op vwb?*
682	JH	Waspik-'s-Gravenmoer	732	HK	Zaltbommel
	JJ	Wassenaar	733+		Zandvoort aan Zee
458x		Weener Grens *= Nieuweschans Grens*	733+	FW	Zandvoort Bad
717	DE	Weerdinge	b	AV	Zeeland
684	JK	Weert	736		Zeist
685	JL	Weesp	751		Zelhem
686	JM	Wehl	736b		Zelhem
689		Wenum	277x		Zelzate Grens
687		Wenum	734	HL	Zetten-Andelst
687b		Werkendam-de Tol	735	HM	Zevenaar
683b		Werkhoven	748x	DO	Zevenaar Grens *= Emmerich Grens*
881g		Westerlee-de Lier WSM	737	HN	Zevenbergen
187+		Westerveld	738b		Zierikzee Busstation (via Rt Cs)
	DF	Westervoort	739b		Zierikzee Busstation (via Goes)
688b		Westervoort	727b		de Zilk
690	JN	Wezep	740+	HO	Zoetermeer *oorspronkelijk station*
691	JO	Wierden	741		Zoetermeer *huidig station met loopbrug- verbinding met Zoetermeer Driemanspolder*
692b		Wieringerwerf	739z		Zoetermeer Centrum West
692	JP	Wildervank	740+		Zoetermeer Oost
536+	JR	Wilgenplas	730		Zoetermeer Stadslijn
694	JS	Wilnis	741		Zuid Barge
696	JT	Winschoten	742	HP	Zuidbroek
697	JU	Winsum	743	HR	Zuidhorn
698	JV	Winterswijk	744	HS	Zutphen
699x	DH	Winterswijk Grens	774		Zutphen
700		Winterswijk West	749		Zwaag
700	JW	Wirdum	745	HT	Zwaagwesteinde
	DJ	Wittebrug Pompstation	746		Zwammerdam
b	AZ	Wittem	747	HU	Zwolle (later DT)
701	DK	Woensdrecht	873		Zwolle
	DL	Woensel	746b		Zwolle Bus
702	JX	Woerden		AT	Zwolle Veerallee
703		Wognum-Nibbixwoud	752	HV	Zwijndrecht
704	JY	Wolfheze		DP	Zijdewind
705	JZ	Wolvega			
706	HA	Workum			
707	HB	Wormerveer			
708	HC	Woudenberg-Scherpenzeel			
709		Wouw			
710	HD	Wijchen			
711	HE	Wijhe			
713b		Wijk bij Duurstede			
712+		Wijlre			
712+	HF	Wijlre-Gulpen			
723		IJlst			
722		IJlst *in NS-lijst van 1966 is 722 Lucht en Veld*			
724	HH	Ijmuiden			
725g		Ijmuiden Haven			
&&&	FV	Ijmuiden/Ijmuiden			

Hoofdstuk 3

Reisbureaus en VGL-kantoren op plaatsnaam in alfabetische volgorde, met Fe-nummer.

NB: in de NS-lijsten van maart 1972, maart 1973 en maart 1975 staan de pkt en ilb vermeld als reisbureaus van TRANS.

NB: in de NS-lijst van december 1994 staan alleen NS Reisbureaus vermeld. Wel staat in die lijst vermeld welke stations loketten 'internationaal' hebben; volledigheidshalve zijn die stations ook in dit hoofdstuk opgenomen.

Deze stationsnamen zijn voorzien van de toevoeging INT + de categorie:

2 = Internationaal;

3 = Internationaal + AST/forfait.

(AST = autoslaaptrein).

NB: Lissone-Lindeman(/Ruys) werd Holland International(/Ruys). In deze lijst staan deze locaties niet altijd in chronologische volgorde. Dezelfde stationsnummers komen in de lijst van 1983 voor als vestigingen van HIR en HINT in dezelfde plaats. Hieronder aangegeven met 'dd' na het nummer.

NB: enkele locaties hebben een viercijferig Fe-nummer of een nummer met een nadere serie-aanduiding.

913	-?- , rb BSSO (Bond van Spoorweg-Sport- en Ontspanningsverenigingen)
964	-?- , rb HINT div.touroperators
936	-?- , rb NJHC
907	-?- , rb PCRV
905	-?- , rb RRV
906	-?- , rb SETAR
994	-?- , rb Transalpino
800	Alkmaar, rb HIR
953	Alkmaar, rb NBBS
826	Alkmaar, rb NS
969	Alkmaar, rb WL/C
918d	Alkmaar, VGL
755	Almelo, INT-2
970	Almelo, rb WL/C
801	Almelo, VGL
775	Almere CS, INT-3
853	Amersfoort, INT-3
802	Amersfoort, rb HIR
802	Amersfoort, rb LL/Ruys
957	Amersfoort, rb NBBS
998	Amersfoort, rb Interland
899	Amersfoort, rb TRANS (hoofdkantoor?)
803	Amersfoort, VGL
756	Amsterdam Amstel, INT-3
875	Amsterdam CS, ilb
875	Amsterdam CS, INT-3
876	Amsterdam CS, INT-3
876	Amsterdam CS, pkt
990	Amsterdam I, rb Interland,Weteringschans
991	Amsterdam II, rb Interland, Plein 1940/1945
968	Amsterdam West, rb WL/C, Kon.Wilhelminaplein
918d	Amsterdam Zuid, rb WL/C
900	Amsterdam, rb Amex
942	Amsterdam, rb AMRO
997/20	Amsterdam, rb AMRO-Bank
952	Amsterdam, rb BC
985	Amsterdam, rb De Vries & Co
908	Amsterdam, rb FTS
926	Amsterdam, rb Havas
807	Amsterdam, rb HI-BTC
926	Amsterdam, rb HINT
803dd	Amsterdam, rb HINT/HIR
805	Amsterdam, rb HIR
806	Amsterdam, rb HIR Ba(?)
804	Amsterdam, rb HIR OI(ympiaplein?)
928	Amsterdam, rb Hopla
993	Amsterdam, rb Interland
805d	Amsterdam, rb LL/Ruys
910	Amsterdam, rb Müller & Co
952	Amsterdam, rb NBBS
965	Amsterdam, rb NBBS
936	Amsterdam, rb NBBS, Damstr.
980	Amsterdam, rb NBBS, Kerkstr.
935	Amsterdam, rb NBBS, Rokin

915	Amsterdam, rb NRV	852	den Bosch, VGL
828	Amsterdam, rb NS	960	den Bosch, rb NBBS
874	Amsterdam, rb NS, Rokin	881	den Haag HS, ilb
925	Amsterdam, rb NZVB	895	den Haag CS, ilb
986	Amsterdam, rb Studair	895	den Haag CS, INT-3
875	Amsterdam, rb TRANS Ilb	896	den Haag CS, pkt
876	Amsterdam, rb TRANS Pkt	895	den Haag CS, rb TRANS ilb
942	Amsterdam, rb Transalpino	896	den Haag CS, rb TRANS pkt
989	Amsterdam, rb Transalpino	882	den Haag HS, INT-2
984	Amsterdam, rb Transalpino, Hoofdkantoor	882	den Haag HS, pkt
923	Amsterdam, rb WL/C, Amstelhotel	882	den Haag HS, rb TRANS pkt
920	Amsterdam, rb WL/C, Dam	901	den Haag, rb Amex
995	Amsterdam, rb WL/C, kantooretage CS	961	den Haag, rb ANWB
966	Amsterdam, rb WL/C, Scheldestr.	955	den Haag, rb BC
805d	Amsterdam, VGL	955	den Haag, rb BC Shell
757	Apeldoorn, INT-3 *geen AST-verkoop*	823dd	den Haag, rb HI-BTC
808	Apeldoorn, rb HIR	826dd	den Haag, rb HINT/HIR
808	Apeldoorn, rb LL/Ruys	828dd	den Haag, rb HINT/HIR 24 (Laan van Meerdervoort 24?)
986	Apeldoorn, rb NBBS	833dd	den Haag, rb HIR P22 (Groenmarkt?)
978	Apeldoorn, rb WL/C	827	den Haag, rb HIR, L30 (Laan van Meerdervoort 301?)
812d	Apeldoorn, VGL	927	den Haag, rb Hopla
809	Arnhem, ilb	954	den Haag, rb JDB
878	Arnhem, INT-3	996	den Haag, rb KNAC Pullman
812	Arnhem, pkt	825	den Haag, rb LL/Ruys, Pletterijkade
809	Arnhem, rb HIR	827d	den Haag, rb LL/Ruys, Laan v.Meerdervoort 301
878d	Arnhem, rb LL/Ruys	828	den Haag, rb LL/Ruys, Laan v.Meerdervoort 24
937	Arnhem, rb NBBS	826	den Haag, rb LL/Ruys, Groenmarkt
830d	Arnhem, rb NS	912d	den Haag, rb Müller & Co
878	Arnhem, rb TRANS Ilb	939	den Haag, rb NBBS
877	Arnhem, rb TRANS Pkt	916	den Haag, rb NRV
919	Arnhem, rb WL/C	840	den Haag, rb NS
815	Arnhem, VGL	960	den Haag, rb Railtour Holland
758	Assen, INT-2	991	den Haag, rb Transalpino
086	Baarn, INT-2	921	den Haag, rb WL/C
812dd	Baarn, rb HINT/HIR	935	den Haag, rb.Hopla
812d	Baarn, rb LL/Ruys	840	den Haag, VGL
1066	Baflo, VGL	766	den Helder, INT-3
108	Bergen op Zoom, INT-2	835	den Helder, rb HIR
814	Beverwijk, rb HIR	760	Deventer, INT-3 *geen AST-verkoop*
114	Bilthoven, INT-2	819	Deventer, rb HIR
854	Breda, INT-3 *geen AST-verkoop*	819	Deventer, rb LL/Ruys
816	Breda, rb HIR	911d	Deventer, VGL
816	Breda, rb LL/Ruys	761	Dordrecht
981	Breda, rb NBBS	820	Dordrecht, rb HIR
832d	Breda, rb NS	820	Dordrecht, rb LL/Ruys
825d	Breda, VGL	959	Dordrecht, rb NBBS
935	Breskens, rb PSD	984/21	Dordrecht, rb NBBS
817	Bussum, rb LL/Ruys Correspondentschap Bsmz 01	817	Dordrecht, VGL
778	Delft, INT-2	762	Ede-Wageningen, INT-3
818	Delft, rb HIR	884d	Eindhoven, ilb
938	Delft, rb NBBS	883	Eindhoven, INT-3
862	den Bosch, INT-3 *geen AST-verkoop*	883d	Eindhoven, pkt
838	den Bosch, rb HIR	958	Eindhoven, rb BC Philips
838	den Bosch, rb LL/Ruys	958	Eindhoven, rb BC/NBBS
835	den Bosch, rb NS	821	Eindhoven, rb HIR
974	den Bosch, rb WL/C	823	Eindhoven, rb HIR Wo(ensel?)

821	Eindhoven, rb LL/Ruys	836	Helmond, rb HIR
941	Eindhoven, rb NBBS	923	Helmond, rb WL/C
914	Eindhoven, rb NRV	857	Hengelo, INT-3
842	Eindhoven, rb NS	871	Hengelo, rb LL/Ruys
884	Eindhoven, rb TRANS ilb	940	Hengelo, rb Rottink
883	Eindhoven, rb TRANS pkt	867	Hilversum, INT-3 *geen AST-verkoop*
993	Eindhoven, rb Transalpino	839	Hilversum, rb HIR
924	Eindhoven, rb WL/C	840	Hilversum, rb HIR Gr(oest?)
827d	Eindhoven, VGL	839	Hilversum, rb LL/Ruys
208	Emmen, INT-2	980	Hilversum, rb NBBS
763	Enschede, INT-3	879	Hilversum, rb NS
903d	Enschede, rb Amex	999	Hilversum, rb Interland
822	Enschede, rb HIR	975	Hilversum, rb WL/C
822	Enschede, rb LL/Ruys	325	Hoek van Holland, INT-2
932	Enschede, rb NBBS	931	Hoek van Holland, rb SMZ
971	Enschede, rb WL/C	330	Hoogeveen, INT-2
830d	Enschede, VGL	767	Hoorn, INT-3 *geen AST-verkoop*
253	Goes, INT-3	1488	Kaatsheuvel, VGL
829	Goes, rb HIR	770	Leeuwarden, INT-3 *geen AST-verkoop*
832	Goes, VGL	841	Leeuwarden, rb HIR
764	Gouda, INT-3	841	Leeuwarden, rb LL/Ruys
834d	Gouda, VGL	931	Leeuwarden, rb NBBS
880	Groningen, INT-3	884	Leeuwarden, rb NS
879	Groningen, pkt	979	Leeuwarden, rb WL/C
934	Groningen, rb GADO	855	Leeuwarden, VGL
824	Groningen, rb HIR	888	Leiden, ilb
824	Groningen, rb LL/Ruys	888	Leiden, INT-3
982	Groningen, rb NBBS	887	Leiden, pkt
846	Groningen, rb NS	954	Leiden, rb BC
963	Groningen, rb Studair	842	Leiden, rb HIR
880	Groningen, rb TRANS ilb	843	Leiden, rb HIR N-R
879	Groningen, rb TRANS Pkt	842	Leiden, rb LL/Ruys
972	Groningen, rb WL/C	933	Leiden, rb NBBS, Breestraat
835	Groningen, VGL	997	Leiden, rb NBBS, Rapenburg
885	Haarlem, ilb	914	Leiden, rb NS
885	Haarlem, INT-3	888	Leiden, rb TRANS ilb
886	Haarlem, pkt	887	Leiden, rb TRANS pkt
831dd	Haarlem, rb HINT/HIR Kru(isweg?)	856	Leiden, VGL
830	Haarlem, rb HIR	890	Maastricht, ilb
832	Haarlem, rb HIR Wag(?)	890	Maastricht, INT-3
830	Haarlem, rb LL/Ruys	889d	Maastricht, pkt
962	Haarlem, rb NBBS	844	Maastricht, rb HIR
984/22	Haarlem, rb NBBS	844	Maastricht, rb LL/Ruys
852	Haarlem, rb NS	941	Maastricht, rb Mosa
885	Haarlem, rb TRANS ilb	944	Maastricht, rb NBBS
886	Haarlem, rb TRANS pkt	866	Maastricht, rb NS
973	Haarlem, rb WL/C	988	Maastricht, rb Schoonbrood
843	Haarlem, VGL	890	Maastricht, rb TRANS ilb
294	Harderwijk, INT-2	889	Maastricht, rb TRANS pkt
768	Heerenveen, INT-2	861	Maastricht, VGL
934	Heerhugowaard, rb PE-BE Tours	435	Meppel, INT-2
765	Heerlen, INT-3 *geen AST-verkoop*	771	Middelburg, INT-3
834	Heerlen, rb HIR	845	Middelburg, rb HIR
834d	Heerlen, rb LL/Ruys	845	Middelburg, rb LL/Ruys
987	Heerlen, rb NBBS	963	Middelburg, rb NBBS
932	Heerlen, rb Staatsmijnen	869	Naarden-Bussum, INT-3
313	Helmond, INT-2	892	Nijmegen, ilb

892	Nijmegen, INT-3	891d	Tiel, VGL
891d	Nijmegen, pkt	871	Tilburg, INT-3 *geen AST-verkoop*
846	Nijmegen, rb HIR	993	Tilburg, rb ASA/ASR
846	Nijmegen, rb LL/Ruys	858	Tilburg, rb HIR
946	Nijmegen, rb NBBS	859	Tilburg, rb LL/Raptim
887	Nijmegen, rb NS	858	Tilburg, rb LL/Ruys
892	Nijmegen, rb TRANS ilb	947	Tilburg, rb NBBS
891	Nijmegen, rb TRANS pkt	896	Tilburg, rb NS
976	Nijmegen, rb WL/C	859	Tilburg, rb RAPTIM
868	Nijmegen, VGL	967	Tilburg, rb WL/C
495	Oss, INT-2	889d	Tilburg, VGL
871	Oss, VGL	897d	Utrecht CS, ilb
848	Purmerend, rb HIR	897	Utrecht CS, INT-3
825	Rijswijk, rb HINT	898	Utrecht CS, pkt
856dd	Rijswijk, rb HINT/HIR	897	Utrecht CS, rb TRANS ilb
825	Rijswijk, rb HIR	898	Utrecht CS, rb TRANS pkt
855	Rijswijk, rb HIR	801	Utrecht Hgb, Fe
927	Rijswijk, rb Hopla	950	Utrecht, rb BC, I
825d	Rijswijk, rb LL/Ruys	951	Utrecht, rb BC, II
772	Roermond, INT-3	861	Utrecht, rb HI-BTC
942	Roermond, rb Mosa	860	Utrecht, rb HIR
870	Roosendaal, INT-3	860	Utrecht, rb LL/Ruys
873	Roosendaal, VGL	948	Utrecht, rb NBBS
507	Rotterdam Alexander, INT-2	945	Utrecht, rb NRV
893d	Rotterdam CS, ilb	898	Utrecht, rb NS
893	Rotterdam CS, INT-3	987	Utrecht, rb Studair
894	Rotterdam CS, INT-3	899	Utrecht, rb TRANS, Hgb Cz7
894	Rotterdam CS, pkt	943	Utrecht, rb WL/C
894	Rotterdam CS, rb TRANS pkt	893d	Utrecht, VGL
902	Rotterdam, rb Amex	872	Venlo, INT-3
953	Rotterdam, rb BC	863dd	Venlo, rb HINT/HIR
851	Rotterdam, rb HI-BTC	897d	Venlo, VGL
852	Rotterdam, rb HIR Zu(idplein?)	864	Vlaardingen, rb HIR
929	Rotterdam, rb Hopla	903d	Vlaardingen, VGL
851	Rotterdam, rb LL/Ruys	652	Vlissingen, INT-3
911d	Rotterdam, rb Müller & Co	909	Vlissingen, rb Müller & Co
983	Rotterdam, rb NBBS	904	Waalwijk, VGL
992	Rotterdam, rb NBBS	949	Wageningen, rb NBBS
917d	Rotterdam, rb NRV	933	Wageningen, rb NBM
889	Rotterdam, rb NS	684	Weert, INT-2
893	Rotterdam, rb TRANS ilb	779	Zaandam, INT-3 *geen AST-verkoop*
990	Rotterdam, rb Transalpino	865	Zaandam, rb HIR
922	Rotterdam, rb WL/C	913	Zaandam, VGL
878d	Rotterdam, VGL	866	Zeist, rb HIR
1865	Sassenheim, VGL	866	Zeist, rb LL/Ruys
883d	Schiedam, VGL	774	Zutphen, INT-2
553	Schiedam-Rotterdam West, INT-2	912d	Zutphen, VGL
881	Schiphol, INT-3	873	Zwolle, INT-3
891	Schiphol, rb NS	868	Zwolle, rb HIR
881	Schiphol, rb TRANS ilb	930	Zwolle, rb NBBS
874	Schiphol, rb TRANS Pkt	911	Zwolle, rb NS
1883	Schiphol, VGL	977	Zwolle, rb WL/C
773	Sittard, INT-3	917d	Zwolle, VGL
884d	Sittard, VGL		
1920	Soestdijk, VGL		
956	Terneuzen, rb BC		
956	Terneuzen, rb BC Rebuero		

Hoofdstuk 4

Numerieke lijst van stations, haltes, reisbureau's, goederenlocaties, enz. (combinatie van hoofdstuk 1, 2 en 3).

NB: alleen de locaties waarvan het Fe-nummer bekend is zijn opgenomen.

NB: bij hergebruik van een nummer is dit niet altijd mogelijk in chronologische volgorde vermeld.

De stations met loketten 'internationaal' (zie hoofdstuk 3) zijn, op één uitzondering na, niet als zodanig vermeld in dit hoofdstuk; hun Fe-nummer is immers dat van het 'hele' station.

005 instructie Targon
007 instructie Targon
008 instructie Targon

041	ZA	Aalsmeer
042	ZB	Aalsmeer Oost
045	ZC	Aalten
046b		Alkmaar Bus
047	ZD	Abcoude
048	FC	Acht
049	ZE	Akkrum
050	ZF	Alkmaar
051	ZH	Almelo
052		Alkmaar Noord
052		Alphen (NB)
053	ZJ	Alphen aan den Rijn
054		America
054		Amersfoort Schothorst
055	ZK	Amersfoort
056	ZL	Amstelveen
056		Amsterdam RAI
056b		Amstelveen Busstation
057	ZM	Amsterdam Amstel
058	ZN	Amsterdam CS
059+		Amsterdam Sloterdijk Noord
059+		Amsterdam Sloterdijk *huidig station*
059g		Amsterdam Doklaan
060	ZP	Amsterdam Muiderpoort
061+	ZO	Amsterdam Haarlemmermeer
061+		Amsterdam Zuid
061+		Amsterdam Zuid WTC
062g		Amsterdam Goederen Oost
062g		Amsterdam Rietlanden
063+		Amsterdam Sloterdijk *oorspronkelijk station*
063+		Amsterdam Sloterdijk Zuid
063b		Alphen aan den Rijn Bus
064g		Amsterdam Goederen West
065	ZS	Anna Paulowna
064g		Amsterdam Westerdoksdijk
066	ZT	Apeldoorn
067	ZU	Appingedam
068	ZV	Arkel
069	ZW	Arnhem
070		Arnhem Goederenstation
071	ZX	Arnhem
072		Arnhem Velperpoort
073	ZZ	Assen
074		Amsterdam Bijlmer
074		Avenhorn
075		Arnhem Presikhaaf
078		Amsterdam De Vlugtlaan
079		Amsterdam Lelylaan
079g		Bolsward
080+		Almere CS *niet op vb gebruikt?*
081		Almere Buiten
082		Almere Muziekwijk
083		Baarland
084		Baarle Nassau Dorp
085x		Baarle Nassau Grens
086	YA	Baarn

087	FF	(Best Bata)	144		Utrecht Pz 1 Vervoersfaciliteiten
088	YC	Baexem-Heijthuisen	145		Bussum Zuid
089	YD	Baflo	146		Borsselschedijk
090	YE	Barendrecht	146		centrale aanmaak
091+		Barneveld Centrum	146		Utrecht Ep 14
091+	YF	Barneveld Dorp	147		Capelle-Schollevaar
092+		Barneveld Noord	147		Utrecht Centrale Verkoop Abk
092+		Barneveld-Voorthuizen *halte aan lijn naar Ede*	148		Utrecht Cz 54
			148g+		Born
093	YJ	Bathmen	149	XS	Capelle-Vrijhoeve
094	YK	Bedum	149		centrale aanmaak
095	YL	Beekbergen	149		Utrecht Fe-Abk
096	YM	Beek-Elsloo	150	XR	Capelle-Nieuwevaart
097	YN	Beesd	150		centrale aanmaak
100	YO	Beilen	150		Utrecht Cz 7B
101	DS	Belfeld	151	XT	Castricum
103+		Bennekom	152		Chèvremont
104		Almere Parkwijk	153	XU	Coevorden
108	YT	Bergen op Zoom	154	XV	Culemborg
109	YU	Bergentheim	155	XW	Cuyk
110	YW	Berkel	156b		Cadier en Keer
112	YX	Best	157		Borculo
113	YY	Beverwijk	157b		Cothen
114	YZ	Bilthoven	158x		Coevorden Grens
115		Bleiswijk-Kruisweg	161		Dalen
116		Blija	163		Dedemsvaart
117	XA	Blerick	163		Diemen Zuid
118	XB	Bloemendaal	164+	XX	Daarle
119b		Bolsward	164+		Daarlerveen
120b		Borger	165	XY	Dalen
121	XC	Bodegraven	165		Diemen
122		Boekelo	166		Delft Zuid
123b		Borculo	167	XZ	Dalfsen
123g+		Born	168		Dedemsvaart
123g+		Born Oost	168	WA	Deinum
124	XD	Borne	168g		Delfzijl Sodafabriek
125	XE	Boskoop	169	WB	Delden
126g		Boscheweg	170	FA	Delft
126		Boskoop Snijdelwijk	171	WD	Delfzijl
127	XF	Bovenkarspel-Grootebroek	172	WE	Deurne
128	XJ	Boxmeer	173	WF	Deventer
129	XK	Boxtel	174	WH	Didam
130		Bozum	175		Delfzijl West
130b		Breda Busstation	176+		Dieren
131	XL	Breda	176+	WJ	Dieren-Doesburg
132		Breda Prinsenbeek	177	WK	Doetinchem
133	XN	Breukelen	178+		Doetinchem West
134		Broekheurne	178+	WL	Doetinchem Wijnbergen
135g		Broek op Langendijk	178b		Doesburg
136	XO	Brummen	179	WM	Den Dolder
137	FM	Budel	180	WN	Dordrecht
138x	FZ	Budel Grens	181		Dokkum-Aalsum
139	XP	Buitenpost	181		Dordrecht Zuid
140	HY	Bunde	182+	WO	Driebergen
141		Bunnik	182+		Driebergen-Zeist
142		Borsselen	183+		Driehuis
143		Utrecht I en E	183+		Driehuis Zuid

184		Doetinchem de Huet	230+		Bovenkarspel Flora
184	WS	Drunen-Heusden	230+		Floraweg
185		Deventer Colmschate	232	VJ	Franeker
186		Dordrecht Stadspolders	233		Apeldoorn De Maten
186		Driewegen-Ovezande	235		Amsterdam Sciencepark
187+	WP	Driehuis-Westerveld	236		Boven Hardinxveld
187+		Westerveld	238		Groningen Europark
187b		Dordrecht Bus	239+		Geerdijk
188		De Vink	240	VL	Gasselte
189b		Drachten Busstation	241	VM	Gasselternijveen
189g		Drachten	242	VN	Geertruidenberg
190b		Drunen Wolfshoek	244	VO	Geldermalsen
191b		Druten	245	VP	Geldrop
192	WR	Dronrijp	246+	VR	Geleen
193		Duiven	246+		Geleen Oost
194		Duivendrecht	247	VS	Gennep
195	WT	Echt	248+		Geleen-Lutterade
196		Eindhoven Beukenlaan	248+	RO	Lutterade
197b		Eibergen	249b		Gemert
198b		Dronten	250	VU	Gieten
198		Dronten (2012)	250b		Gendringen
200+		Ede	250b		Gieten Busstation
200+	WV	Ede-Wageningen	251	VV	Gilze-Rijen
201+		Ede Centrum	252	EE	Glanerbrug *oorspronkelijk station*
201+	WU	Ede Dorp	252b		Gieten
202	WW	Eerbeek	253	VW	Goes
203		Eerste Exloërmond	254+	VX	Goor
204	WX	Eext	254+		Goor Zuid
204		Emmen Bargeres	255		Goor West
205		Eibergen	256	VY	Gorinchem
206	WY	Eindhoven	257+		Gouda Goverwelle
207	WZ	Elst	257+		Gouda Oost *nooit op vwb gebruikt?*
208	VA	Emmen	258	VZ	Gouda
209		Emst	259	UA	Gramsbergen
209b		Emmeloord Busstation	260	UB	's-Gravenpolder-'s-Heer Abtskerke
209b		Emmen Bus	261		Groenlo
210	VB	Enkhuizen	261b		Groenlo Centrum
211x		de Klinge Grens *= Hulst Grens*	262		Glanerbrug *huidig station*
211x		Hulst Grens *= de Klinge Grens*	262		Groesbeek
212	VC	Enschede	263	UC	Groningen
213		Enschede Zuid	264+	UD	Groningen Halte
214x	AE	Enschede Grens	264+		Groningen Noord
215	VD	Epe	265	FJ	Gronsveld
216+		Ermelo	265b		Groningen Bus
216+	VE	Ermelo-Veldwijk	266+		Grou-Jirnsum
217		Enschede de Eschmarke	266+	UE	Grouw-Irnsum
218	AF	Etten-Leur	267	UF	Grijpskerk
219	VH	Eijsden	269b		Gulpen
220x	FH	Eijsden Grens *= Visé Grens*	270		Haarlem Spaarnwoude
220x		Visé Grens *= Eijsden Grens*	276g		den Haag Binckhorst
221		Ellewoutsdijk	277x		Sas van Gent Grens
221		Enschede Drienerlo	277x		Zelzate Grens
226		Almere Oostvaarders	278		den Haag Mariahoeve
227		Arnhem Zuid	278		Voorschoten *fout stempel? afdruk 1969-12-20*
228		Amersfoort Vathorst	279		de Haar
229		Apeldoorn Osseveld	279		den Haag Moerwijk
229		Ferwerd	280	UH	den Haag HS

281b		Harlingen Bus	321x		Haanrade Grens *= Kerkrade-Rolduc
281g		den Haag Loosduinseweg			Grens = Herzogenrath Grens*
282		den Haag CS	321x		Herzogenrath Grens *= Kerkrade-
282	UJ	den Haag SS			Rolduc Grens = Haanrade Grens*
283		Haaksbergen	321x		Kerkrade-Rolduc Grens *=Haanrade
284		Haarlem Goederenstation			Grens = Herzogenrath Grens*
285	UK	Haarlem	322	TK	Hilversum
286		Haelen	323	TL	Hindelo(o)pen
287	AO	Halfweg *oorspronkelijk station*	324	TM	Hoedekenskerke
287b		Haarlem Bus	324+		Hilversum NOS
288		Hallum	324+		Hilversum Noord
289b		's-Heerenberg	324+		Hilversum Mediapark
290b		Heemstede-Aerdenhout Bus	325+	TN	Hoek van Holland
291	UM	Haps	325+		Hoek van Holland Haven
291b		Heerenveen Bus	326	TO	Hoensbroek
292+	UN	Hardegarijp	327	TP	Hollandsche Rading
292+		Hurdegaryp	328	TR	Holten
293	UO	Hardenberg	329		Hillegom *huidig station*
294	UP	Harderwijk	329		Holwerd
295		Hardinxveld-Giessendam	330	TS	Hoogeveen
296	UR	Harlingen	331	TT	Hoogezand-Sappemeer
297		Haren	332		Hoofddorp *aan de Schiphollijn*
298		Harlingen Haven	332	TU	Hooge Zwaluwe
298	US	Hatterm	333		Hooghalen
299	UT	Hattermerbroek	334	TV	Hoogkarspel
299+		Helmond Brouwhuis	335	TW	Hoogkerk-Vierverlaten
299+		Helmond Oost *nooit op vvb gebruikt?*	335		Houten Castellum
300		Hazerswoude-Koudekerke a/d Rijn	336		Hooglanderveen
300		Helmond 't Hout	336		Hoorn Kersenboogerd
301		Heerenveen IJstadion	337	TX	Hoorn
302	UU	Heemstede-Aerdenhout	338+		Eygelshoven *aan lijn Landgraaf-Chèvremont*
303	FR	's-Heerarendskerke	338+		Hopel
303		den Helder Zuid	339	TY	Horst-Sevenum
304	UV	Heerde	340		Houten *huidig station*
305	UW	Heerenveen	341	TZ	Houthem-Sint Gerlach
306+	UX	Heerhugowaard	342		Huis ter Heide
306+	UX	Heerhugowaard-Broek op Langendijk	342+		Hoek van Holland Eindpunt
307	UY	Heerlen	342+		Hoek van Holland Strand
308+		Heeze	343b		den Bosch Bus
308+	AB	Heeze-Leende	344	SA	Hulshorst
309	UZ	Heiloo	346b		Heerhugowaard Bus
310	TA	Heino	347		Helvoirt *zie ook 314*
311	TB	den Helder	348		's-Heerenhoek
312	EF	Helenaveen	348b		den Helder Bus
312		Hengelo Oost	349		Heinkenszand
313	TC	Helmond	349b		Hoorn Bus
314	TD	Hembrug *op pp-biljet in NVBS-Collectie afdruk stempel met nummer 347*	351b		Hippolytushoef
314b		Hengelo (Gld.)	352b		Joure Bus
315	TE	Hemmen-Dodewaard	353	SB	Kampen
316	TF	Hengelo	354	SC	Kapelle-Biezeling
317		Heemskerk	355+		Kerkrade
318+	EH	Herkenbosch	355+		Kerkrade Centrum
319	TH	den Bosch	355+		Kerkrade Dorp
320		den Bosch Oost	356b		Katwijk
321	TJ	Hillegom *oorspronkelijk station*	356g		Haanrade West
			357+		Haanrade
			357+	SE	Kerkrade-Rolduc

358x		Haanrade Grens *= Kerkrade-Rolduc Grens = Herzogenrath Grens*	400	RK	Loenen
358x		Herzogenrath Grens *= Kerkrade-Rolduc Grens = Haanrade Grens*	400		Halfweg-Zwanenburg *heropening 2012*
358x		Kerkrade-Rolduc Grens *= Haanrade Grens = Herzogenrath Grens*	401		Lonneker
358x			401b		Leimuiden
359+	SF	Kesteren	402	RL	het Loo
359+		Kesteren-Rhenen	402b		Lelystad Bus
360b		Kampen Bus	403	RM	Loppersum
360		Kampen Zuid (2012)	404		Heerlen Woonboulevard
361	EK	Klarenbeek	404		Lottum
362	SH	Klimmen-Ransdaal	405	RN	Lunteren
363	SM	Koog Bloemwijk	406+		Lutterade
364	SN	Koog Zaandijk	408g		Leek
365b		Kop Afsluitdijk	409		Heerlen De Kissel
366	SO	Koudum-Molkwerum	415		Marrum-Westernijkerk
367	SP	Krabbendijke	416		Maarheeze *oorspronkelijk station*
368	SR	Krommenie-Assendelft	417d	RP	Maarn
369	SS	Kropswolde	417gd		Maarn Zanderij
370+	ST	Kruiningen-Ierseke	418	RR	Maarsbergen
370+		Kruiningen-Yerseke	419	RS	Maarsssen
371	SU	Kruispunt Beugen	420		Maartensdijk
372	SV	Kwadendamme	421		Maassluis West
373+		Kwadijk	422	RT	Maassluis
373+	FT	Kwadijk-Edam	423g		Maastricht Boschpoort
374		de Kwakel	424	RU	Maastricht
377g		Kruiningen-Yerseke (Oost Zw-VI)	425b		Maastricht Bus
378g		Joure	425x	EO	Maastricht Grens
379		den Haag Ypenburg	426		Maastricht Randwijk
380+		den Haag Laan van N.O.I.	426	RV	Made en Drimmelen
380+	SX	Laan van Nieuw-Oost-Indië	427		Mantgum
381b		Laag Keppel	428	RW	Mariënberg
382	SY	Lage Zwaluwe	429	RX	Markelo
384		Leiden Lammenschans	429b		Made
385	EL	Laren-Almen	430	RY	Martenshoek
386	SZ	Leerdam	431b		Margraten
387	RA	Leeuwarden	432		Maarheeze *huidig station*
388+		't Harde	432		Medemblik
388+	RB	Legerplaats Oldebroek	433	EP	Meerlo-Tienraij
389		Leeuwarden Camminghaburen	434	RZ	Meerssen
389	RC	Legmeerpolder	435	PA	Meppel
390+	RD	Leiden	436	PB	Middelburg
391+		Leiden *tikfout?, NS-lijst september 1966*	437		Midwoud-Oostwoud
391b		Leiden Bus	437b		Middenmeer
391g		Leiden Goederenstation	438	PD	Mill
392		Leiden Heerensingel	439		Minnertsga
393	RE	Leidschendam-Voorburg	440		Miste
394		Lelystad Centrum	440b		Middelharnis Busstation
394	FS	Lewedorp	442	ER	Mook-Middelaar
394b		Lelystad Busstation	443	PE	Mijdrecht
394b		Lichtenvoorde Centrum	444		Musselkanaal-Valthermond
395	RF	Lichtenvoorde-Groenlo	445b		Monument (Afsluitdijk)
396		(Liempde) *aan lijn Boxtel-Best*	446		Mook Molenhoek
396		Liempde *aan lijn Boxtel-Veghel*	448g		Marum Oost
397g		Lintel	449g		Marum West
398	RH	Lisse	450g		Nieuw Trimunt
399	RJ	Lochem	450		Almere Poort
			451		Nijmegen Lent *tijdelijke locatie, geopend 2002*

451g		Nuis	500	DW	Oudewater
452	PF	Naarden-Bussum	501	NK	Overveen
453		Neede	502		Oudelande
454	PH	Nieuw Amsterdam	503b		Papendrecht
455		Nieuwerkerk a/d IJssel	505+		Rijswijk
456+		Nieuwersluis	505+		Rijswijk-Wateringen
456+	PJ	Nieuwersluis-Loenen	506		Peperga
457+	PK	Nieuweschans	506		Purmerend Overwhere
457+		Bad Nieuweschans	507		Rotterdam Alexander
458x	ES	Nieuweschans Grens *= Weener Grens*	507g		de Punt
458x		Weener Grens *= Nieuweschans Grens*	508	NM	Purmerend
460		Nieuw Vennep *aan Schiphollijn*	509	NN	Putten
460	PL	Nisse	510	NO	Pijnacker
461	PM	Noord Scharwoude	511g		Peize
462b		Noordwijk	512		Riel
462g		Noord Scharwoude Dorp	513	NP	Raalte
463	PN	Noordwijkerhout	514	NR	Raamsdonk
464b		Noordwijkerhout Bus	514b		Raamsdonkveer
465+	FD	Nuenen	515	NT	Ravenstein
465+		Nuenen-Tongelre	516b		Ravenstein Carpool
466	PO	Nunspeet	517		Ressen-Bemmel
467	PP	Nuth	517		Rhenen *huidig station*
468		Nijmegen Heyendaal	518	NW	Reuver
469	PR	Nijkerk	519		Rheden
470	PS	Nijmegen	520+		Almelo de Riet
471b		Nijmegen Bus	520+	NY	de Riet
471x	EU	Nijmegen Grens	521	OA	Rilland-Bath (later NZ)
472	PT	Nijverdal	522+		Berkel en Rodenrijs
473		Nieuw Buinen	522+	NZ	Rodenrijs (later OA)
474		Nieuwdorp	523	OB	Roermond
475		Nieuwe Kraaijertpolder	524	OC	Rolde
475		Nijmegen Dukenburg	524		Rosmalen *huidig station*
476g		Schoonebeek	525	OD	Roodeschool
477b		Nijmegen Dukenburg Bus	526	OE	Roosendaal
477		Nijmegen Goffert	527x	OF	Roosendaal Grens
477g		Nijkerk Haven	528+	YV	Bergweg
480	PU	Obdam	528+		Rotterdam Bergweg
481b		den Oever	529+	DX	Rotterdam Beurs
482	PW	Oisterwijk	529+		Rotterdam Blaak
483	PX	Oldenzaal	530		Rotterdam CS
485x		Bentheim Grens *= Oldenzaal Grens*	531		Rotterdam Noord
485x	PY	Oldenzaal Grens *= Bentheim Grens*	532	OJ	Rotterdam Hofplein
486	PZ	Olst	533	OK	Rotterdam Maas
487	NA	Ommen	533d	OL	Rotterdam Zuid
488g		Oostdijk	533gd		Rotterdam Zuid Goederen
489+		Oosterbeek	534	BK	(Rotterdam Stadion) *Rotterdam RMO leverde personeel; dit nam eigen stationsnummer mee*
489+	NB	Oosterbeek Hoog			
490		Oosterbeek Laag			
491b		Oosterhout	534g		Rotterdam RMO
492		Oostzaan	535	OV	Rotterdam Kleiweg
493		Oppendoes	536+		Rotterdam Wilgenplas
494	NC	Opheusden	536+	JR	Wilgenplas
495	ND	Oss	537	OM	Ruurlo
496		Oss West	538	ON	Rijssen
496		Oudega	539		Rosmalen *oorspronkelijk station*
498	NH	Oudenbosch	540g		Rotterdam Noord Goederen
499		Purmerend Weidevenne	541g		Roden

542		Rotterdam Lombardijen	581	MW	Stroe
543		Santpoort Noord	581b		Sneek Bus
544+	OO	Santpoort	582	MX	Susteren
544+		Santpoort Zuid	583	MY	Swalmen
545	OP	Sappemeer Oost	584g		Rotterdam Waalhaven
546		Santpoort *fout stempel? afdruk 1946-09-20*	585bd		Stadskanaal Busstation
546g		Rotterdam Botlek	585d	MP	Stadskanaal HS
547	OR	Sauwerd	586b		Sleeuwijk Tol
548+		Landgraaf	586g		Rotterdam Spaanse Polder
548+	OS	Schaesberg	587g		Spekholzerheide WS
549	OT	Schagen	590		Ter Apel
550		Schalkwijk	591	MZ	Tegelen
551	OU	Scheemda	592	LA	Terborg
552g		Rotterdam Pernis	593		Ternaard
553+	OW	Schiedam	594		Tilburg West
553+		Schiedam Centrum	595g		Terwinselen ON II
553+		Schiedam-Rotterdam West	596	LC	Tiel
554	OX	Schinnen	597	LE	Tilburg
555	OY	Schin op Geul	598		Tilburg Reeshof
556	OZ	Schoorl	598	LF	Twello *oorspronkelijk station*
557	MB	Schijndel	599		Twello *huidig station*
558		Sepe	599		Twisk
558b		Schiphol, Luchthaven Busstation	600		Tiel Passewaaij
559	MC	Simpelveld	601g		Terwinselen Mijn Wilhelmina
560x		Aachen West grens *Simpelveld grens*	601g		Terwinselen VK
560x	EW	Simpelveld Grens *Aachen West grens*	603		Sassenheim *huidig station*
561		Schiphol	603g		Tolbert
561		Sint Anna Parochie	604g		Scharsterbrug
562		Sint Jacobiparochie	605g		Stompekamp
562b		Schijndel	610b		Uden
563		Schiedam Nieuwland	613		Utrecht Zuilen
563g		Sint Nicolaasga	613bd		Uden Busstation
564	ME	Sittard	613d	LH	Uden
565	MF	Sliedrecht	614	HW	Udenhout
566	MH	Sneek	614		Utrecht Terwijde
567	MJ	Soest	615	LJ	Uitgeest
568	MK	Soestduinen	616	LK	Uithoorn
569	ML	Soestdijk	617	LL	Uithuizen
570+	MM	Hilversum Sportpark	618	LM	Uithuizermeeden
570+	MM	Soestdijkerstraatweg	619	LN	Usquert
571	MN	Soest Zuid	620		Utrecht Overvecht
572	MO	Spaubeek	621	LO	Utrecht CS
573+		Kerkrade West	622		Utrecht Maliebaan
573+		Spekholzerheide	622b		Utrecht Bus
573g		Spekholzerheide Dom.	623		Utrecht Lunetten
574		Sneek Noord	624		Utrecht Maliebaan (2013)
575+	MS	Staveren	625b		Utrecht Uithof
575+		Stavoren	627+	LU	Veenendaal
576	MT	Stedum	627+		Veenendaal Centrum
577b		Schiphol Bus	628		Veenendaal West
577b		Sneek Busstation	630	LP	Vaassen
578	MV	Steenwijk	631		Valburg
579b		Sliedrecht Bus	632	LR	Valkenburg
580		Stiens	633	FE	Valkenswaard
			634x	AJ	Valkenswaard Grens
			635	LS	Varsseveld
			636bd		Veendam Busstation

636d	LT	Veendam	685	JL	Weesp
637+		de Klomp	686	JM	Wehl
637+		Veenendaal-de Klomp	687		Wenum
638	LV	Veenwouden	687b		Werkendam-de Tol
639bd		Veghel Busstation	688b		Westervoort
639d	LW	Veghel	689		Wenum
640	LX	Velp	690	JN	Wezep
641	LZ	Velsen-IJmuiden Oost	691	JO	Wierden
641b		Vianen	692	JP	Wildervank
642		Vlaardingen West	692b		Wieringerwerf
642g		Vlissingen (West Zw-VI)	694	JS	Wilnis
643	EY	Velsen Zeeweg	696	JT	Winschoten
643b		Venray Centrum	697	JU	Winsum
644	KA	Venlo	698	JV	Winterswijk
645x	KB	Venlo Grens	699x	DH	Winterswijk Grens
646	KC	Venray	700		Winterswijk West
647	KD	Vierlingsbeek	700	JW	Wirdum
648	KF	Visvliet	701	DK	Woensdrecht
649	FO	Vlaardingen Oost	702	JX	Woerden
650+	FN	Vlaardingen	703		Wognum-Nibbixwoud
650+		Vlaardingen Centrum	704	JY	Wolfheze
651	KJ	Vleuten	705	JZ	Wolvega
652	KK	Vlissingen	706	HA	Workum
653		Vlissingen Souburg	707	HB	Wormerveer
653	KL	Vlodrop	708	HC	Woudeberg-Scherpenzeel
654x	DB	Vlodrop Grens	709		Wouw
655	KM	Vlijmen	710	HD	Wijchen
655		Voorhout *huidig station*	711	HE	Wijhe
656	KN	Voerendaal	712+		Wijlre
657	KO	Vogelenzang-Bennebroek	712+	HF	Wijlre-Gulpen
657b		Vogelenzang	713b		Wijk bij Duurstede
658	KP	Voorburg	717	DE	Weerdinge
659+	KS	Voorschoten	721g		Drachtster Compagnie
659+		Voorschoten-Wassenaar	722		IJlst
660		Voorburg 't Loo	722g		Lucht en Veld *in NS-lijst van 1966*
661	KT	Vorden	723		IJlst * in NS-lijst van 1966*
663	KV	Vries-Zuidlaren	724	HH	IJmuiden
664	KW	Vriezenveen	725g		IJmuiden Haven
666+	UL	den Ham-Vroomshoop	726+	DN	IJmuiden Julianakade
666+		Vroomshoop	726+		IJmuiden Zuiderkade
667	KY	Vught	727	DM	IJmuiden Casembrootstraat
668		Voorst-Empe *huidig station*	727b		de Zilk
670	KE	Vinkeveen	728+		Zaandam Kogerveld
671		Vrouwenparochie	728+		Zaandam Oost *nooit op vvb gebruikt?*
671b		Waalwijk Busstation	730		Zoetermeer Stadslijn
673bd		Waalwijk Busstation	731	HJ	Zaandam
673d	KZ	Waalwijk	732	HK	Zaltbommel
674		Waddinxveen Noord	733+		Zandvoort aan Zee
675	JA	Waddinxveen	733+	FW	Zandvoort Bad
676		Wadenoijen	734	HL	Zetten-Andelst
677		Wageningen	735	HM	Zevenaar
678	JC	Wapenveld	736		Zeist
679	JD	Warffum	736b		Zelhem
680	JE	Warmenhuizen	737	HN	Zevenbergen
682	JH	Waspik-'s-Gravenmoer	738b		Zierikzee Busstation (via Rt CS)
683b		Werkhoven	739b		Zierikzee Busstation (via Goes)
684	JK	Weert			

739z		Zoetermeer Centrum West	792g	Hulst
740+	HO	Zoetermeer *oorspronkelijk station*	793g	Kijkuit
740+		Zoetermeer Oost	794g	Philipine
741		Zoetermeer *huidig station met loopbrug naar Zoetermeer Driemanspolder*	795g	Sas van Gent
741		Zuid Barge	796g	Sluiskil Aansluiting
742	HP	Zuidbroek	798g	Terneuzen
743	HR	Zuidhorn	800	Alkmaar, rb HIR
744	HS	Zutphen	800	Rotterdam CS *proefperiode TA-1069*
745	HT	Zwaagwesteinde	801	Almelo, VGL
746		Zwammerdam	801	Utrecht Hgb, Fe
746b		Zwolle Bus	802	Amersfoort, rb HIR
747	HU	Zwolle (later DT)	802	Amersfoort, rb LL/Ruys
748x		Emmerich Grens *= Zevenaar Grens*	803	Amersfoort, VGL
748x		Zevenaar Grens *= Emmerich Grens*	803dd	Amsterdam, rb HINT/HIR
749		Zwaag	804	Amsterdam, rb HIR (ympiaplein?)
749x		Emmerich/Venlo Grens	805	Amsterdam, rb HIR
751		Zelhem	805d	Amsterdam, rb LL/Ruys
752	HV	Zwijndrecht	805d	Amsterdam, VGL
754		Losser	806	Amsterdam, rb HIR Ba(?)
755		Almelo	807	Amsterdam, rb HI-BTC
756		Amsterdam Amstel	808	Apeldoorn, rb HIR
757		Apeldoorn	808	Apeldoorn, rb LL/Ruys
758		Assen	809	Arnhem, ilb
758g		Amsterdam Centrale Markt	809	Arnhem, rb HIR
759		Beverwijk	809	Arnhem, rb LL/Ruys
759g		Amsterdam Gem.Wasserij	809	Arnhem, rb LL/Ruys
760		Deventer	810	Utrecht NS Internationaal
760g		Amsterdam Rtl.Haven	812	Arnhem, pkt
761		Dordrecht	812d	Apeldoorn, VGL
761g		Amsterdam Houthaven	812d	Baarn, rb LL/Ruys
762		Ede-Wageningen	812d	VGL, Apeldoorn
762g		Amsterdam Ind.terrein	812dd	Baarn, rb HINT/HIR
763		Enschede	814	Beverwijk, rb HIR
763g		Amsterdam Petr.haven	815	Arnhem, VGL
764		Gouda	816	Breda, rb HIR
765		Heerlen	816	Breda, rb LL/Ruys
766		den Helder	817	Bussum, rb LL/Ruys
766g		Born Tip	817	Correspondentschap Bsmz 01
767		Hoorn	818	Dordrecht, VGL
768		Heerenveen	818	Delft, rb HIR
768g		Dordrecht de Staart	819	Deventer, rb HIR
769g		Dordrecht Zeehaventerrein	819	Deventer, rb LL/Ruys
770		Leeuwarden	820	Dordrecht, rb HIR
771		Middelburg	820	Dordrecht, rb LL/Ruys
772		Roermond	821	Eindhoven, rb HIR
773		Sittard	821	Eindhoven, rb LL/Ruys
774		Zutphen	822	Enschede, rb HIR
775		Almere CS	822	Enschede, rb LL/Ruys
776		't Horntje (Texel) *lokatienummerkaart- automaat veerhaven TESO*	822g	Honselersdijk WSM
776g		den Helder Haven	823	Eindhoven, rb HIR Wo(ensel?)
778		Delft	823dd	den Haag, rb HI-BTC
779		Zaandam	824	Groningen, rb HIR
784g		Rotterdam Z-Gst Handelsterrein	824	Groningen, rb LL/Ruys
787g		Rotterdam Zuid transit	825	den Haag, rb LL/Ruys, Pletterijkade
790g		Axel Aansluiting	825	Rijswijk, rb HINT
			825	Rijswijk, rb HIR
			825d	Breda, VGL
			825d	Rijswijk, rb LL/Ruys

825d	VGL, Breda	851	Rotterdam, rb LL/Ruys
826	Alkmaar, rb NS	852	den Bosch, VGL
826	den Haag, rb LL/Ruys, Groenmarkt	852	Haarlem, rb NS
826dd	den Haag, rb HINT/HIR	852	Rotterdam, rb HIR Zu(idplein?)
827	den Haag, rb HIR, L30 (Laan van Meerdervoort 301?)	853	Amersfoort
827	Eindhoven, VGL	854	Breda
827d	den Haag, rb LL/Ruys, Laan van Meerdervoort 301	855	Leeuwarden, VGL
827d	Eindhoven, VGL	855	Rijswijk, rb HIR
828	Amsterdam, rb NS	856	Leiden, VGL
828	den Haag, rb LL/Ruys, Laan van Meerdervoort 24	856dd	Rijswijk, rb HINT/HIR
828dd	den Haag, rb HINT/HIR 24 (Laan van Meerdervoort 24?)	857	Hengelo
829	Goes, rb HIR	858	Tilburg, rb HIR
830	Haarlem, rb HIR	858	Tilburg, rb LL/Ruys
830	Haarlem, rb LL/Ruys	859	Tilburg, rb LL/Raptim
830d	Arnhem, rb NS	859	Tilburg, rb RAPTIM
830d	Enschede, VGL	860	Utrecht, rb HIR
831dd	Haarlem, rb HINT/HIR Kru(isweg?)	860	Utrecht, rb LL/Ruys
832	Goes, VGL	861	Maastricht, VGL
832	Haarlem, rb HIR Wag(?)	861	Utrecht, rb HI-BTC
832d	Breda, rb NS	862	den Bosch
833dd	den Haag, rb HIR P22 (Groenmarkt?)	863dd	Venlo, rb HINT/HIR
834	Heerlen, rb HIR	864	Vlaardingen, rb HIR
834d	Gouda, VGL	865	Zaandam, rb HIR
834d	Heerlen, rb LL/Ruys	866	Maastricht, rb NS
835	den Bosch, rb NS	866	Zeist, rb HIR
835	den Helder, rb HIR	866	Zeist, rb LL/Ruys
835	Groningen, VGL	867	Hilversum
836	Helmond, rb HIR	867g	Naaldwijk WSM
837g	den Hoorn-Sch. WSM	868	Nijmegen, VGL
838	den Bosch, rb HIR	868	Zwolle, rb HIR
838	den Bosch, rb LL/Ruys	869	Naarden-Bussum
839	Hilversum, rb LL/Ruys	869g	Poeldijk WSM
840	den Haag, rb NS	870	Roosendaal
840	den Haag, VGL	871	Hengelo, rb LL/Ruys
840	Hilversum, rb HIR Gr(oest?)	871	Oss, VGL
841	Leeuwarden, rb HIR	871	Tilburg
841	Leeuwarden, rb LL/Ruys	872	Venlo
842	Eindhoven, rb NS	873	Roosendaal, VGL
842	Leiden, rb HIR	873	Zwolle
842	Leiden, rb LL/Ruys	874	Amsterdam, rb NS, Rokin
843	Haarlem, VGL	874	Schiphol
843	Leiden, rb HIR N-R	874	Schiphol, rb TRANS Pkt
844	Maastricht, rb HIR	875	Amsterdam CS
844	Maastricht, rb LL/Ruys	875	Amsterdam CS, ilb
845	Middelburg, rb HIR	875	Amsterdam, rb TRANS Ilb
845	Middelburg, rb LL/Ruys	876	Amsterdam CS, pkt
845g	Loosduinen WSM	876	Amsterdam, rb TRANS Pkt
846	Groningen, rb NS	876+	Amsterdam Centraal
846	Nijmegen, rb HIR	876+	Amsterdam CS
846	Nijmegen, rb LL/Ruys	877	Arnhem
848	Purmerend, rb HIR	877	Arnhem, rb TRANS Pkt
850	Alkmaar	877	Arnhem
851	Rotterdam, rb HI-BTC	878	Arnhem, rb TRANS Ilb
		878d	Arnhem, ilb
		878d	Arnhem, rb LL/Ruys
		878d	Rotterdam, VGL
		879	Groningen

879	Groningen, rb TRANS Pkt	893d	Utrecht, VGL
879	Hilversum, rb NS	894	Rotterdam CS
880	Groningen	894	Rotterdam CS, pkt
880	Groningen, ilb	894	Rotterdam CS, rb TRANS pkt
880	Groningen, rb TRANS ilb	895	den Haag CS, ilb
881	den Haag HS, ilb	895	den Haag CS, INT-3
881	Schiphol	895	den Haag CS, rb TRANS ilb
881	Schiphol, INT-3	895+	den Haag Centraal
881	Schiphol, rb TRANS ilb	895+	den Haag CS
881g	Westerlee-de Lier WSM	896	den Haag CS
882	den Haag HS	896	den Haag CS, pkt
882	den Haag HS, pkt	896	den Haag CS, rb TRANS pkt
882	den Haag HS, rb TRANS pkt	896	Tilburg, rb NS
883	Eindhoven	897	Utrecht CS, rb TRANS ilb
883	Eindhoven, rb TRANS pkt	897+	Utrecht Centraal
883d	Eindhoven, pkt	897+	Utrecht CS
883d	Schiedam, VGL	897d	Utrecht CS, ilb
884	Eindhoven, rb TRANS ilb	897d	Venlo, VGL
884	Leeuwarden, rb NS	898	Utrecht CS
884d	Eindhoven, ilb	898	Utrecht CS, pkt
884d	Sittard, VGL	898	Utrecht CS, rb TRANS pkt
885	Haarlem	898	Utrecht, rb NS
885	Haarlem, ilb	899	Amersfoort, rb TRANS (hoofdkantoor?)
885	Haarlem, INT-3	899	Utrecht, rb TRANS, Hgb Cz7
885	Haarlem, rb TRANS ilb	899g	Scheveningen Duinstr.HTM
886	Haarlem	900	Amsterdam CS *proefperiode TA-1069*
886	Haarlem, pkt	900	Amsterdam, rb Amex
886	Haarlem, rb TRANS pkt	901	den Haag, rb Amex
886	Maastricht, rb NS	902	Rotterdam, rb Amex
887	Leiden	903d	Enschede, rb Amex
887	Leiden, pkt	903d	Vlaardingen, VGL
887	Leiden, rb TRANS pkt	904	Waalwijk, VGL
887	Nijmegen, rb NS	905	-?-, rb RRV
888	Leiden C	906	-?-, rb SETAR
888	Leiden, ilb	907	-?-, rb PCRV
888	Leiden, rb TRANS ilb	908	Amsterdam, rb FTS
889	Maastricht	909	Vlissingen, rb Müller & Co
889	Maastricht, rb TRANS pkt	910	Amsterdam, rb Müller & Co
889	Rotterdam CS, rb NS	911	Zwolle, rb NS
889d	Maastricht, pkt	911d	Deventer, VGL
889d	Tilburg, VGL	911d	Rotterdam, rb Müller & Co
890	Maastricht	912d	den Haag, rb Müller & Co
890	Maastricht, ilb	912d	Zutphen, VGL
890	Maastricht, rb TRANS ilb	913	-?-, rb BSSO (Bond van Spoorweg-Sport- en Ontspanningsverenigingen)
891	Nijmegen		Zaandam, VGL
891	Nijmegen, rb TRANS pkt	913	Eindhoven, rb NRV
891	Schiphol, rb NS	914	Leiden, rb NS
891d	Nijmegen, pkt	914	Amsterdam, rb NRV
891d	Tiel, VGL	915	den Haag, rb NRV
892	Nijmegen	916	Rotterdam, rb NRV
892	Nijmegen, ilb	917d	Zwolle, VGL
892	Nijmegen, rb TRANS ilb	917d	Alkmaar, VGL
893	Rotterdam CS, INT-3	918d	Amsterdam Zuid, rb WL/C
893	Rotterdam, rb TRANS ilb	918d	Arnhem, rb WL/C
893+	Rotterdam Centraal	919	Amsterdam, rb WL/C, Dam
893+	Rotterdam CS	920	den Haag, rb WL/C
893d	Rotterdam CS, ilb	921	

922	Rotterdam, rb WL/C	960	den Bosch, rb NBBS
923	Amsterdam, rb WL/C, Amstelhotel	960	den Haag, rb Railtour Holland
923	Helmond, rb WL/C	961	den Haag, rb ANWB
924	Eindhoven, rb WL/C	962	Haarlem, rb NBBS
925	Amsterdam, rb NZVB	963	Groningen, rb Studair
926	Amsterdam, rb Havas	963	Middelburg, rb NBBS
926	Amsterdam, rb HINT	964	-?-, rb HINT div.touroperators
927	den Haag, rb Hopla	965	Amsterdam, rb NBBS
927	Rijswijk, rb Hopla	966	Amsterdam, rb WL/C, Scheldestr.
928	Amsterdam, rb Hopla	967	Tilburg, rb WL/C
929	Rotterdam, rb Hopla	968	Amsterdam West, rb WL/C,
930	Zwolle, rb NBBS		Kon.Wilhelminaplein
931	Hoek van Holland, rb SMZ	969	Alkmaar, rb WL/C
931	Leeuwarden, rb NBBS	970	Almelo, rb WL/C
932	Enschede, rb NBBS	971	Enschede, rb WL/C
932	Heerlen, rb Staatsmijnen	972	Groningen, rb WL/C
933	Leiden, rb NBBS, Breestraat	973	Haarlem, rb WL/C
933	Wageningen, rb NBM	974	den Bosch, rb WL/C
934	Groningen, rb GADO	975	Hilversum, rb WL/C
934	Heerhugowaard, rb PE-BE Tours	976	Nijmegen, rb WL/C
935	Amsterdam, rb NBBS, Rokin	977	Zwolle, rb WL/C
935	Breskens, rb PSD	978	Apeldoorn, rb WL/C
935	den Haag, rb.Hopla	979	Leeuwarden, rb WL/C
936	-?-, rb NJHC	980	Amsterdam, rb NBBS, Kerkstr.
936	Amsterdam, rb NBBS, Damstraat	980	Hilversum, rb NBBS
937	Arnhem, rb NBBS	981	Breda, rb NBBS
938	Delft, rb NBBS	982	Groningen, rb NBBS
939	den Haag, rb NBBS	983	Rotterdam, rb NBBS
940	Hengelo, rb Rottink	984	Amsterdam, rb Transalpino, Hoofdkantoor
941	Eindhoven, rb NBBS	984/21	Dordrecht, rb NBBS
941	Maastricht, rb Mosa	984/22	Haarlem, rb NBBS
942	Amsterdam, rb AMRO	985	Amsterdam, rb De Vries & Co
942	Amsterdam, rb Transalpino	986	Amsterdam, rb Studair
942	Roermond, rb Mosa	986	Apeldoorn, rb NBBS
943	Utrecht, rb WL/C	987	Heerlen, rb NBBS
944	Maastricht, rb NBBS	987	Utrecht, rb Studair
945	Utrecht, rb NRV	988	Maastricht, rb Schoonbrood
946	Nijmegen, rb NBBS	989	Amsterdam, rb Transalpino
947	Tilburg, rb NBBS	990	Amsterdam I, rb Interland, Weteringschans
948	Utrecht, rb NBBS	990	Rotterdam, rb Transalpino
949	Wageningen, rb NBBS	991	Amsterdam II, rb Interland, Plein
950	Utrecht, rb BC, I		1940/1945
951	Utrecht, rb BC, II	991	den Haag, rb Transalpino
952	Amsterdam, rb BC	992	Rotterdam, rb NBBS
952	Amsterdam, rb NBBS	993	Amsterdam, rb Interland
953	Alkmaar, rb NBBS	993	Eindhoven, rb Transalpino
953	Rotterdam, rb BC	993	Tilburg, rb ASA/ASR
954	den Haag, rb JDB	994	-?-, rb Transalpino
954	Leiden, rb BC	995	Amsterdam, rb WL/C, kantooretage CS
955	den Haag, rb BC	996	den Haag, rb KNAC Pullman
955	den Haag, rb BC Shell	997	Leiden, rb NBBS, Rapenburg
956	Terneuzen, rb BC	997/20	Amsterdam, rb AMRO-Bank
956	Terneuzen, rb BC Rebuero	998	Amersfoort, rb Interland
957	Amersfoort, rb NBBS	999	Hilversum, rb Interland
958	Eindhoven, rb BC Philips	-----	
958	Eindhoven, rb BC/NBBS	1066	VGL, Baflo
959	Dordrecht, rb NBBS	1488	VGL, Kaatsheuvel

1865	VGL, Sassenheim
1883	VGL, Schiphol
1920	VGL, Soestdijk



Lijst van stations en haltes per april 2010, met opgave van al dan niet 'bemenst' zijn, aantal kaartverkoopautomaten en aanwezig zijn lokaal verkooppunt (agentschap)

Stichting NVBS-Railverzamelingen

Auteur

Gerrit van Straaten
beheerder collectie spoorwegvervoerbewijzen
☎ 033 – 461 40 61
✉ spoorwegvervoerbewijzen@nvbs.com

uitgave 7 juni 2010

Bron

Intern overzicht NS

Toelichting

Uiteraard is deze lijst een momentopname; voortdurend vinden wijzigingen plaats door het sluiten van loketbalies, veranderingen in het aantal automaten of sluiten dan wel openen van agentschappen.

Hoewel in het overzicht veelvuldig de benaming 'Wizzl' gebruikt wordt, betreft het in een aantal gevallen feitelijk een vestiging van 'Kiosk' of 'AH to go'.

De agentschappen zijn in sommige gevallen gevestigd in het stationsgebouw: bijvoorbeeld Barneveld Centrum (nu een snackbar). In principe zijn zij voorzien van een eenvoudige ticketprinter. Deze geeft vervoerbewijzen uit die voorzien zijn van een lokatienummer dat het afgiftepunt identificeert. Dit nummer bestaat uit het Fe-nummer van het station waaronder het agentschap administratief valt plus een 'serienummer'.

Er zijn ook agentschappen die ver van een station gevestigd zijn (bijvoorbeeld Dronten); die zijn niet in dit overzicht opgenomen..

Station	Formule	Aantal automaten	Agentschap
AALTEN	onbemenst	1	
ABCOUDE	onbemenst	2	ja
AKKRUM	onbemenst	1	
ALKMAAR	bemenst	10	
ALKMAAR NOORD	onbemenst	3	
ALMELO	Wizzl	4	
ALMELO DE RIET	onbemenst	1	
ALMERE BUITEN	Wizzl	3	
ALMERE CENTRUM	bemenst	9	
ALMERE MUZIEKWIJK	onbemenst	4	
ALMERE OOSTVAARDERS	onbemenst	3	
ALMERE PARKWIJK	onbemenst	2	
ALPHEN A/D RIJN	Wizzl	6	
AMERSFOORT	bemenst	12	
AMERSFOORT SCHOTHORST	onbemenst	4	
AMERSFOORT VATHORST	onbemenst	2	
AMSTERDAM AMSTEL	bemenst	7	
AMSTERDAM BIJLMER\ARENA	Wizzl	4	
AMSTERDAM CENTRAAL	bemenst	37	
AMSTERDAM HOLENDRECHT	onbemenst	3	
AMSTERDAM LELYLAAN	Wizzl	4	
AMSTERDAM MUIDERPOORT	onbemenst	4	
AMSTERDAM RAI	Wizzl	4	
AMSTERDAM SCIENCEPARK	onbemenst	2	
AMSTERDAM SLOTERDIJK	bemenst	10	
AMSTERDAM ZUID WTC	bemenst	8	
ANNA PAULOWNA	onbemenst	3	ja
APELDOORN	Wizzl	6	
APELDOORN DE MATEN	onbemenst	1	
APELDOORN OSSEVELD	onbemenst	2	
APPINGEDAM	onbemenst	1	
ARKEL	onbemenst	1	
ARNEMUIDEN	onbemenst	1	ja
ARNHEM	bemenst	13	
ARNHEM PRESIKHAAF	onbemenst	1	
ARNHEM VELPERPOORT	onbemenst	3	
ARNHEM ZUID	onbemenst	2	
ASSEN	bemenst	6	
BAARN	Wizzl	4	
BAFLO	onbemenst	1	
BARENDRECHT	onbemenst	4	
BARNEVELD CENTRUM	onbemenst	2	ja
BARNEVELD NOORD	onbemenst	1	
BEDUM	onbemenst	1	
BEEK-ELSLOO	onbemenst	2	ja
BEESD	onbemenst	1	
BEILEN	onbemenst	2	ja
BERGEN OP ZOOM	Wizzl	4	
BEST	onbemenst	4	
BEVERWIJK	Wizzl	3	
BILTHOVEN	onbemenst	3	
BLERICK	onbemenst	1	
BLOEMENDAAL	onbemenst	1	
BODEGRAVEN	onbemenst	3	
BORNE	onbemenst	3	
BOSKOOP	onbemenst	3	ja
BOVENKARSPER FLORA	onbemenst	1	
BOVENKARSPER-GROOTE BROEK	onbemenst	3	ja
BOXMEER	onbemenst	3	
BOXTEL	onbemenst	4	
BREDA	bemenst	8	
BREDA PRINSENBEK	onbemenst	1	ja
BREUKELEN	onbemenst	3	
BRUMMEN	onbemenst	2	ja
BUITENPOST	onbemenst	1	
BUNDE	onbemenst	1	ja
BUNNIK	onbemenst	2	ja

Station	Formule	Aantal automaten	Agentschap
BUSSUM ZUID	onbemenst	4	
CAPELLE SCHOLLEVAAR	onbemenst	2	ja
CASTRICUM	Wizzl	4	
CHEVREMONT	onbemenst	1	
COEVORDEN	onbemenst	2	
CUIJK	onbemenst	3	
CULEMBORG	Wizzl	5	
DAARLERVEEN	onbemenst	1	
DALEN	onbemenst	1	
DALFSEN	onbemenst	1	
DE VINK	onbemenst	3	
DEINUM	onbemenst	1	
DELDEN	onbemenst	1	
DELFT	bemenst	8	
DELFT ZUID	onbemenst	3	ja
DELFIJL	onbemenst	1	
DELFIJL WEST	onbemenst	1	
DEN DOLDER	onbemenst	2	ja
DEN HAAG CENTRAAL	bemenst	20	
DEN HAAG HS	bemenst	9	
DEN HAAG LAAN V. NOI	onbemenst	3	
DEN HAAG MARIAHOEVE	onbemenst	3	
DEN HAAG MOERWIJK	onbemenst	2	
DEN HAAG YPENBURG	onbemenst	1	
DEN HELDER	Wizzl	3	
DEN HELDER ZUID	onbemenst	2	
DEURNE	onbemenst	3	ja
DEVENTER	bemenst	7	
DEVENTER COLMSCHATE	onbemenst	2	ja
DIDAM	onbemenst	1	ja
DIEMEN	onbemenst	3	
DIEMEN ZUID	onbemenst	2	
DIEREN	onbemenst	3	ja
DOETINCHEM	onbemenst	1	ja
DOETINCHEM DE HUET	onbemenst	1	ja
DORDRECHT	bemenst	8	ja
DORDRECHT STADSPOLDERS	onbemenst	1	
DORDRECHT ZUID	onbemenst	2	
DRIEBERGEN-ZEIST	Wizzl	5	
DRIEHUIS	onbemenst	1	
DRONRIJP	onbemenst	1	
DUIVEN	onbemenst	2	ja
DUIVENDRECHT	Wizzl	6	
ECHT	onbemenst	2	ja
EDE CENTRUM	onbemenst	1	
EDE-WAGENINGEN	bemenst	7	
EYGELSHOVEN	onbemenst	1	
EYGELSHOVEN MARKT	onbemenst	1	
EIJSDEN	onbemenst	1	
EINDHOVEN	bemenst	12	
EINDHOVEN BEUKENLAAN	onbemenst	1	
ELST	onbemenst	3	
EMMEN	onbemenst	3	ja
EMMEN BARGERES	onbemenst	1	
ENKHUIZEN	onbemenst	4	ja
ENSCHEDÉ	bemenst	7	
ENSCHEDÉ DRIENERLO	onbemenst	1	
ENSCHEDÉ DE ESCHMARKE	onbemenst	1	
ERMELO	onbemenst	2	
ETTEN-LEUR	onbemenst	3	
FRANEKER	onbemenst	1	ja
GAANDEREN	onbemenst	1	
GEERDIJK	onbemenst	1	
GELDERMALSEN	onbemenst	3	ja
GELDROP	onbemenst	2	
GELEEN OOST	onbemenst	2	
GELEEN-LUTTERADE	onbemenst	2	

Station	Formule	Aantal automaten	Agentschap
GILZE-RIJEN	onbemenst	3	ja
GLANERBRUG	onbemenst	1	
GOES	Wizzl	5	
GOOR	onbemenst	1	
GORINCHEM	onbemenst	4	ja
GOUDA	bemenst	8	
GOUDA GOVERWELLE	onbemenst	2	ja
GRAMSBERGEN	onbemenst	1	
GRIJPSKERK	onbemenst	1	
GRONINGEN	bemenst	9	ja
GRONINGEN EUROPAPARK	onbemenst	1	
GRONINGEN NOORD	onbemenst	1	
GROUW-JIRNSUM	onbemenst	1	
HAARLEM	bemenst	11	
HAARLEM SPAARNWOUDE	onbemenst	2	ja
HARDE 'T	onbemenst	2	ja
HARDENBERG	onbemenst	2	
HARDERWIJK	Wizzl	4	
HARDINXVELD-GIESSENDAM	onbemenst	2	ja
HAREN	onbemenst	2	ja
HARLINGEN	onbemenst	1	ja
HARLINGEN HAVEN	onbemenst	1	ja
HEEMSKERK	onbemenst	1	
HEEMSTEDE-AERDENHOUT	Wizzl	4	
HEERENVEEN	Wizzl	5	
HEERHUGOWAARD	Wizzl	3	
HEERLEN	Wizzl	4	
HEERLEN KISSEL	onbemenst	1	
HEEZE	onbemenst	2	ja
HEILOO	Wizzl	3	
HEINO	onbemenst	1	
HELMOND	Wizzl	4	
HELMOND BRANDEVOORT	onbemenst	1	
HELMOND BROUWHUIS	onbemenst	3	
HELMOND 'T HOUT	onbemenst	1	
HEMMEN-DODEWAARD	onbemenst	1	
HENGELO	Wizzl	6	
HENGELO OOST	onbemenst	1	
s-HERTOGENBOSCH	bemenst	10	
HERTOGENBOSCH OOST	onbemenst	1	
HILLEGOM	onbemenst	2	
HILVERSUM	bemenst	8	
HILVERSUM NOORD	onbemenst	2	
HILVERSUM SPORTPARK	onbemenst	3	
HINDELOOPEN	onbemenst	1	
HOEK VAN HOLLAND HAVEN	onbemenst	3	ja
HOEK VAN HOLLAND STRAND	onbemenst	1	
HOENSBROEK	onbemenst	1	
HOLLANDSCHE RADING	onbemenst	2	
HOLTEN	onbemenst	1	ja
HOOFDDORP	Wizzl	4	
HOOGVEEN	Wizzl	4	
HOOGZAND-SAPPEMEER	onbemenst	1	
HOOGKARSPER	onbemenst	2	ja
HOORN	Wizzl	8	
HOORN KERSENBOOGERD	onbemenst	3	
HORST-SEVENUM	onbemenst	2	ja
HOUTEN	onbemenst	5	
HOUTEN CASTELLUM	onbemenst	1	
HOUTHEN-ST.GERLACH	onbemenst	1	
HURDEGARYP	onbemenst	1	
IJLST	onbemenst	1	
KAMPEN	Wizzl	2	
KAPELLE-BIEZELINGE	onbemenst	1	ja
KERKRADE CENTRUM	onbemenst	1	
KESTEREN	onbemenst	1	
KLARENBEEK	onbemenst	1	

Station	Formule	Aantal automaten	Agentschap
KLIMMEN-RANSDAAL	onbemenst	1	
KOOG BLOEMWIJK	onbemenst	4	
KOOG-ZAANDIJK	onbemenst	2	ja
KOUDUM-MOLKWERUM	onbemenst	1	
KRABBENDIJK	onbemenst	1	ja
KROMMENIE-ASSEDELFT	onbemenst	4	
KROPSWOLDE	onbemenst	1	
KRUININGEN-YERSEKE	onbemenst	1	
LAGE ZWALUWE	onbemenst	1	
LANDGRAAF	onbemenst	2	
LEERDAM	onbemenst	3	ja
LEEUWARDEN	bemenst	7	ja
LEEUWARDEN CAMMINGHABUREN	onbemenst	1	
LEIDEN CENTRAAL	bemenst	16	
LEIDEN LAMMENSCHANS	onbemenst	2	
LELYSTAD CENTRUM	Wizzl	7	
LICHTENVOORDE-GROENLO	onbemenst	1	
LOCHEM	onbemenst	1	
LOPPERSUM	onbemenst	1	
LUNTEREN	onbemenst	1	
MAARN	onbemenst	2	ja
MAARSEN	onbemenst	4	
MAASSLUIS	onbemenst	2	
MAASSLUIS WEST	onbemenst	2	
MAASTRICHT	bemenst	9	
MAASTRICHT RANDWYCK	onbemenst	1	
MANTGUM	onbemenst	1	
MARIENBERG	onbemenst	1	
MARTENSHOEK	onbemenst	1	
MEERSSEN	onbemenst	1	
MEPPEL	Wizzl	4	
MIDDELBURG	bemenst	4	
MOOK-MOLENHOEK	onbemenst	1	
NAARDEN-BUSSUM	Wizzl	5	
NIEUW AMSTERDAM	onbemenst	1	
NIEUW VENNEP	onbemenst	4	
NIEUWERKERK AD IJSSEL	onbemenst	3	
NIEUWESCHANS	onbemenst	1	
NIJKERK	Wizzl	4	
NIJMEGEN	bemenst	16	
NIJMEGEN DUKENBURG	onbemenst	3	
NIJMEGEN HEYENDAAL	onbemenst	1	
NIJMEGEN LENT	onbemenst	1	
NIJVERDAL	onbemenst	2	ja
NUNSPHEET	onbemenst	3	ja
NUTH	onbemenst	1	ja
OBDAM	onbemenst	2	ja
OISTERWIJK	onbemenst	3	
OLDENZAAL	onbemenst	1	ja
OLST	onbemenst	1	ja
OMMEN	onbemenst	2	ja
OOSTERBEEK	onbemenst	1	
OPHEUSDEN	onbemenst	1	
OSS	Wizzl	5	
OSS WEST	onbemenst	2	
OUDENBOSCH	onbemenst	2	ja
OVERVEEN	onbemenst	1	
PURMEREND	onbemenst	3	
PURMEREND OVERWHERE	onbemenst	3	ja
PURMEREND WEIDEVENNE	onbemenst	2	
PUTTEN	onbemenst	2	ja
RAALTE	onbemenst	2	
RAVENSTEIN	onbemenst	2	ja
REUVER	onbemenst	2	
RHEDEN	onbemenst	2	ja
RHENEN	onbemenst	4	ja
RIJSSEN	onbemenst	3	

Station	Formule	Aantal automaten	Agentschap
RIJSWIJK	onbemenst	3	
RILLAND-BATH	onbemenst	1	
ROERMOND	bemenst	5	
ROODESCHOOL	onbemenst	1	
ROOSENDAAL	bemenst	5	
ROSMALEN	onbemenst	3	
ROTTERDAM ALEXANDER	Wizzl	5	
ROTTERDAM BLAAK	onbemenst	4	
ROTTERDAM CENTRAAL	bemenst	22	
ROTTERDAM LOMBARDIJEN	onbemenst	4	
ROTTERDAM NOORD	onbemenst	2	
ROTTERDAM ZUID	onbemenst	1	
RUURLO	onbemenst	1	
SANTPOORT NOORD	onbemenst	1	
SANTPOORT ZUID	onbemenst	1	
SAPPEMEER OOST	onbemenst	1	
SAUWERD	onbemenst	1	
SCHAGEN	Wizzl	2	
SCHEEMDA	onbemenst	1	
SCHIEDAM CENTRUM	Wizzl	5	
SCHIEDAM NIEUWLAND	onbemenst	3	
SCHIN OP GEUL	onbemenst	1	
SCHINNEN	onbemenst	1	
SCHIPHOL	bemenst	28	
SITTARD	Wizzl	8	
SLIEDRECHT	onbemenst	2	
SNEEK	onbemenst	1	
SNEEK NOORD	onbemenst	1	
SOEST	onbemenst	1	
SOEST ZUID	onbemenst	2	
SOESTDIJK	onbemenst	1	
SPAUBEEK	onbemenst	1	
STAVOREN	onbemenst	1	ja
STEDUM	onbemenst	1	
STEENWIJK	onbemenst	4	ja
SUSTEREN	onbemenst	2	ja
SWALMEN	onbemenst	1	
TEGELEN	onbemenst	1	
TERBORG	onbemenst	1	
TEXEL 't Horntje	onbemenst	1	
TIEL	Wizzl	4	
TIEL PASSEWAAIJ	onbemenst	1	
TILBURG	bemenst	8	
TILBURG REESHOF	onbemenst	2	
TILBURG WEST	onbemenst	3	
TWELLO	onbemenst	2	
UITGEEST	onbemenst	3	ja
UITHUIZEN	onbemenst	1	
UITHUIZERMEEDEDEN	onbemenst	1	
USQUERT	onbemenst	1	
UTRECHT CENTRAAL	bemenst	30	
UTRECHT LUNETTEN	onbemenst	1	
UTRECHT OVERVECHT	onbemenst	4	
UTRECHT TERWIJDE	onbemenst	2	
UTRECHT ZUILEN	onbemenst	2	
VALKENBURG	onbemenst	2	
VARSSEVELD	onbemenst	1	
VEENENDAAL CENTRUM	onbemenst	4	
VEENENDAAL WEST	onbemenst	1	
VEENENDAAL-DE KLOMP	onbemenst	2	ja
VEENWouden	onbemenst	1	ja
VELP	onbemenst	2	
VENLO	bemenst	4	
VENRAY	onbemenst	3	
VIERLINGSBEEK	onbemenst	1	
VLAARDINGEN CENTRUM	onbemenst	1	
VLAARDINGEN OOST	onbemenst	2	

Station	Formule	Aantal automaten	Agentschap
VLAARDINGEN WEST	onbemenst	1	
VLEUTEN	onbemenst	3	
VLISSINGEN	onbemenst	3	ja
VLISSINGEN SOUBURG	onbemenst	1	ja
VOERENDAAL	onbemenst	1	
VOORBURG	onbemenst	2	
VOORHOUT	onbemenst	3	ja
VOORSCHOTEN	onbemenst	3	
VOORST-EMPE	onbemenst	1	
VORDEN	onbemenst	1	
VRIEZENVEEN	onbemenst	1	
VROOMSHOOP	onbemenst	1	
VUGHT	onbemenst	3	
WADDINXVEEN	onbemenst	2	ja
WADDINXVEEN NOORD	onbemenst	1	
WARFFUM	onbemenst	1	
WEERT	Wizzl	5	
WEESP	Wizzl	6	
WEHL	onbemenst	1	
WEZEP	onbemenst	1	ja
WIJERDEN	onbemenst	2	ja
WIJCHEN	onbemenst	3	
WIJHE	onbemenst	1	ja
WINSCHOTEN	onbemenst	1	
WINSUM	onbemenst	1	
WINTERSWIJK	onbemenst	1	ja
WINTERSWIJK WEST	onbemenst	1	
WOERDEN	Wizzl	5	
WOLFHEZE	onbemenst	1	ja
WOLVEGA	onbemenst	2	ja
WORKUM	onbemenst	1	
WORMERVEER	Wizzl	3	
ZAANDAM	bemenst	8	
ZAANDAM KOGERVELD	onbemenst	2	
ZALTBOMMEL	onbemenst	3	ja
ZANDVOORT AAN ZEE	Wizzl	3	
ZETTEN-ANDELST	onbemenst	1	
ZEVENAAR	onbemenst	1	ja
ZEVENBERGEN	onbemenst	2	ja
ZOETERMEER	onbemenst	6	
ZOETERMEER OOST	onbemenst	2	
ZUIDBROEK	onbemenst	1	
ZUIDHORN	onbemenst	1	
ZUTPHEN	Wizzl	6	
ZWAAGWESTEINDE	onbemenst	1	
ZWIJNDRECHT	Wizzl	4	
ZWOLLE	bemenst	10	



Overzicht van reisbureau's en overige afgiftepunten van NS-vervoerbewijzen in 1944

Stichting NVBS-Railverzamelingen

Auteur

Gerrit van Straaten
beheerder collectie spoorwegvervoerbewijzen
☎ 033 – 461 40 61
✉ spoorwegvervoerbewijzen@nvbs.com

uitgave 31 augustus 2009

Bron

Dit overzicht bevat de gegevens die vermeld zijn in het dienstvoorschrift *Voorschriften betreffende het Vervoer van Reizigers en Bagage, Bijlage L, Lijst van Reisbureaux en Verkoopadressen (VRB Bijl.L, 1 januari 1944)* Aanwezig als fotokopie in de documentatie behorend bij de NVBS Collectie Spoorwegvervoerbewijzen (inventarisnummer 25).

Toelichting

In hoofdstuk 1 van deze lijst zijn in HOOFDLETTERS vermeld:

- de *vestigingsplaatsen* van de reisbureau's en overige afgiftepunten
- de *vertrekstations* zoals die op de vervoerbewijzen voorkwamen bij afgifte in andere plaatsen (of op andere dan de vertrekstations)
- de *beheervoerende stations*.

In het tweede geval is een verwijzing opgenomen naar de feitelijke vestigingsplaats dan wel het afgiftestation. In bepaalde gevallen is dit elders gelegen feitelijke afgiftepunt gezien de codering op het vervoerbewijs als het ware een loketserie van een normaal voor reizigers geopend station.

Bij ieder afgiftepunt zijn – voor zover van toepassing – de *identificatie-verkortingen* vermeld zoals die zijn opgenomen in het dienstvoorschrift; deze kunnen op vervoerbewijzen voorkomen. NB: in het dienstvoorschrift staan enkele zetfouten, hieronder is aangegeven wat de juiste verkorting is. De punt (.) erachter werd niet gebruikt op vervoerbewijzen.

Hoewel deze lijst een momentopname van de toestand per 01 januari 1944 is, kan er in veel gevallen ook voor identificatie van afgiftepunten van eerdere c.q. latere vervoerbewijzen gebruik van gemaakt worden. Voor wat betreft met name de Lissone-Lindeman vestigingen kan vermeld worden dat die op oudere vervoerbewijzen veelal aangeduid werden met 'Rb + eerste letter van de plaatsnaam' (bijvoorbeeld Rba voor een vestiging in Amsterdam). Later werd de aanduiding 'Rb + telegrafische verkorting van de plaatsnaam' gebruikt (Rbasd voor dezelfde locatie). Dit overzicht schijnt uit de overgangperiode van het oudere en latere systeem te dateren.

Inhoud

hoofdstuk 1: reisbureau's en overige afgiftepunten in Nederland
hoofdstuk 2: andere vervoerbedrijven

Afkortingen

pls plaatsbewijzen (thans vvb = vervoerbewijzen);
rb reisbureau;
va verkoopadres

Hoofdstuk 1. Afgiftepunten in Nederland (alfabetisch op plaats)

AMERSFOORT

rb Lissone/Lindeman, Varkensmarkt 1 - verkorte naam op pls: Rbamf.

AMSTERDAM

zie hoofdstuk 2: Gooische Tramweg Mij.

rb Hoyman & Schuurman, Rokin 80 - verkorte naam op pls: H&S.

rb Lissone/Lindeman, Leidschestraat 5 - verkorte naam op pls: Rbd1. (NB: moet zijn Rba1)

rb Lissone/Lindeman, Dam 10 - verkorte naam op pls: Rbd2. (NB: moet zijn Rba2.)

rb Mitropa, Leidschestraat 106/108 - verkorte naam op pls: Mitzo. (NB: moet zijn: Mitro.)

rb Nederl.Reisvereniging, Magazijn "De Bijenkorf" - verkorte naam op pls: N.R.V.A.(NB: uitsluitend verkoop aan NRV-leden)

rb Wm.H.Müller & Co, Damrak 89 - verkorte naam op pls: M.& Co.A.

rb Wagons Lits/Cook, Vijgendam 10 - verkorte naam op pls: Asd.T.C.

AMMERSTOL

va C. Blanken, Lekdijk 215 (enkele reis/retourkaarten vanaf Gouda naar enkele voornaamste stations)(beheervoerend station Gouda)

APELDOORN

rb Lissone/Lindeman, Hoofdstraat 174 - verkorte naam op pls: Rbapd.

ARNHEM

rb Lissone/Lindeman, Nieuwe Plein 31a - verkorte naam op pls: Rbah.

BERGAMBACHT

va J.de Bruin, Hoofdstraat C-171 (enkele reis/retourkaarten vanaf Gouda naar enkele voornaamste stations)(beheervoerend station Gouda)

BOEKELO

va J.H.Hulscher, agent ATO (weekkaarten)(beheervoerend station Enschede)

BREDA

rb Lissone/Lindeman, Nieuwe Ginnekenstraat 43 - verkorte naam op pls: Rbbd.

BRESKENS

zie hoofdstuk 2: PSD

DEN BURG

zie hoofdstuk 2: TESO

DEVENTER

rb Lissone/Lindeman, Stroommarkt 9 - verkorte naam op pls: Rbdv.

DORDRECHT

rb Lissone/Lindeman, Johan de Wittstraat 1a - verkorte naam op pls: Rbldr.

EINDHOVEN

rb Brabant, Dommelstraat 34 - verkorte naam op pls: Br.E.

rb Lissone/Lindeman, Willemstraat 13 - verkorte naam op pls: Rbe.

ENSCHEDA

zie BOEKELO

zie HAAKSBERGEN

rb Lissone/Lindeman, Markt 6 - verkorte naam op pls: Rbes

GELDERMALSEN

va A.Verhagen, Markt B-265 (enkele reis/retourkaarten vanaf Geldermalsen naar enkele voornaamste stations)(beheervoerend station Geldermalsen)

GOUDA

zie AMMERSTOL

zie BERGAMBACHT

zie LEKKERKERK

zie SCHOONHOVEN

zie STOLWIJK

GRONINGEN

rb Lissone/Lindeman, Oude Kijk in 't Jatstraat 31 - verkorte naam op pls: K.

rb Lissone/Lindeman, Oude Boteringstraat 2 - verkorte naam op pls: Rbg.

DEN HAAG

rb Lissone/Lindeman, (fa.Laagland v.Hengel & Co.), Laan van Meerdervoort 24 - verkorte naam op pls: L.H.H.

rb Lissone/Lindeman, Groenmarkt 22 - verkorte naam op pls: Rbh.

rb Lissone/Lindeman, Laan van Meerdervoort 301 - verkorte naam op pls: Rbh3.

rb Wm.Müller & Co., Plaats 33 - verkorte naam op pls: M.& Co.H.

rb Nederl.Reisvereniging, Zeestraat 100/104 - verkorte naam op pls: N.R.V. (NB: uitsluitend verkoop aan NRV-leden)

rb Wagons Lits/Cook, Hoogstraat 17 - verkorte naam op pls: W.L.-H.

HAAKSBERGEN

va G.Lamers, agent ATO (weekkaarten)(beheervoerend station Enschede)

HAARLEM

rb Lissone/Lindeman, Barteljorisstraat 3 - verkorte naam op pls: Rbhlm.

HEERLEN

rb Lissone/Lindeman, Tempsstraat 34 - verkorte naam op pls: Rbhrl.

DEN HELDER

zie hoofdstuk 2: TESO

's-HERTOGENBOSCH

rb Lissone/Lindeman, Markt 63 - verkorte naam op pls: Rb.ht.

HILVERSUM

zie hoofdstuk 2: Gooische Tramweg Mij.

rb Lissone/Lindeman, Langestraat 126 - verkorte naam op pls: Rbhvs.

HOEDEKENSKERKE

zie hoofdstuk 2: PSD

KRUININGEN-IERSEKE

zie hoofdstuk 2: PSD

LAREN

zie hoofdstuk 2: Gooische Tramweg Mij.

LEKKERKERK

va D.P.de Groot, Burg.Roosstraat 16 (enkele reis/retourkaarten vanaf Gouda naar enkele voornaamste stations)(beheervoerend station Gouda)

LEEUWARDEN

rb Lissone/Lindeman, Nieuwstad 61A - verkorte naam op pls: Rbl.

LEIDEN

rb Lissone/Lindeman, Breestraat 151 - verkorte naam op pls: Rbld

NAARDEN-Bussum

zie hoofdstuk 2: Gooische Tramweg Mij.

NIJMEGEN

rb Lissone/Lindeman, Valkhof 1 - verkorte naam op pls: Rbnm.

PERKPOLDER

zie hoofdstuk 2: PSD

ROTTERDAM

zie hoofdstuk 2: Vlaardingsche Stoomboot Mij.

rb Lissone/Lindeman, Jongkindstraat 9 - verkorte naam op pls: Rbr.

rb Wm.Müller & Co., Erasmushuis, Coolsingel 106 - verkorte naam op pls: M.& Co.R.

SCHOONHOVEN

va W.Timmer, Haven 23 (enkele reis/retourkaarten vanaf Gouda naar enkele voornaamste stations)(beheervoerend station Gouda)

STOLWIJK

va N.Dogterom, Dorpsplein A-38 (enkele reis/retourkaarten vanaf Gouda naar enkele voornaamste stations)(beheervoerend station Gouda)

TERNEUZEN

zie hoofdstuk 2: PSD

TILBURG

rb H.Wassing, Willem II-straat 12 - verkorte naam op pls: W.Tb.

UTRECHT

zie hoofdstuk 2: Gooische Tramweg Mij.

rb Lissone/Lindeman, Oudkerkhof 38 - verkorte naam op pls: Rb.u.

VLAARDINGEN

zie hoofdstuk 2: Vlaardingsche Stoomboot Mij.

VLISSINGEN

zie hoofdstuk 2: PSD

ZALTBOMMEL

va Fred.Philips, Bankierskantoor (enkele reis/retourkaarten vanaf ZAltbommel naar enkele voornaamste stations)(beheervoerend station Zaltbommel)

ZEIST

rb Lissone/Lindeman, 2e Dorpstraat 29a - verkorte naam op pls: Rbz.

ZWOLLE

rb Lissone/Lindeman, Terborchstraat 18 - verkorte naam op pls: L.H.z.

Hoofdstuk 2. Andere vervoersondernemingen (alfabetisch op naam)

naam/plaats

Gooische Tramweg Mij.,

Tramstation, Laren

geeft af

enkele reis- en retourkaarten naar Amsterdam en Utrecht van Hilversum af en naar Amsterdam van Naarden-Bussum af (geen beheervoerend station vermeld)

PSD (Prov.Stoombootd.in Zeeland)

Walkantoor, Breskens

plaatsbewijzen en rijwielkaarten vanaf Vlissingen naar alle stations (beheervoerend station Vlissingen)

PSD (Prov.Stoombootd.in Zeeland)

Walkantoor, Perkpolder

plaatsbewijzen en rijwielkaarten vanaf Kruiningen-Ierseke naar alle stations (beheervoerend station Kruiningen-Ierseke)

PSD (Prov.Stoombootd.in Zeeland)

Walkantoor, Terneuzen

plaatsbewijzen en rijwielkaarten vanaf Hoedekenskerke naar alle stations (beheervoerend station Hoedekenskerke)

TESO (Texels Eigen Stoomb.Ond.)

Den Burg, Texel

enkele reis- en retourkaarten vanaf Den Helder naar de belangrijkste stations (beheervoerend station Den Helder)

Vlaardingsche Stoomboot Mij.

Rosestraat 3, Rotterdam

plaatsbewijzen naar alle stations van Vlaardingen af (beheervoerend station Vlaardingen) (NB: adres is dat van de RTM, eigenaar van de VSM)



Overzicht van reisbureau's en overige afgiftepunten van NS-vervoerbewijzen in 1955

Stichting NVBS-Railverzamelingen

Auteur

Gerrit van Straaten

beheerder collectie spoorwegvervoerbewijzen

☎ 033 – 461 40 61

✉ spoorwegvervoerbewijzen@nvbs.com

uitgave 8 september 2003

Bron

Dit overzicht bevat de gegevens die vermeld zijn in het losbladige dienstvoorschrift *Voorschriften betreffende het vervoer van reizigers en bagage, Aanhangsel E, Afgifte van plaatsbewijzen (VRB AANH.E; C8501/E, 1 januari 1955, 1^e wijzigingsblad 13 juni 1955)*. Aanwezig in de documentatie behorend bij de NVBS Collectie Spoorwegvervoerbewijzen (inventarisnummer 25).

Toelichting

In hoofdstuk 1 van deze lijst zijn in HOOFDLETTERS vermeld:

- de vestigingsplaatsen van de reisbureau's en overige afgiftepunten
- alsmede de vertrekstations zoals die op de vervoerbewijzen voorkwamen bij afgifte in andere plaatsen (of op andere dan de vertrekstations).

In het tweede geval is een verwijzing opgenomen naar de feitelijke vestigingsplaats dan wel het afgiftestation. In bepaalde gevallen is dit elders gelegen feitelijke afgiftepunt gezien de codering op het vervoerbewijs als het ware een loketserie van een normaal voor reizigers geopend station.

Bij ieder afgiftepunt zijn de identificatie-verkortingen vermeld zoals die zijn opgenomen in het dienstvoorschrift; deze kunnen op vervoerbewijzen voorkomen.

Hoewel deze lijst een momentopname van de toestand in 1955 is, kan er in veel gevallen ook voor identificatie van afgiftepunten van eerdere c.q. latere vervoerbewijzen gebruik van gemaakt worden. Voor wat betreft met name de Lissone-Lindeman vestigingen kan vermeld worden dat die op oudere vervoerbewijzen veelal aangeduid werden met 'Rb + eerste letter van de plaatsnaam' (bijvoorbeeld Rba voor een vestiging in Amsterdam). Later werd de aanduiding 'Rb + telegrafische verkorting van de plaatsnaam' gebruikt (Rbasd voor dezelfde locatie). Dit overzicht schijnt uit de overgangperiode van het oudere en latere systeem te dateren.

Inhoud

hoofdstuk 1: afgiftepunten in Nederland

hoofdstuk 2: sectiebiljetten afgevend andere vervoerbedrijven

hoofdstuk 3: agentschappen buiten Nederland

Hoofdstuk 1. afgiftepunten in Nederland (alfabetisch op plaats)

ALKMAAR

Hlg4: zie TERSCHELLING

Hlg5: zie VLIELAND

Hlg6: zie TERSCHELLING

ALMELO

Caml: correspondentschap Verkeershuis, Grotestraat 80

AMERSFOORT

---: zie STROE

Db4: zie DRIEBERGEN

Db5: zie DOORN

Rbamf: Lissone/Lindeman, Varkensmarkt 1

AMSTELVEEN

Casv: correspondentschap Barends' Alg.Boekhandel, de Suermondstraat 46-48 (enkele reis/retourkaarten vanaf Amsterdam CS, Amsterdam Amstel, Haarlem naar alle stations)

AMSTERDAM

AecA: American Express Cy Inc., Warmoesstraat 197/199

Casdw (1e wbl: Casdz): correspondentschap T.B.M.Severin, Zeilstraat 14

Casdw (2e gebruik van verkorting): correspondentschap N.F.Hettinga, Burg.de Vlughtlaan 13 (enkele reis-/retourkaarten vanaf Amsterdam CS)

Casv: zie bij AMSTELVEEN

H&S: Hoyman & Schuurman, Rokin 80

HavA: Havas Exprinter, Leidsestraat 106/108

M&CoA: Wm.H.Müller & Co, Damrak 89

NRVA: Nederl.Reisvereniging, Gebouw "De Bijenkorf"

Pmr: zie PURMEREND

Rba 1: Lissone/Lindeman, Leidsestraat 5

Rba 2: Lissone/Lindeman, Dam 10

WLA: Wagons-Lits/Cook, Vijgendam 10

WLAH: Wagons-Lits/Cook, Amstel Hotel

ZwVB: Nationaal Zwitsers Verkeersbureau, Koningsplein 11 (afgifte plaatsbewijzen binnenland alleen in aansluiting op internationale plaatsbewijzen en ten behoeve van het personeel)

AMSTERDAM AMSTEL

Casv: zie AMSTELVEEN

Rbasd: zie AMSTERDAM

APELDOORN

---: zie STROE

Ns3: zie NUNSPEET

Rbapd: Lissone/Lindeman, Hoofdstraat 174

ARNHEM

---: zie STROE

Ed4: zie EDE

Ltv2: zie LICHTENVOORDE

NBM9: zie WAGENINGEN

Ns3: zie NUNSPEET

Rbah: Lissone/Lindeman, Nieuwe Plein 31-A

ASSEN

Casn: correspondentschap Bureau VVV, Markt 19

Emn2: zie EMMEN

Skn: zie STADSKANAAL

Vdm, Vdm3: zie VEENDAM

Vdm2: zie WILDERVANK

BAARN

Cbrn: correspondentschap Bureau VVV, Stationsplein 7

BENNEKOM

(Ede-Wageningen) 5: verkoopadres G.van Silfhout, Dorpsstraat 28 (enkele reis/retourkaarten vanaf Ede-Wageningen)

BERGEN OP ZOOM

Cbgn: correspondentschap Henning & Smout, Stationsstraat 8

BILTHOVEN:

Cbhv: correspondentschap Bureau VVV, Julianalaan 17 (afgifte van enkele reis- en retourkaarten vanaf Bilthoven en Utrecht)

BLERICK

Cvl: zie VENLO

BLOEMENDAAL

Chlm: zie HAARLEM

BOXTEL

Veg: zie VEGHEL

BREDA

Rbbd: Lissone/Lindeman, Nieuwe Ginnekenstraat 43

BRESKENS

PSB: verkoopadres Prov.Stoombootd., Walkantoor (enkele reis-/retourkaarten vanaf Vlissingen)

BUSSUM

Cbm: correspondentschap Boekhandel "Wilhelmina", Landstraat 33-B (enkele reis/retour/weekkaarten vanaf Naarden-Bussum)

(Naarden-Bussum) 8: verkoopadres A.A.Polman, Nwe 's-Gravelandseweg 1 (enkele reis- en retourkaarten vanaf Naarden-Bussum)

CULEMBORG

(Culemborg) 2: verkoopadres A.T.Verschoor & Zn, Tollenstraat 24

CUYK

Wc2: zie WYCHEN

DEVENTER

Rbdv: Reisbureau Lissone/Lindeman, Stromarkt 9

DOORN

(Driebergen-Zeist) 5, Db5 : Marinierskamp, enkele reis-/retourkaarten vanaf Amersfoort en Driebergen-Zeist

DORDRECHT

Rbldr: Reisbureau Lissone/Lindeman, Visstraat 11-A

DRACHTEN

(Heerenveen) 4: verkoopadres S.Visser, Noorderbuurt 2; enkele reis-/retourkaarten vanaf Heerenveen

DRIEBERGEN

4, Db4: verkoopadres Bureau VVV, Wilhelminastraat; enkele reis/retourkaarten vanaf Driebergen-Zeist en Amersfoort

5, Db5: zie DOORN

DRIEBERGEN-ZEIST: zie DRIEBERGEN

EDE

(Ede-Wageningen) 4, Ed4: verkoopadres Ph.J.C.Hamerling, Maandereind 6 (enkele reis-/retourkaarten/5-retourboekjes vanaf Ede-Wageningen en Ede Centrum)

EDE CENTRUM:

Ed4: zie EDE

EDE-WAGENINGEN:

Ed4: zie EDE

Ed5: zie BENNEKOM

NBM9: zie WAGENINGEN

EINDHOVEN

Rbe, Rbehv: Reisbureau Lissone/Lindeman, Willemstraat 13

Veg: zie VEGHEL

EMMEN

(Emmen) 2, Emn2: verkoopadres J.A.Scheven, Stationsstraat 31-A (enkele reis- en retourkaarten vanaf Emmen, Hoogeveen en Assen)

ENSCHEDÉ

Aec E: American Express Cy Inc, H.J.van Heekplein 20
Rbes: Lissone/Lindeman, Markt 6

GEERTRUIDENBERG (gesloten voor reizigersvervoer)

Gt: geeft enkele reis-/retourkaarten af aan militairen naar alle stations vanaf Gorinchem, 's-Hertogenbosch en Lage Zwaluwe

GELDERMALSEN

(Geldermalsen) 3: verkoopadres A.Verhagen, Markt B-3

GOES

PS: zie TERNEUZEN
PSK: zie KORTGENE
PSZ: zie ZIERIKZEE

GORINCHEM

Gt: zie GEERTRUIDENBERG

's-GRAVENZANDE

Csgr: correspondentschap v.d.Hout & Co.'s Bank, Vaartplein 13 (enkele reis-/retourkaarten vanaf Den Haag HS, Den Haag SS, Hoek van Holland en Rotterdam CS)

GRONINGEN

Gnh: zie GRONINGEN HALTE
Rbg, Rbgn: Lissone/Lindeman, Grote Markt 7
Skn: zie STADSKANAAL
Vdm, Vdm3: zie VEENDAM
Vdm2: zie WILDERVANK

GRONINGEN HALTE

Gnh: geeft plaatsbewijzen uit vanaf Groningen

DEN HAAG

Aec H: American Express Cy Inc, Plaats 14
Gv: Den Haag HS (ook afgifte plaatsbewijzen vanaf andere stations)
Gv HP: Hotelplan, Laan van Meerdervoort 26
Gvr: Den Haag SS (ook afgifte plaatsbewijzen vanaf Den Haag HS)
L H: Laagland (Lissone/Lindeman), Laan van Meerdervoort 24
M & Co H: Wm.H.Müller & Co, Plaats 33
Rbh, Rbgv1: Lissone/Lindeman, Groenmarkt 22
Rbh2, Rbgv2: Lissone/Lindeman, Laan van Meerdervoort 301
NRV: Nederl.Reisvereniging, Zeestraat 100-104
WL-H: Wagons-Lits/Cook, Hoogstraat 17

DEN HAAG HS

---: geeft ook plaatsbewijzen uit vanaf andere stations
Csgr: zie 's-GRAVENZANDE
Gv8: zie SCHEVENINGEN

DEN HAAG SS

Csgr: zie 's-GRAVENZANDE
Gv8: zie SCHEVENINGEN
Gvr: geeft ook plaatsbewijzen uit vanaf Den Haag HS

HAARLEM

Casv: zie AMSTELVEEN
Chlm: correspondentschap Oscar Smit's Bank, Rijksstraatweg 246 (enkele reis-/retour-/weekkaarten vanaf Haarlem en Bloemendaal)
Mhil: zie HILLEGOM
Mlis: zie LISSE
Rbhlm: Lissone/Lindeman, Barteljorisstraat 3

HARLINGEN

Hlg4: zie TERSCHELLING
Hlg5: zie VLIELAND
Hlg6: zie TERSCHELLING

HEERENVEEN

Hrv4: zie DRACHTEN

Sk2: zie SNEEK

HEERLEN
(Heerlen)4: zie TREEBEEK
Rbhrl: Lissone/Lindeman, Dr.Poelstraat 30

DEN HELDER
(den Helder)4: zie TEXEL
Chdr: correspondentschap W.Velthuijs, Julianapark 15

HELMOND
Chm: correspondentschap Fa.Verhagen de Reydt, Kerkstraat 45

's-HERTOGENBOSCH
Gt: zie GEERTRUIDENBERG
Ht8: zie WAALWIJK
Ot: zie OISTERWIJK
Rbht: Lissone/Lindeman, Markt 3
Veg: zie VEGHEL
Wc2: zie WYCHEN

HILLEGOM
Mhil: correspondentschap Wm.Müller & Co, v.d.Endelaan 120 (enkele reis- en retourkaarten vanaf Haarlem en Leiden)

HILVERSUM
Hvs8: Marine Opleidingskamp (afgifte van enkele reis- en retourkaarten aan militairen naar enkele bestemmingen vanaf Hollandsche Rading)
Rbhvs: Lissone/Lindeman, Langestraat 126

HOEK VAN HOLLAND
---: S.M.Zeeland (alleen reisbureaucoupons)

HOEK VAN HOLLAND HAVEN
Csgr: zie 's-GRAVENZANDE

HOLLANDSCHE RADING
Hvs8: zie HILVERSUM

KAMPEN
Ckpn: correspondentschap H.J.Ubink, Oudestraat 121

KATWIJK AAN ZEE
(Leiden) 12: verkoopadres G.Ammeraal, Wachtkamer Station NZHVM (enkele reis- en retourkaarten vanaf Leiden)

KORTGENE
PSK: Prov.Stoombootdienst in Zeeland, Walkantoor (enkele reis- en retourkaarten vanaf Goes)

KRUIJNINGEN-IERSEKE
PSP: zie PERKPOLDER

LAGE ZWALUWE
Gt: zie GEERTRUIDENBERG
Ht8: zie 's-HERTOGENBOSCH

LEEUWARDEN
Rblw: Lissone/Lindeman, Nieuwestad 78

LEIDEN
(Leiden) 12: zie KATWIJK AAN ZEE
(Leiden) 13: zie NOORDWIJK AAN ZEE
Mhil: zie HILLEGOM
Mlis: zie LISSE
Rbld: Lissone/Lindeman, Breestraat 36

LICHTENVOORDE
(Lichtenvoorde-Groenlo) 2, Ltv2: verkoopadres B.Fust, Rapenburgsestraat 30 (enkele reis- en retourkaarten vanaf Lichtenvoorde-Groenlo, Arnhem en Varsseveld)

LISSE
Mlis: correspondentschap Wm.Müller & Co, Herenweg 229 (enkele reis- en retourkaarten vanaf Haarlem en Leiden)

MAASTRICHT
Rbmt: Lissone/Lindeman, Muntstraat 47

MIDDELBURG

Cmdb: correspondentschap Bureau VVV, Lange Delft 23

NAARDEN-BUSSUM

(Naarden-Bussum) 8: zie BUSSUM

Cbm: zie BUSSUM

NOORDWIJK AAN ZEE

(Leiden) 13: verkoopadres G.Ammeraal, Wachtkamer Station NZHVM (enkele reis- en retourkaarten vanaf Leiden)

NUNSPEET

Ns3: geeft ook plaatsbewijzen uit vanaf Apeldoorn en Arnhem

NIJMEGEN

Rbnm: Lissone/Lindeman, Burchtstraat 58

Veg: zie VEGHEL

Wc2: zie WYCHEN

OISTERWIJK

Ot: geeft plaatsbewijzen uit vanaf 's-Hertogenbosch

PERKPOLDER

PSP: verkoopadres Prov.Stoombootdienst in Zeeland, Walkantoor (enkele reis- en retourkaarten vanaf Kruiningen-Ierseke)

PURMEREND

Pmr: geeft plaatsbewijzen uit vanaf Amsterdam CS

ROERMOND

Crm: correspondentschap H.Bertram & Zn, St.Christoffelstraat 4

ROOSENDAAL

Crsd: correspondentschap Exp.Ondern.v/h J.van Acker, Brugstraat 51-A

ROTTERDAM

---: Hudig & Pieters, Calandstraat 49/51 (uitsluitend plaatsbewijzen in verkeer met Engeland)

---: Ruys & Co, Veerhaven 7 (plaatsbewijzen passe-partout binnenland voor passagiers en personeel der Kon.Rott.Lloyd en reisebureaucoupons voor reizigers Cunard White Star Line)

Aec R: American Express Cy Inc, Meent 92

Crto: correspondentschap C.K.de Jonge, Voorschoterlaan 65

Crtz (1e wbl: Crtz1): correspondentschap Fa.J.D.van Overbeek, Beijerlandse laan 123

Crtz2: correspondentschap Ruys & Co, Zuidplein 114-A (enkele reis-/retourkaarten vanaf Rotterdam CS, Rotterdam Blaak en Rotterdam Zuid)

Csdm: zie SCHIEDAM

Csgr: zie 's-GRAVENZANDE

HAL (+naam van het schip): Holland-Amerika Lijn, Wilhelminakade (uitsluitend internationale plaatsbewijzen voor bepaalde bestemmingen)

M & Co R: Wm.Müller & Co, Schiedamse Vest 79

NRVR: Nederl.Reisvereniging, Magazijn "De Bijenkorf"

Rbsdms: zie SCHIEDAM

Rbrt: Lissone/Lindeman, Lijnbaan 74

WLR: Wagons-Lits/Cook, Korte Hoogstraat 30; later: Schiedamse Vest 56

SCHEVENINGEN

(Den Haag HS/SS) 8, Gv8: verkoopadres Reisbureau Spaans, Badhuisstraat 148 (enkele reis- en retourkaarten vanaf Den Haag HS en Den Haag SS)

SCHIEDAM

Csdm, Rbsdms (2e gebruik van verkorting): correspondentschap A.Ritman, Oranjestraat 15 (enkele reis- en retourkaarten vanaf Rotterdam CS en Schiedam)

Rbsdms: Lissone/Lindeman, Plantsoen G.Verboonstraat (vervallen 1e wbl)

SITTARD

(Sittard) 4: zie TREEBEEK

SNEEK

Sk2: geeft plaatsbewijzen uit vanaf Heerenveen

STADSKANAAL HS (gesloten voor reizigersvervoer)

Skn: geeft plaatsbewijzen uit naar alle stations vanaf Assen en Groningen alsmede bagagekaarten

STROE

---: geeft plaatsbewijzen uit vanaf Amersfoort, Apeldoorn en Arnhem

TERNEUZEN

PS: verkoopadres Prov.Stoombootdienst in Zeeland, Walkantoor (enkele reis- en retourkaarten vanaf Goes; voorheen vanaf Hoedekenskerke)

TERSCHELLING

(Harlingen) 4, Hlg4; (1e wbl: 6, Hlg6): verkoopadres Bureau VVV Terschelling Vooruit, West-Terschelling (enkele reis-/retour-/bagagekaarten vanaf Harlingen en Alkmaar)(seizoensverkoop 15 april - 15 oktober)

(Harlingen) 4, Hlg4 (2e gebruik van verkorting): verkoopadres Bureau VVV Terschelling Vooruit, Midsland 143-C (enkele reis-/retour-/bagagekaarten vanaf Harlingen en Alkmaar)(seizoensverkoop 15 april - 15 oktober)

TEXEL

---: verkoopadres D.Bonne, Dorpstraat 41, De Koog (bagagekaarten voor gewone rijwielen)
(Den Helder) 4: TESO, Den Burg (enkele reis-/retour-/bagagekaarten vanaf Den Helder)

TILBURG

W Tb: H.Wassing (Lissone/Lindeman), Willem II-straat 12

TREEBEEK

(Sittard) 4: verkoopadres Alb.de Boer, Treebeekstraat 119 (enkele reis- en retourkaarten vanaf Heerlen en Sittard)

UTRECHT

Cbhv: zie BILTHOVEN

Rbut: Lissone/Lindeman, Oudkerkhof 38

VARSSEVELD

Ltv2: zie LICHTENVOORDE

VEENDAM (gesloten voor reizigersvervoer)

Vdm: geeft enkele reis en retourkaarten uit naar alle stations vanaf Assen en Groningen alsmede bagagekaarten

Vdm3: verkoopadres D.Koster, Kerkstraat 72 (enkele reis en retourkaarten vanaf Assen en Groningen)

VEENENDAAL

(Veenendaal-De Klomp) 2: verkoopadres Boekhandel Davelaar, Hoofdstraat 41 (enkele reis-en retourkaarten vanaf Veenendaal-De Klomp)

VEENENDAAL-DE KLOMP

(Veenendaal-De Klomp) 2: zie VEENENDAAL

VEGHEL (gesloten voor reizigersvervoer)

Veg: geeft aan militairen enkele reis en retourkaarten af naar alle stations vanaf Boxtel, Eindhoven, 's-Hertogenbosch en Nijmegen

VENLO

Cvl: correspondentschap Bureau VVV, Lomstraat 2 (1e wbl: Vleeschstraat 27)(enkele reis- en retourkaarten vanaf Venlo en Blerick)

VLIELAND

(Harlingen)5, Hlg5: verkoopadres F.Blom, Dorpstraat 49 (enkele reis-/retour/bagagekaarten vanaf Harlingen en Alkmaar) (seizoensverkoop 15 april - 15 oktober)

VLISSINGEN

Cvs: correspondentschap Bureau VVV, Coosje Buskenstraat/hoek Betje Wolffplein

PSB: zie BRESKENS

WAALWIJK

('s-Hertogenbosch) 8, Ht8: verkoopadres L.van Oudheusden, Grotestraat 194 (enkele reis en retourkaarten vanaf 's-Hertogenbosch, Lage Zwaluwe en Tilburg)

WAGENINGEN

NBM9: verkoopadres NBM, Agentschap (enkele reis- en retourkaarten vanaf Arnhem en Ede-Wageningen)

WILDERVANK

Vdm2: verkoopadres Boekhandel H.Riks, Oosterdiep C-121 (enkele reis- en retourkaarten vanaf Assen en Groningen)

WYCHEN

Wc2: geeft plaatsbewijzen uit vanaf Cuyk, 's-Hertogenbosch en Nijmegen

ZEIST

Rbzt: Lissone/Lindeman, 2e Dorpsstraat 37

ZIERIKZEE

PSZ: verkoopadres Prov.Stoombootdienst in Zeeland, Walkantoor (enkele reis- en retourkaarten vanaf Goes)

ZUTPHEN

Czp: correspondentschap J.de Graaf, Molengracht 1

ZWOLLE

Lz: Laagland (Lissone/Lindeman), Luttekestraat 28

Hoofdstuk 2. Andere vervoersondernemingen (alfabetisch op naam)

Voor een overzicht van sectiebiljetten zie *VRB Aanhangsel K, lijst van stations en halten voorkomend op door het treinpersoneel af te geven sectiebiljetten* (inventarisnummer 26 van de documentatie)

<i>naam/plaats</i>	<i>geeft sectiebiljetten uit vanaf/nummer</i>
AMZ, Goes	Goes, 63 Kruiningen-Ierseke, 62
BBA, Breda	Bergen op Zoom, 14(wbl.1: 73), 22(wbl.1: 14) Lage Zwaluwe, 1(vervallen wbl.1), 15(wbl.1: 1) Roosendaal, 73(wbl.1: 15)
A.Broere, Sliedrecht	Sliedrecht, 10
Citosa, Boskoop	Gouda, 31 Leiden, 27 Utrecht CS, 33 Woerden, 20
EDS, Hoogeveen	Emmen, 44 Hoogeveen, 45
A.M.van Eldik, Gouda	Gouda, 31
ETAO, Tiel	Geldermalsen, 17
GADO, Hoogezand	Winschoten, 26 Assen, 29 Groningen, 60
LTM, Heerlen	Sittard, 48
NACO, Alkmaar	Alkmaar, 6 Amsterdam CS, 49 Hoorn, 28
NBM, Zeist	Amersfoort, 32 Hilversum, 18, 19 Naarden-Bussum, 19 Utrecht CS, 30
NHADO, Bergen	Alkmaar, 6
NOF, Dokkum	Leeuwarden, 38 Veenwouden, 64
NTM, Heerenveen	Alkmaar, 5, 6 Assen, 58 Heerenveen, 56 Meppel, 57
NWH, Zwartsluis	Kampen, 13
NZHVM, Haarlem	Den Haag HS, 46 Leiden, 47
Salland, Deventer	Kampen, 13
SW, Middelburg	Goes, 53 Middelburg, 54
TP, Rotterdam	Gouda, 31
VAD, Ermelo	Amersfoort, 36 Apeldoorn, 70

	Zwolle, 39
De Valk, Valkenburg	Maastricht, 61
VAVO, Schoonhoven	Utrecht CS, 37
Velox, Andelst	Arnhem, 43
J.Verhoef, Driebruggen	Woerden, 51
Vermaat, Nw.Helvoet	Maassluis, 16, 50
WSM, Loosduinen	Den Haag HS, 42
	Den Haag SS, 41
Zuid-Ooster, Gennep	Nijmegen, 34
	Venlo, 35

Hoofdstuk 3. NS-agentschappen buiten Nederland (alfabetisch op plaats)

BASEL,	Zwitserland: Centralbahnplatz
BRUSSEL,	België: Cantersteen 45; identificatieverkortings op plaatsbewijzen
(BRUS	vervallen per wbl.1)
DÜSSELDORF IV,	Duitsland: Graf Adolfstrasse 3
FRANKFURT (M),	Duitsland: Windmühlstrasse 3
PARIS,	Frankrijk: Avenue de l'Opéra 49



Overzicht van reisbureau's en overige afgiftepunten van NS-vervoerbewijzen in dienstregelingboekjes 1960-1984

Stichting NVBS-Railverzamelingen

Auteur

Gerrit van Straaten

beheerder collectie spoorwegvervoerbewijzen

☎ 033 – 461 40 61

✉ spoorwegvervoerbewijzen@nvbs.com

uitgave 1 juli 2012

Toelichting

Dit overzicht bevat de gegevens die vermeld zijn in de dienstregelingboekjes binnenland van 1953-05-17 tot en met 1984-06-03. In de voorgaande (beperkte) dienstregelingen van na de Bevrijding zijn geen overzichten van reisbureau's opgenomen. Ingaande de dienstregeling van 1975-06-01 werd geen vermelding meer van reisbureau's opgenomen. Ingaande de dienstregeling 1985-06-02 werd geen vermelding meer van verkoopadressen opgenomen. Voor dit overzicht is mede dankbaar gebruik gemaakt van dienstregelingen aanwezig in de collectie van NVBS-lid R. den Haag.

Inhoud

hoofdstuk 1: reisbureau's

hoofdstuk 2: verkoopadressen (agentschappen)

plaatsnaam	eerste vermelding in dienstregeling	naam van reisbureau	adres
Alkmaar	1967-08-28	Wagons-Lits/Cook	Nieuwesloot 71
Almelo	1964-05-31	Wagons-Lits/Cook	Hofstraat 1
Amersfoort	1953-05-17	Lissone-Lindeman	Varkensmarkt 1
Amersfoort	1974-05-26	Lissone-Lindeman/Ruys	Varkensmarkt 1
Amsterdam	1953-05-17	American Express	Warmoesstraat 197-199
Amsterdam	1958-06-01	American Express	Dam 9
Amsterdam	1962-05-27	American Express	Damrak 66
Amsterdam	1953-05-17	Havas Exprinter	Leidsestraat 106-108
Amsterdam	1960-05-29	Hotel-Plan	P.C.Hoofdstraat 35
Amsterdam	1953-05-17	Hoyman & Schuurman	Rokin 80
Amsterdam	1953-05-17	Lissone-Lindeman	Dam 10
Amsterdam	1953-05-17	Lissone-Lindeman	Leidsestraat 5
Amsterdam	1963-05-26	Lissone-Lindeman	Damrak 91
Amsterdam	1965-05-30	Lissone-Lindeman	Rokin 54 (-56)
Amsterdam	1974-05-26	Lissone-Lindeman/Ruys	Rokin 54 (-56)
Amsterdam	1953-05-17	Nationaal Zwitsers Verkeersbureau	Koningsplein 11 (alleen voor reizen naar en van Zwitserland)
Amsterdam	1953-05-17	Nederlandsche Reisvereniging	Gebouw "De Bijenkorf"
Amsterdam	1968-09-29	Nederlandsche Reisvereniging	Weteringschans 179-181
Amsterdam	1971-05-23	Nederlandsche Reisvereniging	Singel 546
Amsterdam	1967-05-28	Reiscentrale Interland	Weteringschans 257
Amsterdam	1969-06-01	Reiscentrale Interland	Plein 1940-45 nr.1
Amsterdam	1967-05-28	Vries & Co, De -	Dam 6
Amsterdam	1953-05-17	Wagons-Lits/Cook	Vijgendam 10
Amsterdam	1953-05-17	Wagons-Lits/Cook	Amstel Hotel
Amsterdam	1958-06-01	Wagons-Lits/Cook	Dam 19
Amsterdam	1961-10-01	Wagons-Lits/Cook	Beethovenstraat 21
Amsterdam	1968-05-26	Wagons-Lits/Cook	Kon.Wilhelminaplein 5
Amsterdam	1953-05-17	Wm H.Müller & Co	Damrak 89
Apeldoorn	1953-05-17	Lissone-Lindeman	Hoofdstraat 174
Apeldoorn	1974-05-26	Lissone-Lindeman/Ruys	Hoofdstraat 174
Apeldoorn	1967-05-28	Wagons-Lits/Cook	Hoofdstraat 122
Arnhem	1953-05-17	Lissone-Lindeman	Nieuwe Plein 31-A
Arnhem	1964-05-31	Lissone-Lindeman	Willemsplein 26
Arnhem	1974-05-26	Lissone-Lindeman/Ruys	Willemsplein 26
Arnhem	1961-10-01	Wagons-Lits/Cook	Stationsplein 38
Arnhem	1965-05-30	Wagons-Lits/Cook	Gele Rijdersplein 40
Breda	1953-05-17	Lissone-Lindeman	Nieuwe Ginnekenstraat 43
Breda	1974-05-26	Lissone-Lindeman/Ruys	Nieuwe Ginnekenstraat 43
Deventer	1953-05-17	Lissone-Lindeman	Stromarkt 9
Deventer	1974-05-26	Lissone-Lindeman/Ruys	Stromarkt 9
Dordrecht	1953-05-17	Lissone-Lindeman	Visstraat 11-A
Dordrecht	1957-09-29	Lissone-Lindeman	Visstraat 17
Dordrecht	1969-06-01	Lissone-Lindeman	Statenplein 38
Dordrecht	1974-05-26	Lissone-Lindeman/Ruys	Statenplein 38
Eindhoven	1953-05-17	Lissone-Lindeman	Willemstraat 13
Eindhoven	1960-05-29	Lissone-Lindeman	Willemstraat 19
Eindhoven	1974-05-26	Lissone-Lindeman/Ruys	Willemstraat 19
Eindhoven	1966-05-22	Nederlandsche Reisvereniging	Stratumseind 56 (-A)
Eindhoven	1974-05-26	Nederlandsche Reisvereniging	Kleine Berg 2 (hoek Willemstraat)
Eindhoven	1961-10-01	Wagons-Lits/Cook	Stationsplein 20
Eindhoven	1963-05-26	Wagons-Lits/Cook	Willemstraat 13
Enschede	1953-05-17	American Express	H.J.van Heekplein 20
Enschede	1959-05-31	American Express	Van Loenshof 52
Enschede	1960-05-29	American Express	Boulevard 1945 No. 7
Enschede	1953-05-17	Lissone-Lindeman	Markt 6
Enschede	1958-06-01	Lissone-Lindeman	H.J.van Heekplein 42
Enschede	1974-05-26	Lissone-Lindeman/Ruys	H.J.van Heekplein 42
Enschede	1964-05-31	Wagons-Lits/Cook	Boulevard 1945 No.104
Groningen	1953-05-17	Fa Kruize & Zn	Oude Kijk in 't Jatstraat 31
Groningen	1953-05-17	Lissone-Lindeman	Oude Boteringestraat 2
Groningen	1954-10-03	Lissone-Lindeman	Grote Markt 7
Groningen	1974-05-26	Lissone-Lindeman/Ruys	Grote Markt 7

plaatsnaam	eerste vermelding in dienstregeling	naam van reisbureau	adres
Groningen	1967-05-28	Wagons-Lits/Cook	Vismarkt 34
Haag, Den -	1953-05-17	American Express	Plaats 14(-16)
Haag, Den -	1953-05-17	Hotel-Plan	Laan van Meerdervoort 24-A
Haag, Den -	1960-05-29	Hotel-Plan	Laan van Meerdervoort 26
Haag, Den -	1970-05-31	Hotel-Plan	Laan van Meerdervoort 301
Haag, Den -	1971-05-23	KNAC-Pullman Club	Sophialaan 4
Haag, Den -	1972-05-28	Kon.Ned.Toeristenbond ANWB	Wassenaarseweg 220
Haag, Den -	1953-05-17	Laagland	Laan van Meerdervoort 24
Haag, Den -	1953-05-17	Lissone-Lindeman	Groenmarkt 22
Haag, Den -	1953-05-17	Lissone-Lindeman	Laan van Meerdervoort 301
Haag, Den -	1957-06-02	Lissone-Lindeman	Laan van Meerdervoort 24
Haag, Den -	1974-05-26	Lissone-Lindeman/Ruys	Groenmarkt 22
Haag, Den -	1974-05-26	Lissone-Lindeman/Ruys	Laan van Meerdervoort 24
Haag, Den -	1974-05-26	Lissone-Lindeman/Ruys	Laan van Meerdervoort 301
Haag, Den -	1953-05-17	Nederlandsche Reisvereniging	Zeestraat 100-104
Haag, Den -	1953-05-17	Wagons-Lits/Cook	Hoogstraat 17
Haag, Den -	1968-09-29	Wagons-Lits/Cook	Buitenhof 46
Haag, Den -	1953-05-17	Wm H.Müller & Co	Plaats 33
Haarlem	1953-05-17	Lissone-Lindeman	Barteljorisstraat 3
Haarlem	1960-05-29	Lissone-Lindeman	Barteljorisstraat 2
Haarlem	1965-05-30	Lissone-Lindeman	Grote Houtstraat 3
Haarlem	1974-05-26	Lissone-Lindeman/Ruys	Grote Houtstraat 3
Haarlem	1967-05-28	Wagons-Lits/Cook	Kruisweg 51
Heerlen	1953-05-17	Lissone-Lindeman	Dr Poelsstraat 70
Heerlen	1957-06-02	Lissone-Lindeman	Emmastraat 4
Heerlen	1974-05-26	Lissone-Lindeman/Ruys	Emmastraat 4
Hertogenbosch, 's-	1953-05-17	Lissone-Lindeman	Markt 3
Hertogenbosch, 's-	1958-06-01	Lissone-Lindeman	Vughterstraat 6
Hertogenbosch, 's-	1974-05-26	Lissone-Lindeman/Ruys	Vughterstraat 6
Hertogenbosch, 's-	1971-05-23	Wagons-Lits/Cook	Vughterstraat70
Hilversum	1953-05-17	Lissone-Lindeman	Langestraat 126
Hilversum	1974-05-26	Lissone-Lindeman/Ruys	Langestraat 126
Hilversum	1966-05-22	Wagons-Lits/Cook	Langestraat 30
Leeuwarden	1953-05-17	Lissone-Lindeman	Nieuwestad 78
Leeuwarden	1956-06-03	Lissone-Lindeman	Nieuwestad 75
Leeuwarden	1974-05-26	Lissone-Lindeman/Ruys	Nieuwestad 75
Leeuwarden	1968-05-28	Wagons-Lits/Cook	Ruiterskwartier 109
Leiden	1953-05-17	Lissone-Lindeman	Breestraat 36
Leiden	1974-05-26	Lissone-Lindeman/Ruys	Breestraat 36
Maastricht	1953-05-17	Lissone-Lindeman	Muntstraat 47
Maastricht	1971-05-23	Lissone-Lindeman	Vrijthof 5
Maastricht	1974-05-26	Lissone-Lindeman/Ruys	Vrijthof 5
Maastricht	1971-05-23	Schoonbrood	Stationsplein 1
Middelburg	1974-05-26	Lissone-Lindeman/Ruys	Lange Delft 23
Nijmegen	1953-05-17	Lissone-Lindeman	van Broeckhuysenstraat 7
Nijmegen	1955-05-22	Lissone-Lindeman	Burchtstraat 58
Nijmegen	1974-05-26	Lissone-Lindeman/Ruys	Burchtstraat 58
Nijmegen	1965-05-30	Wagons-Lits/Cook	Van Welderenstraat 121
Rotterdam	1953-05-17	American Express	Meent 92
Rotterdam	1960-05-29	Hotel-Plan	Westblaak 28
Rotterdam	1953-05-17	Lissone-Lindeman	Jongkindstraat 9
Rotterdam	1954-05-23	Lissone-Lindeman	Lijnbaan 74
Rotterdam	1974-05-26	Lissone-Lindeman/Ruys	Lijnbaan 74
Rotterdam	1953-05-17	Nederlandsche Reisvereniging	Magazijn "De Bijenkorf"
Rotterdam	1963-05-26	Nederlandsche Reisvereniging	Westblaak 3
Rotterdam	1953-05-17	Wagons-Lits/Cook	Korte Hoogstraat 20
Rotterdam	1955-10-02	Wagons-Lits/Cook	Schiedamse Vest 56
Rotterdam	1953-05-17	Wm H.Müller & Co	Coolsingel 106, Erasmushuis
Rotterdam	1954-05-23	Wm H.Müller & Co	Schiedamse Vest 79
Schiedam	1953-05-17	Lissone-Lindeman	Plantsoen G.Verboonstraat
Tilburg	1953-05-17	H.Wassing	Willem II-straat 12
Tilburg	1959-10-04	Lissone-Lindeman (Wassing)	Willem II-straat 12
Utrecht	1953-05-17	Lissone-Lindeman	Oudkerkhof 30

plaatsnaam	eerste vermelding in dienstregeling	naam van reisbureau	adres
Utrecht	1960-05-29	Lissone-Lindeman	Korte Jansstraat 1
Utrecht	1964-05-31	Lissone-Lindeman	Korte Jansstraat 5
Utrecht	1974-05-26	Lissone-Lindeman/Ruys	Korte Jansstraat 5
Utrecht	1966-05-22	Nederlandsche Reisvereniging	Galeries Modernes
Utrecht	1968-05-26	Nederlandsche Reisvereniging	Mariaplaats 8
Utrecht	1962-05-27	Wagons-Lits/Cook	Oudkerkhof 30
Valkenburg	1967-05-28	Schoonbrood	Wilhelminalaan 43-47
Vlaardingen	1971-05-23	Wm H.Müller & Co	Blokmakersplaats 1
Vlissingen	1964-05-31	Wm H.Müller & Co	Boulevard De Ruyter 14
Zeist	1953-05-17	Lissone-Lindeman	2e Dorpsstraat 37
Zeist	1957-06-02	Lissone-Lindeman	Slotlaan 46
Zeist	1974-05-26	Lissone-Lindeman/Ruys	Slotlaan 46
Zwolle	1953-05-17	Laagland	Luttekestraat 28
Zwolle	1966-05-22	Wagons-Lits/Cook	Luttekestraat 50

algemeen: alle binnen- en buitenlandse plaatsbewijzen verkrijgbaar

plaatsnaam	eerste vermelding in dienstregeling	naam van verkoopadres	adres
Almelo	1967-05-28	Bureau VVV	Grotestraat 80
Almelo	1968-05-26	Bureau VVV	Oude Markt 18
Almelo	1974-05-26	Bureau VVV	Marktpluin 35
Amstelveen	1967-05-28	Barends' Algemene Boekhandel	De Surmontstraat 46-48
Amstelveen	1972-05-28	Bureau VVV	Plein 1960
Amsterdam	1967-05-28	Mw W.M.F.Schouten-Hermans	1e Helmersstraat 203-hs
Amsterdam	1967-05-28	N.F.Hettinga (1)	Burg.de Vlughtlaan 13
Amsterdam	1967-05-28	T.B.M.Severin	Zeilstraat 14
Appingedam	1977-05-22	Mevr. C.F.Bleeker	Dijkstraat 71
Baarn	1967-05-28	Bureau VVV (1)	Stationsplein 7
Baflo	1971-05-23	Coöp.Raiffeisenbank (3)	Julianalaan 4
Baflo	1973-06-03	Coöp.Raiffeisenbank (3)	Herestraat 14
Baflo	1968-09-29	Mej. A.Beukema (2)	Lewestraat 1
Barneveld	1974-05-26	Fa H.J.de Ruiter	J.van Schaffelaarstraat 69
Bedum	1976-05-30	Drukkerij-boekhandel H.Haan	Stationsweg 29
Bedum	1975-06-01	PTT	Schoolstraat 18
Benthuizen	1974-05-26	Rabo-bank (1)	Dorpsstraat 4
Bovenkarspel	1975-06-01	Drogisterij G.A.Bakker	Boerhaaveplein
Breskens	1967-05-28	PSD Zeeland	Walkantoor
Brummen	1983-05-29	Reisbureau Nijenhuis	Schoolstraat 13-A
Brummen	1979-05-27	VVV-Informatiewinkel (2)	Ambachtsstraat 7
Brummen	1970-05-31	W.Grotenhuis & Zn (3)(2)	Ambachtstraat 1
Brunssum	1974-05-26	Boekhandel Prieckaerts	Kerkstraat 1
Brunssum	1967-05-28	J.Hoppers' Boekhandel	Dorpstraat 78
Brunssum	1983-05-29	Sigarenspeciaalzaak Hermans	Rumpenerstraat 5
Bunnik	1973-06-03	Fa Werner	van Hardenbroeklaan 9
Bunnik	1978-05-27	H.van Ravenswaay	van Hardenbroeklaan 9
Bunnik	1974-05-26	J.Klomp	Maatschapslaan 6
Bunnik	1976-05-30	Mevr. H.A.A.Broer	van Hardenbroeklaan 9
Bussum	1967-05-28	Boekhandel 'Wilhelmina' (1)	Landstraat 33-B
Bussum	1978-05-28	C.C.L.Albers	Nieuwe 's-Gravelandseweg 1
Bussum	1967-05-28	J.A.Knaapen	Nieuwe 's-Gravelandseweg 1
Delfzijl	1971-05-23	AMRO-Bank (3)	Europaweg 28
Delfzijl	1970-05-31	H.Ottens (3)	Baltickpark 17
Diemen	1975-06-01	PTT	Wilhelminaplantsoen 1
Drachten	1983-05-29	Bureau VVV	Moleneind ZZ 71
Drachten	1967-05-28	Sigarenmagazijn A.Keverkamp	Noorderbuurt 2
Dronrijp	1974-05-26	PTT	Hearewei 52
Ede	1967-05-28	Ph.J.C.Hamerling (3)	Maandereind 6
Ede	1978-05-28	VVV Zuidwest Veluwe	Achterdoelen 1
Emmen	1976-05-30	Sigarenmagazijn 'De Promenade'	Balingerbrink 251
Emmen	1981-05-31	Sigarenmagazijn 'De Promenade'	de Alenderbrink 4
Epe	1967-05-28	Scholten's Boekhandel	Hoofdstraat 59-61
Epe	1970-05-31	Scholten's Boekhandel	Hoofdstraat 77
Epe	1981-05-31	VAD Reisbureau	Pastoor Somstraat 6
Franeker	1973-06-03	PTT (3)	Noord 86
Franeker	1977-05-22	R.Haitsma	Voorstraat 12
Gieten	1976-05-30	Reisbureau GADO-Cebuto	Eexterweg 1
Gorinchem	1967-05-28	G.Sjerps	Grt. Markt 10
Haag, Den -	1967-05-28	J.G.Kooy (1)	Betje Wolffstraat 182
Haag, Den -	1969-06-01	Reisbureau Delfland (3)	Leyweg 940-B
Haarlem	1967-05-28	Oscar Smit's Bank (1)	Rijksstraatweg 246
Heerenveen	1969-06-01	Reisbureau NTM-Cebuto (3)	Burg.Kuperusplein 131
Heino	1977-05-22	Rabo-bank	Marktpluin 8
Helder, Den -	1981-05-31	M.Jbonte	Vrede en Vrijheid 6
Hengelo	1976-05-30	SPAR J.A.M.v.d.Aast	Oude Markt 18
Hertogenbosch, 's-	1967-05-28	Fa W.Peters	Oude Postweg 186
Hertogenbosch, 's-	1974-05-26	Sigarenmagazijn "De Tunnel"	Chr.Huygensweg 133
Hilversum	1975-06-01	Hobbyzaak "De Volharding"	Stephensonlaan 44
Hindeloopen	1976-05-30	A.P.v.d.Schaar	Buren 46
Hindeloopen	1979-05-27	Fa Roosje	Nieuwstad 19
Hindeloopen	1973-06-03	PTT (3)	Buren 46
Hoek van Holland	1970-05-31	Bureau VVV (3)	Rietdijkstraat 130

plaatsnaam	eerste vermelding in dienstregeling	naam van verkoopadres	adres
Hoensbroek	1968-09-29	J.Hulscher (3)	Oranjestraat 18
Hoensbroek	1971-05-23	N.Herpers (3)	Kouvenderstraat 13
Hoensbroek	1974-05-26	PTT	Mgr Nolensstraat 26
Ijmuiden	1968-09-29	Boekhandel "Minerva" (3)	Keizer Wilhelmstraat 5
Ijmuiden	1968-09-29	Reisbureau "Intraned/De Magneet" (3)	Kennemerlaan 25
Ijmuiden	1972-05-28	Reisbureau VSA	Marktplein
Ijmuiden-Oost	1968-09-29	Sigarenmagazijn P.v.d.Does	Zeeweg 222
Kampen	1967-05-28	H.J.Ubink	Oudestraat 21
Klarenbeek	1971-05-23	Coöp.Raiffeisenbank (3)	Klarenbeekseweg 90
Koudum	1976-05-30	F.Muizelaar	Hoofdstraat 10
Koudum	1973-06-03	PTT (3)	Hoofdstraat 43
Lelystad	1971-05-23	Reisbureau Flevodienst	Noorderwagenplein
Lelystad	1974-05-26	Reisbureau Flevodienst	Passage 8
Lichtenvoorde	1967-05-28	B.W.H.Fust	Rapenburgsestraat 30
Loppersum	1977-05-22	R.Kiel	Nieuwstraat 9
Lunteren	1974-05-26	Sigarenmagazijn E.Hey	Stationsstraat 15
Lunteren	1975-06-1	Sigarenmagazijn W.van den Berg	Stationsstraat 15
Maarn	1973-06-03	Fa H.Pater	Kapelweg 22
Maarn	1978-05-28	R.Hartvelt	Krönerweg 51
Maastricht	1967-05-28	Reis- en Passagebureau Schoonbrood	Stationsplein 1
Mantgum	1974-05-26	PTT	Galemaweg 10
Meppel	1970-05-31	Drentse Vervoer Mij (3)	Marktstraat 8
Middelburg	1967-05-28	Bureau VVV (2)	Lange Delft 23
Middelharnis	1974-05-26	Station RTM	Julianaweg 49
Nes (Ameland)	1970-05-31	VVV Ameland	Reeweg 34
Nieuw Vennep	1982-05-23	Tabakkerij "Desta"	Vennepershof 41
Nijmegen	1974-05-26	Reisbureau "De Atlas" (2)	Winkelcentrum Meyhorst 70-09
Nijmegen	1977-05-22	Reisbureau "De Atlas" (2)	Grootwinkencentrum Dukenburg 90-97
Nijmegen	1974-05-26	Reisbureau RK Universiteit (2)	Driehuizerweg 200
Nijmegen	1983-05-29	Reisbureau RK Universiteit (2)	Toernooveld
Nuth	1977-05-22	E.Th.Linsen	Nuihofstraat 11
Nuth	1968-09-29	J.Dirix (3)	Stationsstraat 62-A
Nuth	1973-06-03	Sigarenmagazijn "Crijns" (3)	Stationsstraat 62-A
Obdam	1975-06-01	Sigarenmagazijn C.Borst	Dorpsstraat 147
Olst	1971-05-23	Boekhandel J.Korten (3)	A.Geertsstraat 21
Olst	1974-05-26	Coöp.Raiffeisenbank (2)	Kerkplein 2
Olst	1972-05-28	Coöp.Raiffeisenbank (3)	Kerkplein 3
Perkpolder	1967-05-28	PSD Zeeland	Walkantoor Haven
Rheden	1971-05-23	G.W.M.Willemsen (3)	Dr.Langemeyerweg (station NS)
Rheden	1971-05-23	Sigarenmagazijn "De Sport" (3)	Groenestraat 35
Rijswijk	1977-05-22	J.Kamstra	Pr.Ireneplantsoen 81
Roermond	1967-05-28	Fa H.Bertrams & Zn	St.Christoffelstraat 4
Roermond	1971-05-23	Reisbureau "Mosa"	Bakkerstraat 25
Roodeschool	1968-09-29	R.Zigterman (3)	Hooilandseweg 17
Rotterdam	1967-05-28	Fa Ruys & Co (1)(2)	Zuidplein 114-A
Rotterdam	1967-05-28	J.M.Vloemans	Beijerlandse laan 123
Rotterdam	1973-06-03	Ruys-Intraned	Zuidplein 114-A
Rotterdam	1974-05-26	Sigarenmagazijn A.van Zanten (4)	Stationshal Hofplein
Ruurlo	1980-06-01	Rabo-bank	Dorpsstraat 7
Sauwerd	1976-05-30	K.Arwert	Oude Winsumerstraatweg 12
Sauwerd	1975-06-01	PTT	Meidoornlaan
Scheveningen	1967-05-28	Reisbureau Spaans (1)	Badhuisstraat 148
Schinnen	1980-06-01	H.Hurkens	Nieuwmarkt 9
Schinnen	1968-09-29	P.N.Schoonbrood (3)	Vonderstraat 58
Schiphol	1976-05-30	Centraal Nederland	Busstation Schiphol Centrum
Spijkenisse	1977-05-22	Station RTM	Stationsstraat
Stadskanaal	1967-05-28	Boekhandel Max Ossel	Handelsstraat 42
Stadskanaal	1982-05-23	Reisbureau Bokel	Beneluxlaan 3
Stadskanaal	1971-05-23	Reisbureau GADO/Cebuto	Beneluxlaan 2
Stedum	1977-05-22	P.Danhof	Hoofdstraat 20
Terneuzen	1982-05-23	Interver	Axelsestraat 15
Terneuzen	1967-05-28	PSD Zeeland	Walkantoor
Terneuzen	1967-05-28	Reburo	Herengracht 5

plaatsnaam	eerste vermelding in dienstregeling	naam van verkoopadres	adres
Terschelling	1967-05-28	VVV Terschelling Vooruit	West-Terschelling
Terschelling	1967-05-28	VVV Terschelling Vooruit	Midsland, Oosterburen 61
Texel	1967-05-28	Bureau VVV	Den Burg, Groeneplaats 9
Texel	1981-05-31	Bureau VVV	Koog, Dorpsstraat 35
Tiel	1967-05-28	Drukkerij en Boekhandel "St.Maarten"	Damstraat 14
Uden	1976-05-30	Sigarenkiosk L.J.Zomers	Markt 3-A
Uithuizen	1968-09-29	J.C.Juk (3)	Schoolstraat 68
Uithuizermeeden	1968-09-29	K.Ausema (3)	Hoofdstraat 117
Usquert	1968-09-29	K.Meijer (3)	Stationsstraat 10
Varsseveld	1982-05-23	Rabo-bank	Spoorstraat 32
Veendam	1967-05-28	Boekhandel Huizinga	Kerkstraat 40
Veghel	1976-05-30	Sigarenmagazin J.M.Verbakel	Bolkenplein 3
Velp	1970-05-31	Gelderse Tramwegen (3)	Hoofdstraat 180
Vlieland	1967-05-28	VVV Vlieland's Belang	Dorpsstraat 1
Vlieland	1971-05-23	VVV Vlieland's Belang	Havenweg 10
Vlissingen	1967-05-28	Bureau VVV (2)	Coosje Buskenstraat 137
Vlissingen	1970-05-31	Bureau VVV (2)	Paul Krugerstraat 19
Vlissingen	1974-05-26	Reisbureau Gebr.van Fraasssen en Zn	Paul Krugerstraat 21
Voorburg	1978-05-28	P.van Gulp	Kon.Julianaplein 7
Vorden	193-05-29	Loga, boeken en kantoorboeken	Raadhuisstraat 22
Vorden	1980-06-01	Rabo-bank	Zutphenseweg 26
Wageningen	1974-05-26	Centraal Nederland	Stadsbrink
Wageningen	1967-05-28	NBM	Agentschap
Wageningen	1968-05-26	NBM	Stadsbrink
Warffum	1978-05-28	H.J.Venema	Noorderstraat 7
Warffum	1968-09-29	J.Sikkema (3)	Noorderstraat 5
Warffum	1980-06-01	Mevr.M.Staal	Noorderstraat 7
Warffum	1984-06-03	O.Kluin	Noorderstraat 9
Wijhe	1971-05-23	Boekhandel S.G.Schippers (3)(2)	Langstraat 43
Wildervank	1967-05-28	Dekker's Boekhandel	Poststraat 7
Winsum	1971-05-23	AMRO-Bank (3)	Hoofdstraat 65
Winsum	1977-05-22	Mevr.E.Werkman	Hoofdstraat 23
Winsum	1968-09-29	Mevrouw K.Hoeksema (3)	Hoofdstraat Obergum 4
Winsum	1973-06-03	PTT (3)	Stationsweg 2
Wolfheze	1974-05-26	Fa Th.van Doorne	Station NS
Workum	1973-06-03	PTT (3)	Begine 1
Workum	1976-05-30	Sigarenmagazijn M.J.Sikkema	Noard 45
Workum	1983-05-29	Sigarenmagazijn Mevr.v.d.Velde	Noard 45
Zeist	1980-06-01	VVV	Slotlaan 321
Zierikzee	1974-05-26	Reisbureau RTM	Grachtweg
Zoetermeer	1982-05-23	Albert Heyn De Leyens (5)	Broekwegzijde 150
Zoetermeer	1979-05-27	Albert Heyn Seghwaert	Parkdreef
Zoetermeer	1983-05-29	Albert Heyn Seghwaert (5)	Petuniatuin 12
Zoetermeer	1978-05-28	AMRO-Bank	Abdissenbos 5
Zoetermeer	1978-05-28	Boekhandel Ribberink	Dorpsstraat 39
Zoetermeer	1978-05-28	Boon Supermarkt en Drogisterij (6)	Piet Heinstraat 52-54
Zoetermeer	1978-05-28	Drogisterij/parfumerie "De Vijverhof" (5)	Winkelcentrum "De Vijverhof"
Zoetermeer	1978-05-28	Drukkerij-boekhandel "Alfa"	Croesingklein 11
Zoetermeer	1981-05-31	Drukkerij-boekhandel "Weimar"	Croesingklein 11
Zoetermeer	1982-05-23	Gall & Gall (5)	Teldersrode 7
Zoetermeer	1978-05-28	Kortimarkt (5)	Titus Brandsmahove
Zoetermeer	1983-05-29	Mevr. Blokpoel (5)	Croesingklein 11
Zoetermeer	1978-05-28	mobiel voorlichtingscentrum Gemeente (5)	wisselende lokaties
Zoetermeer	1978-05-28	Mobil-selfservicestation "Palenstein"	Van Aalstlaan
Zoetermeer	1974-05-26	Rabo-bank (1)	Ambachtsherenstraat 553-A
Zoetermeer	1974-05-26	Rabo-bank (1)	Karel Doormanlaan 32
Zoetermeer	1974-05-26	Rabo-bank (1)	Osyiaan 2-D
Zoetermeer	1974-05-26	Rabo-bank (1)	Stationsstraat 53
Zoetermeer	1974-05-26	Rabo-bank (1)	van Stolberglaan 47
Zoetermeer	1974-05-26	Rabo-bank (1)	Winkelcentrum "Meerzicht"
Zoetermeer	1975-06-01	Rabo-bank (1)	Croesingklein 5
Zoetermeer	1978-05-28	Roos papeterie, boeken, kantoorleverancier (5)	Dorpsstraat 165
Zoetermeer	1978-05-28	Selfservice station Van Oosten	Zalkerbos 1

plaatsnaam	eerste vermelding in dienstregeling	naam van verkoopadres	adres
Zoetermeer	1978-05-28	Sigarenmagazijn D.Sonneveld	Koopcentrum "Meerzicht"
Zoetermeer	1978-05-28	Sigarenmagazijn D.Sonneveld (5)	Van Leeuwenhoeklaan 99
Zoetermeer	1979-05-27	Van Baar NV	Oranjelaan 41
Zwartsluis	1971-05-23	Reisbureau "De N-W Hoek"	Stationsweg 7

algemeen: alleen binnenlandse enkele reis- en retourkaarten verkrijgbaar, echter:

- (1) - tevens afgifte van traject-abonnementen
- (2) - tevens beperkte afgifte van buitenlandse plaatsbewijzen
- (3) - tevens afgifte van alle abonnementskaarten
- (4) - uitsluitend afgifte traject-abonnementen
- (5) - uitsluitend afgifte kaartjes/abbonnementen Zoetermeertariefg gebied
- (6) - uitsluitend afgifte meerrittenkaarten Zoetermeertariefg gebied



Overzicht van stations opgenomen in de KLAPPER afkomstig van het station HAARLEM, vermoedelijk gebruikt tijdens de tariefperiode 'C' (maart 1944 – mei 1945)

Stichting NVBS-railverzamelingen

Auteur

Gerrit van Straaten

beheerder collectie spoorwegvervoerbewijzen

☎ 033 – 461 40 61

✉ spoorwegvervoerbewijzen@nvbs.com

uitgave 8 september 2003

Toelichting

De klapper is zoals de naam al doet vermoeden een soort 'adresboekje' bestemd voor gebruik door loketpersoneel bij het invullen van reisroute en prijs van geschreven vervoerbewijzen (de zogenoemde passepartout biljetten, zie voor een afbeelding daarvan *Op de Rails* 2002-08, blz. 316). De klapper is inventarisnummer 27-B van de tot de NVBS Collectie Spoorweg-vervoerbewijzen behorende documentatie.

De inhoud bestaat uit tweezijdig bedrukte kartonnen bladen met een spiraalveer aan elkaar vastgemaakt. Op iedere kant van een blad staan voorgedrukt vier stationsnamen met elk een viercijferig stationscodenummer. Onder iedere stationsnaam staan vijf genummerde blanco regels waarop evenzoveel verschillende reisroutes met de daarbij behorende kilometerafstand met de hand ingevuld kunnen worden. In sommige gevallen is aanvullende informatie al voorgedrukt. Daar de klapper een landelijk standaardmodel is, is die voorgedrukte informatie niet altijd zinvol voor het loketpersoneel van het station Haarlem. Op enkele plaatsen in de klapper zijn bladen zonder voorgedrukte stationsnamen opgenomen waarop nieuwe bestemmingen naderhand toegevoegd kunnen worden.

De klapper werd gebruikt bij het uitschrijven van passe-partout biljetten wanneer er geen voorgedrukte kaartjes in de loketkasten aanwezig waren voor de betreffende bestemming of wanneer de reiziger om een kaartje over een minder gebruikelijke reisweg vroeg. Naast deze klapper lag dan ook een soortgelijke klapper met de tarieven voor gewone enkele reis en retourkaarten in de eerste, tweede en derde klasse. Hierin kon voor elke gewenste kilometerafstand meteen de vervoerprijs afgelezen worden. Ook van zo een tariefklapper is een (onvolledig) exemplaar aanwezig in de documentatie behorende bij de NVBS Collectie Spoorwegvervoerbewijzen (inventarisnummer 27-A). Het was overigens mogelijk elke gewenste reisweg te kiezen, dus ook eentje die niet in de klapper vermeld was. Slechts enkele beperkingen golden daarbij zoals bijvoorbeeld het verbod om met een 'rondreis' hetzelfde station twee keer te passeren. Meer hierover is te vinden in de zogenoemde VRB-bundel waarin de voorschriften inzake het Vervoer van Reizigers en Bagage vermeld staan (zie ook de documentatie behorende bij de NVBS Collectie Spoorwegvervoerbewijzen, bijvoorbeeld inventarisnummers 9, 20 en 59).

In dit overzicht zijn de volgorde van de bestemmingen en de schrijfwijze van de stationsnamen van de klapper overgenomen. Met -vervallen- is aangegeven dat route en afstand zijn doorgehaald bij de betreffende bestemming. Dit betreft bij ingebruikname van de klapper al opgeheven stations respectievelijk bijwerkingen nadien (bijvoorbeeld opheffing Gouda-Schoonhoven per 1942-08-24). De later aangebrachte wijzigingen zijn echter niet altijd consequent doorgevoerd: zie bijvoorbeeld Stolwijk en Stolwijkersluis waarvan het eerste wel en het tweede niet als vervallen is gekenmerkt in de klapper. In de klapper komen ook enkele busbestemmingen voor zoals Wageningen de Wereld en Domburg, beide naderhand ingevoegd op blanco bladen. Opvallend is dat bijvoorbeeld een station als Assen ook pas naderhand is opgenomen in de klapper, wellicht een gevolg van het verloren gaan van de eerste bladen van de klapper met voorgedrukte stationsnamen?

De stationscodenummers zijn niet die volgens de Fe-lijst van circa 1942 (zie afzonderlijke lijst) en ook niet die volgens de lijsten met nummers voor de mechanische reizigersadministratie (de lijst van mei 1943 is aanwezig in de documentatie behorende bij de NVBS Collectie Spoorwegvervoerbewijzen: inventarisnummer 28). Het is dan ook op dit moment niet bekend wat het doel van deze nummers is; wie hier informatie over kan verschaffen wordt dan ook verzocht zich met de beheerder van de NVBS Collectie Spoorwegvervoerbewijzen in verbinding te stellen.

Ter verduidelijking volgt hieronder een drietal volledige vermeldingen uit de klapper:

CUIJK 2810

reisweg	K.M.
1 Halfw. Hvs. Brn. Rhenen	134
2 Halfw. Mas. Maarsb.	149
3 „ „ Culem. Tiel	149
4	
5	

BENNEKOM DORP 7502

reisweg	K.M.
1 Hw. Maarssen Maarsbergen	
2 Hw. Hvs. Brn. Tersch. Lunteren	
3 reisw.1 ENKEL	RETOUR
2e 3.80 3e 2.65	2e 6.- 3e 4.25
4 reisw.2 2e 3.75 3e 2.65	2e 5.95 3e 4.25
5 op pls vermelden Ede Bennekom Dorp per WEBO	

HOOGZAND-SAPPEMEER 0610

reisweg	K.M.
1 Hw. Hvs. Brn. Hdw. Hoogeveen	251
2 Bv. Obd. Ekz. Sk. Grijpskerk	225

bestemming/codenummer	maximaal vermeld aantal verschillende reisroutes	opmerkingen
***gedrukte bestemmingen:		
Amersfoort 5510	1	
Ammerstol 5247	1	-vervallen-; Alphen a/d Rijn/Gouda – Ammerstol alleen 3e kl.
Amstelveen 5920	2 met gelijke afstand	Amsterdam-Hlmm/ Nieuwersluis-L - Amstelveen alleen 3e kl.
Amsterdam CS 6110	2	
Amsterdam Amstelstation 6112	1	
Amsterdam Muiderpoort 6111	2	
Amsterdam Haarlemmermeer 5910		-vervallen-; Nieuwersluis-L - Amsterdam-Hlmm - alleen 3e kl.
Amsterdamscheweg 6010	1	-vervallen-; Amsterdam Hlmm/ Nieuwersluis-L - Amst.w.alleen -3e kl.
Anna Paulowna 6861	2	
Apeldoorn 1510	1	
Appingedam 0424	2	Groningen – Appingedam alleen 3e kl.
Arkel 9505	2	
Arnemuiden 4430	1	
Arnhem 1919	3	
Assen 0710	1	Zuidbroek – Assen (over Skn) alleen 3e kl.
Baarn 5520	1	
Baarn Buurtstation 5521		-vervallen-
Baexem-Heijthuisen 9648	2	
Baflo 0413	2	Groningen – Baflo alleen 3e kl.
Barendrecht 4611	1	
Bareveld 9129	2	Assen/Zuidbroek - Bareveld alleen 3e kl.
Barneveld Dorp 2222	1	
Barneveld-Voorthuizen 2223	1	
Bathmen 9185	1	
Bedum 0420	2	Groningen – Bedum alleen 3e kl.
Beekbergen 1610	1	
Beek-Elsloo 9690	2	-vervallen-
Beesd 3814	1	
Beilen 9106	1	
Bergambacht 5246	1	-vervallen-; Alphen a/d Rijn/Gouda –

		Bergambacht alleen 3e kl.
Bergen 6822	2	Alkmaar – Bergen alleen 3e kl.
Bergen a/Zee 6825	2	Alkmaar – Bergen a/Zee all. 3e kl.
Bergen op Zoom 4310	1	
Bergentheim 1225	1	
Bergweg 5025	1	zie prijs en afstand Rtp
Berkel 5021	1	
Best 4010	2	
Beverwijk 6221	1	
Beijerscheweg 5242	1	-vervallen-; Alphen a/d Rijn/Gouda - Beijerschew. alleen 3e kl.
Bieleveldslaan 0431		-vervallen-
Bilthoven 5320	2	
Blerick 3012	4	
Bloemendaal 6130	1	
Bocholtz 3262	3	-vervallen-
Bodegraven 5220	1	
Borne 1212	2	
Bosch en Duin 5440	1	afstanden alleen van toepassing voor 3e kl.
Boskoop 5231	1	Alphen a/d Rijn/ Gouda - Boskoop alleen 3e kl.
Bovenkarspel-Grootebroek 6851	2	
Bovenkerk 6020	2 met gelijke afstand	-vervallen-; Amsterdam-Hlmm/ Nieuwersluis-L - Bovenkerk alleen 3e kl.
Boxmeer 2812	3	
Boxtel 3930	3	
Breda 4120	2	
Breukelen 5813	1	
Brummen 9266	2	
Budel 3021	2	-voorlopig gestaakt-
Budel Grens 3029	2	-voorlopig gestaakt-
Buitenpost 0216	4	
Bunde 9693	2	-vervallen-
Capelle-Nieuwevaart 3826	2	-vervallen-
Capelle-Vrijhoeve 3827	2	
Castricum 6720	2	
Coevorden 1140	1	
Culemborg 3510	2	
Cuijk 2810	3	
Daarle 1221	2	-vervallen-
Dalen 9157	1	
Dalfsen 1011	1	
Deinum 0250	3	
Delden 1260	3	
Delft 4960	1	
Delfzijl 0320	3	Groningen – Delfzijl

		alleen 3e kl.
Deurne 3010	1	
Deventer 1520	2	
Didam 2020	1	
Dieren-Doesburg 1920	2	
Doetichem 1950	1	
Doetinchem Wijnbergen 2022	1	
Den Dolder 5420	2	
Dordrecht 3710	1	
Driebergen 5330	1	
Driehuis-Westerveld 6150	1	
Dronrijp 0251	3	
Drunen-Heusden 3830	2	
Echt 9686	2	
Ede-Wageningen 2110	2	
Ede Dorp 2220	2	
Eerbeek 1612	2	
Eext 9122	1	Assen-Zuidbroek – Eext all. 3e kl.
Eindhoven 2910	3	
Elst 2611	3	
Emmen 1231	1	
Engelbert 0430		-vervallen-; Groningen - Engelbert alleen 3e kl.
Enkhuizen 6740	3	
Enschede 1150	3	
Enschede Grens 1159	2	
Enschede Zuid 1151		-vervallen-
Epe 1443	1	
Ermelo-Veldwijk 1430	1	
Eijgelshoven 3232	3	-vervallen-
Eijsden 3270	3	
Eijsden Grens 3279	3	
Farmsum 0445		-vervallen-; Groningen - Farmsum alleen 3e kl.
Franeker 0252	3	
Froombosch 0434		-vervallen-; Groningen - Froombosch alleen 3e kl.
Feijenoord 4610	1	
***geschreven bestemmingen:		
Assel 1522	1	
Breezand 5420	1	
Aalsmeer 5930	1	Asdh/NL - Asm 3e
Aalsmeer-O 6021	1	
Aalten 2032	3	
Abcoude 5810	2	
Alkmaar 6710	2	
Almelo 1110	2	
Bennekom Dorp 7502	2	op pls vermelden Ede - Bennekom Dorp per WEBO
Alphen a/d Rijn 5221	1	
Domburg 7151	2	
Akkrum 0217	3	

*****gedrukte bestemmingen:**

Gasselte 9124	1	Assen/Zuidbroek - Gasselte alleen 3e kl.
Gasselternijveen 9125	1	Assen/Zuidbroek – Gasselternijveen alleen 3e kl.
Geertruidenberg 3822	1	
Geldermalsen 3520	2	
Geldrop 9643	2	
Geleen 3220	3	
Gennep 2820	2	
Gennep Grens 2829	2	
Giessendam-Neder Hardinxveld 3811	2	
Gieten 9123	1	Assen/Zuidbroek – Gieten alleen 3e kl.
Gilze-Rijen 4130	2	
Glanerbrug 1242	2	
Goes 4330	1	
Goor 1261	2	
Gorinchem 3812	2	
Gouda 5110	4	Alphen a/d Rijn -Gouda all.3e kl.
Gramsbergen 1227	1	
's-Gravenpolder-'s Heerabtskerke 4440	1	-vervallen-; Goes - 's-Gravenpolder - 's H.A. 3e kl.
's-Gravenschans 0435		-vervallen-; Groningen - 's-Gravenschans alleen 3e kl.
Groenekan Oost 5410		-vervallen-
Groningen 0310	4	
Groningen Halte 0410	2	Groningen – Groningen Halte alleen 3e kl.
Grouw-Irnsom 0220	3	
Grijpskerk 0452	4	
Den Haag HS 4910	1	
Den Haag SS 4911	geen gegevens vermeld	
Haarlem 6120	geen gegevens vermeld; NB: dit is het vertrekstation voor deze klapper	
Den Ham-Vroomshoop 1222	2	
Haps 2822	2	-vervallen-
Hardegarijp 0213	3	
Hardenberg 1226	1	
Harderwijk 1320	1	
Harkstede-Scharmer 0432		-vervallen-; Groningen - Harkstede-Sch. all.3e kl.
Harlingen 0150	3	
Hatter 1440	3	
Hattermerbroek 9298	1	-vervallen-
Heemstede-Aerdenhout 6310	geen gegevens vermeld	
Heerde 1442	3	
Heerenveen 0120	3	
Heerhugowaard 6840	2	

Heerlen 3130	5	
Heiloo 6810	2	
Heino 1020	1	
Den Helder 6750	2	
Helmond 2920	2	
Den Hem 5248	1	-vervallen-; Alphen a/d Rijn/Gouda - den Hem alleen 3e kl.
Hembrug 6610	2	
Hemmen-Dodewaard 2421	2	
Hengelo 1120	3	
Herfte-Veldhoek 1010	geen gegevens vermeld	
Herkenbosch 3210	3	
's-Hertogenbosch 3310	3	
Hillegom 6251	1	
Hilversum 5530	1	
Hindeloopen 0241	3	
Hoedekenskerke 4443	1	Goes - Hoedekenskerke alleen 3e kl.
Hoek van Holland 4740	1	
Hoensbroek 3224	3	
Hollandsche Rading 5610	2	
Holten 9187	1	
Hoogeveen 0720	1	
Hoogezand-Sappemeer 0610	2	
Hooge Zwaluwe 3820	1	
Hoogkarspel 6850	2	
Hoogkerk-Vierverlaten 0450	2	
Hoorn 6370	3	
Horst-Sevenum 3011	2	
Houthem-St.Gerlach 3241	3	
Huis ter Heide 5441	1	
Huisweg 5245	1	Alphen a/d Rijn/ Gouda - Huisweg alleen 3e kl.
Hulshorst 1420	2	
Kampen 0920	1	
Kapelle-Biezeling 4420	1	
Karnemelksloot 5240	1	-vervallen-; Alphen a/d Rijn/Gouda - Karnem.sl. 3e kl.
Karselaan 6011	1	-vervallen-; Amsterdam Hlmm/ Nieuwersluis-L - Karselaan alleen 3e kl.
Kerkrade-Rolduc 3140	3	
Kerkrade-Rolduc Grens 3149		-vervallen-
Kesteren 2413	2	
Klimmen-Ransdaal 3251	3	
De Klomp 2230	2	
Koedijk 6820	2 met gelijke afstand	Alkmaar – Koedijk alleen 3e kl.
Koedijk Noordeinde 6830	2 met gelijke afstand	Alkmaar – Koedijk

Kolham 0433		N.einde 3e kl. -vervallen-; Groningen - Kolham alleen 3e kl.
Koog-Bloemwijk 6630	2	
Koog-Zaandijk 6631	2	
Koolwijk 5244	1	Alphen a/d Rijn/ Gouda - Koolwijk alleen 3e kl.
Koudum-Molkwerum 9060	3	
Krabbendijke 4411	1	
Krommenie-Assendelft 6640	2	
Kropswolde 9002	2	
Kruiningen-Ierseke 4320	1	
Kruispunt Beugen 2811	3	
Kwadendamme 4442	1	Goes - Kwadendamme alleen 3e kl.
Kwadijk 9462		-vervallen-
Laag Soeren 1613	1	
Laan van Nieuw Oost Indië 4930	1	
Lage Zwaluwe 3720	1	
Leentjerpweg 0442		-vervallen-; Groningen – Leentjerpweg alleen 3e kl.
Leerdam 3813	2	
Leeuwarden 0110	3	
Legerplaats Oldenbroek 1411	1	
Legmeerpolder 6030	1	Amsterdam-Hlmm/ Nieuwersluis-L - Legmeerp. alleen 3e kl.
Leiden 6330	1	
Leidschendam-Voorburg 4940	1	
Lichtenvoorde-Groenlo 1812	1	Winterswijk/Zutphen - Lichtenvoorde-G. alleen 3e kl.
Lisse 6252	1	
Lochem 1720	2	
Loenen 1611	2	
Het Loo 1445	1	
Loppersum 0423	2	Groningen – Loppersum alleen 3e kl.
Lunteren 2221	2	
Lutterade 9689	2	
***geschreven bestemming:		
Klarenbeek 1518	1	
***gedrukte bestemmingen:		
Maarn 5450	1	
Maarsbergen 5451	1	
Maarsse 5814	1	
Maassluis 4730	1	
Maastricht 3150	5	
Maastricht Grens 3159	3	
Made en Drimmelen 3821	1	
Mariënberg 1224	1	

Markelo 1262	1	
Martenshoek 9003	2	
Meerssen 3240	3	
Meppel 0730	1	
Middelburg 4340	1	
Middelstum 0421	2	Groningen - Middelstum alleen 3e kl.
Mill 2823	2	
Mijdrecht 5822	2	Amsterdam Hlmm/ Nieuwersluis-L - Mijdrecht alleen 3e kl.
Naarden-Bussum 5540	1	
Nieuw Amsterdam 1230	1	
Nieuwersluis-Loenen 5812	1	
Nieuwe Schans 0620	3	
Nisse 4441	1	Goes – Nisse alleen 3e kl.
Noord Scharwoude 9441	1	
Noordwijkerhout 6253	1	
Nunspeet 1310	1	
Nuth 3223	3	
Nijkerk 1432	1	
Nijmegen 2510	4	
Nijmegen Grens 2519	3	
Nijverdal 1271	2	
Obdam 6841	2	
Oeffelt 2821	1	
Oisterwijk 3920	3	
Oldenzaal 1130	2	
Oldenzaal Grens 1139	1	
Olst 9262	2	
Ommen 1012	1	
Oosterbeek Hoog 1930	2	
Oosthuizen 9464		-vervallen-
Opheusden 2420	1	
Oss 3320	1	
Ouddeel 0211	2	
Oudega 9058		-vervallen-
Oudenbosch 4210	1	
Overveen 6240	1	
Poortershaven 4820	1	
Purmerend 6620	2	
Putten 1431	1	
Pijnacker 5020	1	
Raalte 1021	1	
Raamsdonk 3824	1	
Raamsdonkveer 3823	1	
Ravenstein 9591	2	
Renbaan Achterweg 5012	1	
Ressen-Bemmel 2610	3	-vervallen-
Rhenen 2412	1	
De Riet 1210	1	
Rilland-Bath 4410	1	
Rodenrijs 5022	1	
Roermond 3110	5	

Rolde 9120	1	
Roodeschool 0418	2	Groningen - Roodeschool alleen 3e kl.
Roosendaal 4110	1	
Roosendaal Grens 4419	1	
Rotterdam Beurs 4511	1	
Rotterdam DP 4510	1	(of Beurs)
Rotterdam Hofplein 4514	1	
Rotterdam Maas 4513	1	
Rotterdam Zuid 4512	1	(alleen wanneer hieromtrent een aanschrijving wordt uitgevaardigd)
Ruurlo 1811	1	Winterswijk/Zutphen - Ruurlo alleen 3e kl.
Rijssen 1530	1	
Santpoort 6140	1	
Sappemeer Oost 9004	2	
Sauwerd 0411	2	Groningen – Sauwerd alleen 3e kl.
Schaesberg 3231	3	
Schagen 6860	2	
Scheemda 0612	2	
Scheveningen Kurhaus 4920	1	gesloten voor reizigers 3/4 43
Schiebroek 5024	1	
Schiedam 4710	1	
Schildwolde-Hellum 0438		-vervallen-; Groningen - Schildw.H. alleen 3e kl.
Schinnen 3222	3	
Schin op Geul 3250	3	
Schoonhoven 5250	3	-vervallen-; Alphen a/d Rijn/Gouda - Schoonhoven alleen 3e kl.
Schoorl 6831	2	Alkmaar – Schoorl alleen 3e kl.
Schoorldam 6832	1	Alkmaar - Schoorldam alleen 3e kl.
Schijndel 2826	1	
Siddeburen 0441		-vervallen-; Groningen - Siddeburen alleen 3e kl.
Simpelveld 3261	3	
Simpelveld Grens 3269	3	
Sint Pancras 9440	1	
Sittard 3120	5	
Sliedrecht 3810	1	
Slochteren 0435		-vervallen-; Groningen - Slochteren alleen 3e kl.
Sneek 0140	3	

Soest 5431	2	
Soest Zuid 5430	2	
Soestduinen 5421	2	
Soestdijk 5432	2	
Soestdijkerstraatweg 5611	1	
Spaubeek 3221	3	
Stadskanaal HS 9127	1	Assen /Zuidbroek - Stadskan.H.S. alleen 3e kl.
Stadskanaal Pekelderweg 9128	1	Assen /Zuidbroek - Stadskanaal P. alleen 3e kl.
Stavoren 0242	3	
Stedum 0422	2	Groningen - Stedum all.3e kl.
De Steeg-Rheden 9269	1	
Steenwijk 0130	1	
Stolwijk 5243	2	-vervallen-; Alphen a/d Rijn/Gouda - Stolwijk alleen 3e kl.
Stolwijkersluis 5241	2	Alphen a/d Rijn/ Gouda - Stolwijkersluis all.3e kl.
Susteren 9687	2	
Swalmen 9683	2	
Tegelen 9780	2	
Terborg 2030	1	
Tiel 2310	3	
Tietjerk 0212	3	
Tilburg 3910	2	
Tjugchem-Meedhuizen 0443		-vervallen-; Gron. - Tjughem-M. alleen 3e kl.
Twello 9181	1	
***geschreven bestemmingen:		
Stroe 1520	1	
Oudesluis 9444	1	
Terschuur 3413	1	
Sterksel 2617	1	
***gedrukte bestemmingen:		
Uden 2824	2	
Uitgeest 6170	2	
Uithoorn 6031	2	Amsterdam Hlmm/ Nieuwersluis-L - Uithoorn alleen 3e kl.
Uithuizen 0416	2	Groningen - Uithuizen alleen 3e kl.
Uithuizermeeden 0417	2	Groningen - Uithuizerm. alleen 3e kl.
Usquert 0415	2	Groningen - Usquert alleen 3e kl.
Utrecht CS 5310	3	
Utrecht Biltstraat 5315		-vervallen-
Utrecht Maliebaan 5312		-vervallen-

Vaassen 1444	1	
Valkenburg 3160	6 (hoogste aantal reisroutes!!)	
Varsseveld 2031	1	
Veendam 9131	2	Assen/Zuidbroek - Veendam alleen 3e kl.
Veenendaal 2411	4	
Veenwouden 0214	1	
Veghel 2825	1	
Velp 2010	1	
Velsen Hoogovens 6220	1	
Velsen-IJmuiden Oost 6160	1	
Velsen Zeeweg 6210	1	
Venlo 2930	4	
Venlo Grens 2939	4	
Venraij 2813	3	
Vierlingsbeek 9576	2	
Vinkeveen 5820	2	Amsterdam Hlmm./ Nieuwersluis-L. - Vinkeveen alleen 3e kl.
Visvliet 0453	4	
Vlaardingen 4720	1	
Vlaardingen Oost 4810	1	
Vleuten 5210	2	
Vlissingen 4350	1	
Vlodrop 3211	3	
Vlodrop Grens 3219	3	
Vlijmen 3831	1	
Voerendaal 3252	3	
Vogelenzang-Bennebroek 6250	1	
Voorburg 4950	3	
Voorhout 6254	1	
Voorschoten 5030	1	
Voorst 9251	geen gegevens vermeld	
Vorden 1810	2	Winterswijk/Zutphen Vorden all.3e kl.
Vreeland 5811	1	
Vries-Zuidlaren 9102	1	
Vriezenveen 1220	2	
Vroomshoop-Geerdijk 1223	2	
Vught 4020	2	
Waalddorpsche Weg 5011	1	gesloten voor reizigers 3/4 43
Waalwijk 3828	2	
Waddinxveen 5230	2	Gouda/Alphen a/d Rijn – Waddinxveen alleen 3e kl.
Wapenveld 1441	3	
Warffum 0414	2	Groningen- Warffum alleen 3e kl.
Warmenhuizen 6833	2	Alkmaar - Warmenhuizen alleen 3e kl.
Warmond 6320	1	
Waspik-'s-Gravenmoer 3825	1	
Wassenaar 5013	1	

Weert 3020	3	
Weesp 5550	1	
Wehl 2021	1	
Weiwerd 0444	geen gegevens vermeld	
Wezep 1410	1	
Wierden 1270	2	
Wildervank 9130	2	Assen/Zuidbroek - Wildervank alleen 3e kl.
Wilgenplas 5023	1	
Wilnis 5821	2	Amsterdam Hlmm./ Nieuwersluis-L. - Wilnis alleen 3e kl.
Winschoten 0510	3	
Winsum 0412	2	Groningen – Winsum alleen 3e kl.
Winterswijk 1960	2	gedrukte opmerking 'Zutphen-Winterswijk alleen 3e kl.' is doorgehaald
Winterswijk Grens 1969	2	gedrukte opmerking 'Zutphen-Winterswijk alleen 3e kl.' is doorgehaald
Wirdum 9140	2	
Wittebrug Pompstation 5010	1	gesloten voor reizigers 3/4 43
Woerden 5120	4	
Wolfheze 2210	2	
Wolvega 0230	1	
Workum 0240	3	
Wormerveer 6520	2	
Woudenberg-Scherpenzeel 2410	1	
Wijchen 9590	2	
Wijchelsheim 0437		-vervallen-
Wijhe 9261	1	
Wijlre-Gulpen 3260	3	
IJlst 9057		-vervallen-
IJmuiden 6180	1	
IJmuiden Casembrotstraat 6230	1	
IJmuiden Julianakade 6231	1	gewijzigd in IJm.Zuiderkade
Zaandam 6510	2	
Zaltbommel 3530	2	
Zandelaan 0440	geen gegevens vermeld	
Zandvoort Bad 6190	1	
Zeist 5442	1	afstanden alleen van toepassing voor 3e kl.
Zenderen 1211	geen gegevens vermeld	
Zetten-Andelst 2422	3	
Zevenaar 1940	1	
Zevenaar Grens 1949	1	
Zevenbergen 4211	1	
Zoetermeer-Zegwaard 9283	2	
Zuid Barge 9159	1	-vervallen-
Zuidbroek 0611	3	Assen – Zuidbroek

		(over Skn) alleen 3e kl.
Zuidhorn 0451	2	
Zutphen 1710	2	gedrukte opmerking 'Zutphen-Winterswijk alleen 3e kl.' is doorgehaald
Zwaagwesteinde 0215	2	
Zwolle 0910	1	
Zwolle Veerallee 1030	1	zie Zwolle
Zwijndrecht 4612	1	
***geschreven bestemming:		
Wageningen de Wereld 7501	2	op pls vermelden Ede-W per WEBO



Lijst van kasregisterkaarten voor algemeen gebruik

Stichting NVBS-Railverzamelingen

Auteur

Gerrit van Straaten
beheerder collectie spoorwegvervoerbewijzen
☎ 033 – 461 40 61
✉ spoorwegvervoerbewijzen@nvbs.com

uitgave 16 augustus 2019

Toelichting

In deze lijst zijn opgenomen de abonnements- en andere vervoerbewijzen die in de NCR kasregisters aan de loketten gevalideerd werden. Naast abonnementen geldig vanaf het betreffende station was er ook een landelijke serie kaarten voor algemeen gebruik, niet aan één bepaald station gebonden. Ook in deze serie zitten bijvoorbeeld rittenkaarten voor de Zoetermeerlijn en een controlekaartje voor gezelschappen.

Deze kaarten voor algemeen gebruik waren voorzien van een “cliché-nummer” zoals ook voorkwam op de stationsgebonden abonnementen en de edmondsonkaartjes. Dit bestond uit drie cijfers plus een controlecijfer.

Het cliché-nummer voor gewone edmondsons liep van 001 tot 399, waarbij de hoogste nummers gebruikt werden voor bijzondere kaarten zoals weekeindretour toeslagen, niet-verlengbare dagkaarten, enz. Ook de avondretours en later de reductiekaartjes zaten in de “hoge nummers”.

De nummers 400 - 499 werden gebruikt voor dagtocht- en attractiekaarten volle prijs, 500 - 599 voor de reductie-/kinderuitvoering. De nummers 600 - 799 werden gebruikt voor week- en maandtrajectkaarten. De algemene abonnementskaarten waren aanvankelijk in de 900-serie genummerd, later ook in de hogere nummers in de 800-serie.

De algemene vervoerbewijzen hadden uiteraard geen voorgedrukt stations- en loketnummer; er was echter de mogelijkheid dit met de hand of een stempeltje op een stippelijntje aan te brengen. Dit is echter voor zo ver bekend nooit gebeurd.

De berekening van het controlecijfer voor het cliché-nummer werkte net zo als bij de UIC Marquage Uniforme ‘computer-nummering’ van spoorwegmaterieel: van het cliché-nummer werd het eerste cijfer met 2, het tweede met 1 en het derde weer met 2 vermenigvuldigd, de cijfers (dus niet de getalsuitkomst van de vermenigvuldigingen!) werden opgeteld, het controlecijfer is dan het cijfer dat nodig is om het geheel op een 10-voud te doen uitkomen.

Voorbeeld “clichénummer” 911: $2*9 + 1*1 + 2*1 = (1+8) + 1 + 2 = 12 \rightarrow$ controlecijfer 8

Overigens werden er nogal eens fouten gemaakt bij de berekening van het controlecijfer; de nummers in deze lijst zijn dan ook gebaseerd op wat er op de betreffende vervoerbewijzen is gezien.

NB: let op dubbel gebruik van nummer in verschillende periodes; in de lijst is het 2^e (en volgende) gebruik onderstreept

NB: let op naamsveranderingen; in de lijst aangegeven met extra inspringing van de vermelding

nummer/omschrijving

- 392.1 controlekaart, gezelschapsbiljetten

- 550.4 meerrittenkaart Zoetermeerlijn, tariefcode 1
- 551.4 meerrittenkaart Zoetermeerlijn, tariefcode 1, REDUCTIE
- 552.0 meerrittenkaart Zoetermeerlijn, tariefcode 2
- 553.8 meerrittenkaart Zoetermeerlijn, tariefcode 2, REDUCTIE
- 554.6 meerrittenkaart Zoetermeerlijn, tariefcode 3
- 555.3 meerrittenkaart Zoetermeerlijn, tariefcode 3, REDUCTIE
- 556.1 meerrittenkaart Zoetermeerlijn, tariefcode 4
- 557.9 meerrittenkaart Zoetermeerlijn, tariefcode 4, REDUCTIE
- 558.7 meerrittenkaart Zoetermeerlijn, tariefcode 5
- 559.5 meerrittenkaart Zoetermeerlijn, tariefcode 5, REDUCTIE
- 560.3 meerrittenkaart Zoetermeerlijn, tariefcode 6
- 561.1 meerrittenkaart Zoetermeerlijn, tariefcode 6, REDUCTIE
- 562.9 meerrittenkaart Zoetermeerlijn, tariefcode 7
- 563.7 meerrittenkaart Zoetermeerlijn, tariefcode 7, REDUCTIE
- 564.5 meerrittenkaart Zoetermeerlijn, tariefcode 8
- 565.2 meerrittenkaart Zoetermeerlijn, tariefcode 8, REDUCTIE

- 571.0 NS 2-rittenkaart Schiphol - Amsterdam Z + Amsterdams openbaar vervoer, 2^e klasse
- 572.8 NS 2-rittenkaart Schiphol - Amsterdam Z + Amsterdams openbaar vervoer, 2^e klasse, REDUCTIE

- 573.6 NS enkele reis Schiphol - Amsterdam Z + Amsterdams openbaar vervoer, 2^e klasse
- 574.4 NS enkele reis Schiphol - Amsterdam Z + Amsterdams openbaar vervoer, 2^e klasse, REDUCTIE

- 834.2 abonnementskaart openbaar vervoer, f600.-, 2^e klasse (Van der Doefkaart, OVh)
- 835.9 abonnementskaart openbaar vervoer, f900, 1^e klasse (Van der Doefkaart, OVh)

- 838.3 abonnementskaart openbaar vervoer, geen prijsopdruk, 2^e klasse (Van der Doefkaart, OVI)
- 839.1 abonnementskaart openbaar vervoer, geen prijsopdruk, 1^e klasse (Van der Doefkaart, OVI)
- 840.9 abonnementskaart openbaar vervoer, f420.-, 2^e klasse (Van der Doefkaart, OVa)
- 841.7 abonnementskaart openbaar vervoer, f630.-, 1^e klasse (Van der Doefkaart, OVa)

- 850.8 zomerkaart, 8 dagen uit periode (≈ gezinskaart), 1^e klasse
- 851.6 zomerkaart, 8 dagen uit periode (≈ gezinskaart), 2^e klasse
- 852.4 zomerkaart, 8 dagen uit periode (≈ gezinskaart), 1^e klasse, REDUCTIE
- 853.2 zomerkaart, 8 dagen uit periode (≈ gezinskaart), 2^e klasse, REDUCTIE

- 855.7 Nationale Vierrittenkaart, 1 zone
- 856.5 algemeen abonnement, week, 1^e klasse, REDUCTIE
- 857.3 algemeen abonnement, week, 2^e klasse, REDUCTIE
- 858.1 algemeen abonnement, 3 dagen, 1^e klasse, REDUCTIE
- 859.9 algemeen abonnement, 3 dagen, 2^e klasse, REDUCTIE
- 860.7 trajectkaart, maand, Zoetermeer - Voorburg, (2^e klasse)

- 862.3 meerrittenkaart NS Zoetermeer - Den Haag CS/HS/Laan van NOI/Voorburg en Leidschendam=Voorburg - Voorburg 't Loo, REDUCTIE
- 863.1 Nationale Vierrittenkaart, 2 zones
- 863.1 gezinstoerkaart, 4 dagen uit periode, 1^e klasse
- 864.9 Nationale Vierrittenkaart, 3 zones
- 864.9 gezinstoerkaart, 4 dagen uit periode, 2^e klasse

- 867.2 NS/WN trajectkaart, maand, Zoetermeer* - Den Haag CS/HS/Laan van NOI, 2^e klasse
- 869.8 trajectkaart, maand, Zoetermeer lokaal, (2^e klasse)
- 870.6 trajectkaart, maand, scholier, Zoetermeer - Den Haag CS/HS/Laan van NOI, 2^e klasse
- 875.5 NS/WN trajectkaart, week, Zoetermeer* - Den Haag CS/HS/Laan van NOI, 2^e klasse
- 876.3 NS/WN trajectkaart, week, Zoetermeer* - Voorburg, 2^e klasse
- 878.9 Nationale Vierrittenkaart, 4 zones
- 879.7 tienertoerkaart, 4 dagen, 2^e klasse
- 880.5 Nationale Vierrittenkaart, 1 zone, REDUCTIE
- 880.5 tienertoerkaart, 4 dagen uit periode, 2^e klasse
- 881.3 Nationale Vierrittenkaart, 2 zones, REDUCTIE
- 881.3 tienertoerkaart, 4 dagen uit periode, 2^e klasse, REDUCTIE
- 882.1 algemeen abonnement, week, 1^e klasse
- 883.9 algemeen abonnement, week, 2^e klasse
- 884.7 algemeen abonnement, 3 dagen, 1^e klasse
- 885.4 algemeen abonnement, 3 dagen, 2^e klasse
- 886.2 algemeen abonnement, maand, 1^e klasse, REDUCTIE
- 887.0 algemeen abonnement, maand, 2^e klasse, REDUCTIE
- 888.8 Nationale Vierrittenkaart, 3 zones, REDUCTIE
- 888.8 tienertoerkaart, 8 dagen uit periode, 2^e klasse
- 889.6 Nationale Vierrittenkaart, 4 zones, REDUCTIE
- 889.6 tienertoerkaart, 8 dagen uit periode, 2^e klasse, REDUCTIE
- 890.4 stad/streekkaart, maand, 1 zone
- 891.2 stad/streekkaart, week, 1 zone
- 892.0 stad/streekkaart, maand, 2 zones
- 893.8 stad/streekkaart, week, 2 zones
- 894.6 stad/streekkaart, maand, 3 zones
- 895.3 stad/streekkaart, week, 3 zones
- 896.1 stad/streekkaart, dag, alle zones
- 897.9 stad/streekkaart, 3 dagen, alle zones
- 898.7 stad/streekkaart, week, alle zones
- 899.5 stad/streekkaart, maand, alle zones
- 900.1 abonnementskaart, 3 dagen, Randstad - Holland, 1^e klasse
- 900.1 gezinszwerfkaart, 1^e klasse
- 900.1 gezinsdagkaart, 1^e klasse
- 901.9 abonnementskaart, 3 dagen, Randstad - Holland, 2^e klasse
- 901.9 gezinszwerfkaart, dag, 2^e klasse
- 901.9 gezinsdagkaart, 2^e klasse
- 902.7 abonnementskaart, 3 dagen, Randstad - Holland, 1^e klasse, KIND
- 902.7 NS/CN, trajectkaart, maand, Amsterdam CS - 't Gooi, 2^e klasse
- 903.5 gezinskaart, 12 maanden
- 903.5 gezinskaart, 1 jaar
- 904.3 algemene abonnementskaart, 8 dagen, 1^e klasse
- 904.3 kriskras abonnement, 8 dagen, 1^e klasse
- 904.3 kriskras-kaart, 8 dagen, 1^e klasse
- 905.0 algemene abonnementskaart, 8 dagen, 2e klasse
- 905.0 kriskras abonnement, 8 dagen, 2e klasse
- 905.0 kriskras-kaart, 8 dagen, 2e klasse
- 906.8 algemene abonnementskaart, 8 dagen, 1^e klasse, KIND
- 906.8 kriskras-kaart, 8 dagen, 1^e klasse, KIND
- 907.6 algemene abonnementskaart, 8 dagen, 2^e klasse, KIND
- 908.4 dagkaart, 1^e klasse
- 908.4 dagabonnement met verlengingsmogelijkheid, 1^e klasse
- 909.2 dagkaart, 2e klasse

- 909.2 dagabonnement met verlengingsmogelijkheid, 2^e klasse
- 910.0 tienertoerkaart, 8 aaneengesloten dagen, 2^e klasse
- 911.8 tienertoerkaart, 8 aaneengesloten dagen, 1^e klasse
- 911.8 NS/CN, trajectkaart, maand, scholier, Amsterdam CS - 't Gooi, 2^e klasse
- 911.8 meerrittenkaart NS Zoetermeer - Leidschendam=Voorburg - Voorburg 't Loo en
Voorburg- Leidschendam=Voorburg - Voorburg 't Loo
- 912.6 algemene maandabonnementskaart, 1^e klasse
- 913.4 algemene maandabonnementskaart, 2^e klasse
- 914.2 2 pluskaart, 2 personen, dag, 2^e klasse
- 914.2 meer man's kaart, 2 personen, dag, 2^e klasse
- 915.9 2 pluskaart, 3 personen, dag, 2^e klasse
- 915.9 meer man's kaart, 3 personen, dag, 2^e klasse
- 916.7 2 pluskaart, 4 personen, dag, 2^e klasse (NB: ook bekend met foutief nummer 916.2)
- 916.7 meer man's kaart, 4 personen, dag, 2^e klasse
- 917.5 meer man's kaart, 5 personen, dag, 2^e klasse
- 918.3 reductiekaart 65-plus, 12 maanden
- 918.3 reductiekaart 65-plus, 1 jaar
- 919.7 2 pluskaart, 5 personen, dag, 2^e klasse
- 919.1 reductiekaart 65-plus, 12 maanden, 2 personen
- 919.1 reductiekaart 65-plus, 1 jaar, 2 personen
- 920.9 reductiekaart 65-plus, 3 maanden
- 921.7 reductiekaart 65-plus, 3 maanden, 2 personen
- 922.5 vastrechtbewijs, maand
- 922.5 vastrechtkaart, maand
- 923.3 vastrechtkaart, dienstplichtige militairen, maximaal 7 maanden, 1^e klasse
- 924.1 vastrechtkaart, dienstplichtige militairen, maximaal 7 maanden, 2^e klasse
- 925.8 vastrechtkaart, dienstplichtige militairen, 6 maanden, 2^e klasse
- 926.6 OV-Jaarkaart, 1^e klasse
- 928.2 NS/CN, trajectkaart, maand, Amsterdam MP - 't Gooi, 2^e klasse
- 929.0 NS/HTM-stadsnet, alle lijnen met HTM stadstarief, maand, 2^e klasse
- 931.6 NS/RET, maandkaart, alle zones binnen het RET-vervoersgebied, 2^e klasse
- 932.4 GVB, alle lijnen met GVB-tarief, 5 dagen
- 932.4 maandabonnement huurfiets
- 932.4 weekabonnement huurfiets
- 933.2 GVB, alle gemeente trams/bussen/veren, maand
- 933.2 GVB, alle lijnen met GVB-tarief, maand
- 933.2 huurfietsabonnement, 7 dagen
- 934.0 RET, alle lijnen binnen het RET-vervoersgebied, maand
- 935.7 Nationale Vierrittenkaart
- 935.7 meerrittenkaart NS Zoetermeer - Voorburg
- 936.5 NS/CN, trajectkaart, maand, scholier Amsterdam MP - 't Gooi, 2^e klasse
- 936.5 tienertoerkaart, 8 dagen uit periode, 2^e klasse
- 936.5 tienertoerkaart, REDUCTIE
- 937.3 HTM, alle lijnen met HTM stadstarief, 5 dagen
- 937.3 tienertoerkaart, 8 dagen uit periode, 2^e klasse, REDUCTIE
- 938.1 HTM, alle lijnen met HTM stadstarief, maand
- 939.9 RET, alle RET-stadslijnen, 5 dagen
- 939.9 RET, alle binnen het RET-vervoersgebied, 5 dagen
- 939.9 Nationale Strippenkaart, reductie
- 944.9 NS/GVB, traject kaart, week, Schiphol - Amsterdam Zuid tevens combikaart
Amsterdamse zonegebied, 2^e klasse (NB: ook bekend zonder nummer op kaart)
- 945.6 NS/GVB, traject kaart, maand, Schiphol - Amsterdam Zuid tevens combikaart
Amsterdamse zonegebied, 2^e klasse (NB: ook bekend zonder nummer op kaart)

- 947.2 OV-Jaarkaart, 2^e klasse
- 948.0 NS-Jaarkaart, 1^e klasse

- 950.6 Studenten Vastrechtkaart
- 950.6 NS/GVB-stadsnet, alle lijnen met GVB-stadstarief, week, 2^e klasse
- 950.6 combikaart, week, alle lijnen met GVB-stadstarief, 2^e klasse
- 951.4 combikaart, week, jeugd, alle lijnen met GVB-stadstarief, 2^e klasse
- 951.4 Midweekkaart, geldig zes maanden
- 951.4 NS/GVB-stadsnet, alle lijnen met GVB-stadstarief, week, 2^e klasse, JEUGD
- (NB: geen nummer op kaart vermeld)
- 952.2 HTM, alle lijnen met HTM stadstarief, week
- 953.0 meerrittenkaart NS Zoetermeer - Den Haag CS/HS/Laan van NOI
- 953.0 tienertoerkaart, 4 aaneengesloten dagen, 2^e klasse
- 954.8 meerrittenkaart NS Zoetermeer - Den Haag CS/HS/Laan van NOI, REDUCTIE
- 954.8 tienertoerkaart, 2 x 4 aaneengesloten dagen, 2^e klasse

- 956.3 stad/streekkaart, maand, 4 zones

- 958.9 reischeque

- 965.4 NS-Jaarkaart, 2^e klasse
- 966.2 maandparkeerkaart
- 967.0 dagparkeerbewijs

- 970.4 GVB, alle lijnen Amsterdams zonegebied, 5 dagen
- 971.2 GVB, alle lijnen Amsterdams zonegebied, maand
- 972.0 NS/GVB, combikaart, week, Amsterdams zonegebied
- 973.8 NS/GVB, combikaart, week, jeugd Amsterdams zonegebied
- 974.6 NS/GVB,etc. 4-rittenkaart 1-zone Amsterdam
- 975.3 NS/GVB,etc. 4-rittenkaart 1-zone Amsterdam, REDUCTIE
- 976.1 NS/GVB,etc. 4-rittenkaart 2-zones Amsterdam
- 977.9 NS/GVB,etc. 4-rittenkaart 2-zones Amsterdam, REDUCTIE
- 978.7 NS/GVB,etc. 4-rittenkaart 3-zones Amsterdam
- 979.5 NS/GVB,etc. 4-rittenkaart 3-zones Amsterdam, REDUCTIE
- 980.3 meer man's kaart, 6 personen, dag, 2^e klasse
- 981.1 Nationale Vierrittenkaart, REDUCTIE
- 981.1 meerrittenkaart NS Zoetermeer - Den Haag CS/HS/Laan van NOI + HTM stadsnet

- 984.5 speciale vastrechtkaart, maand (tijdens acties in 1972 verkocht tegen de halve prijs van de gewone vastrechtkaart, nummer 922)
- 984.5 fietskluisbewijs, maand

- 998.5 reductiekaart, dames 60+, 3 maanden
- 999.3 reductiekaart, dames 60+, 12 maanden
- 999.3 reductiekaart, dames 60+, 1 jaar



Stamlijst van plaatsbewijzen in gebruik bij de NS

Stichting NVBS-Railverzamelingen

Auteur

Gerrit van Straaten

beheerder collectie spoorwegvervoerbewijzen

☎ 033 – 461 40 61

✉ spoorwegvervoerbewijzen@nvbs.com

uitgave 16 augustus 2019

Inleiding

De hierna opgenomen “stamlijst”, in fotocopiëvorm aangetroffen in de Collectie Steinkamp, is niet voorzien van een datum. Echter, de omschrijving bij nummer 38 schijnt te verwijzen naar de tariefperiodes T (ingående 1 december 1919), N (1 januari 1922) en L (1 juli 1926 tot de ingangsdatum van tariefperiode A per 1 april 1933). De referentie naar ATO-vervoerbewijzen dateert deze lijst van nà 4 juli 1927, de startdatum van de eerste ATO-busdienst. Het lijkt dan ook redelijk dit overzicht te dateren op de periode 1927 - 1933.

De herkomst van deze “stamlijst” is niet duidelijk. Enerzijds lijkt het een overzicht bedoeld voor de opleiding van spoorwegpersoneel, anderzijds doet het inconsequente gebruik van verkortingen en benamingen denken aan een door een hobbyist gemaakte lijst. In dat laatste geval is het wellicht ooit bedoeld geweest als index op een particuliere verzameling van vervoerbewijzen.

Het nut en de betrouwbaarheid van dit overzicht zijn dan ook twijfelachtig, al is met name de omschrijving van de “geletterde” vrijkaarten en -biljetten nummer 59 t/m 86 informatief te noemen.

De tekst van het overzicht in deze publicatie is exact overgenomen van de originele fotocopië, inclusief foute benamingen en omschrijvingen (bijvoorbeeld: het is ‘edmondson’ met een ‘d’).

STAMLYST VAN PLAATSBEWYZEN IN GEBRUIK BY DE NED.SPOORWEGEN

De No's 1 - 58 zijn betaalde pbw. en worden verklaard in den R. en B. Bundel, met losse Voorschriften en Aanhangsels.

De No's 59 - 91 zijn kosteloze pbw. en worden verklaard in het Reglement Vrijvervoer (R.V.V.) en V.T.

A. KAARTEN MODEL EDMONSON = 5 x 3½ cM. ENKELE REIS.

=====

1. Gewone enkele reis voor volwassenen voor Nederland + België
2. " " " " voor terugreis met stempel "Terug"
3. Enkele reis naar of transit Duitsland
4. " " " België
5. " " speciaal voor gezelschappen, landverhuizers enz.(passe-partout)
6. " " T.M.G.
7. " " gezelschappen naar het buitenland
8. " " omwegkaarten
9. Bewijs van nabetaalde vracht en verhooging

B. HALVE KAARTEN MODEL EDMONSON.

=====

10. Enkele reis voor kind in Nederland en verkeer met België
11. " " " " terugreis
12. " " " dieren in Nederland
13. " " supplement voor hogere klasse of voor buurtverkeer

C. RETOURKAARTEN MODEL EDMONSON.

=====

14. Retours, gewone voor volwassenen voor Holland
15. " " buurtverkeer
16. " " T.M.G.
17. " " markt
18. " " kinderen alleen Rotterdam-Hoek v.Holl. (gedrukt)
19. " " (passe-partout) speciaal voor gezelschappen, processietreinen, enz.
20. " " speciaal voor gezelschappen naar het buitenland
21. (Groot model kaart) - Vacantiekaart . . Aanhangel

D. PLAATSBEWYZEN VAN DUNNER PAPIER.

=====

- 22. Plbw, afgegeven door treinpersoneel (geschreven)
- 23. „ „ „ „ (sectiekaarten)
- 24. „ „ „ „ (op tram en lokaalspoorwegen)
- 25. „ passe-partout binnenland (door stations afgegeven)
- 26 „ „ „ „ Duitschland (door stations afgegeven)
- 27. Collectief biljet voor militairen op dienstreis
- 28. Vervoerbewijzen voor alleenreizende militairen
- 29. Reisorder voor Politie en onder hun geleide reizende personen
- 30. Gezelschapsbiljetten voor volwassene(n) en kinderen
- 31. Gezelschapskaarten naar het buitenland
- 32. Kostelooze biljetten voor reizigers die verkeerd reisden
- 33. A.T.O. biljetten
- 34. Jaarkaart voor geleiders van blinden
- 35. Retourkaart voor een geleider van een blinde
- 36. Plbw. voor geleiders van vee, enz; Nederland
- 37. Plbw. voor geleiders van vee, Duitschland model 207-207a
- 37a. Toeslagbiljet voor D-treinen

E. PLAATSBEWYZEN IN BOEKVORM.

=====

- 38. 10 rittenboekjes, gewone, gemerkt T.N of L
- 39. 10 „ „ buurtverkeer
- 40. 10 „ „ (bijzondere) Apeldoorn-den Haag
- 41. 10 „ „ Utrecht en omgeving
- 42. 5 „ „ retours buurtverkeer
- 43. Couponboekjes buitenland
- 44. „ „ „ voor een kind
- 45. Rondreisbiljetten
- 46. Gecombineerde reisbiljetten reisondernemers
- 47. Plbw. Zwitserland en Italië via Duitschland
- 48. Speciale plbw. Zwitserland

F. ABONNEMENTEN.

=====

- 49. Abk. geldig alle lijnen, alle klassen
- 50. „ „ „ „ „ 1^e kl. voor Regeeringspersonen
- 51. „ „ „ „ „ groep I Noord, alle klassen
- 52. „ „ „ „ „ II Zuid, alle klassen
- 53. „ „ „ „ „ trajectkaart alle klassen
- 54. „ „ „ „ „ scholieren alle klassen
- 55. „ „ „ „ „ ambachtsscholieren, 3^e klasse
- 56. „ „ „ „ „ voor 8 dagen, alle klassen
- 57. „ „ „ „ „ weekkaarten, 3^e klasse
- 58. „ „ „ „ „ bijzondere trajectkaarten 3^e kl. voor personeel Hembrug en Enka

DE VOLGENDE PLAATSBEWYZEN KOMEN VOOR IN HET R.V.V.

- =====
- 59. Vrijkaart/biljet model A 1^e kl. voor hogere ambtenaren
 - 60. " " " B gewone dienst- en vrijk. alle kl.
 - 61. " " " C voor kerk-, onderwijs-, dokter- en zeebezoek, alsmede voor scholieren, enz. alle kl.
 - 62. " " " D voor inkoop levensm. 2^e en 3^e kl.
 - 63. " " " E voor inwonend gezin 1^e kl.
 - 64. " " " F voor huisgenooten 1^e kl.
 - 65. " " " G dienstvrijbilj. 2^e en 3^e kl. enkele reis
 - 66. " " " H dienstvrijbilj. 2^e en 3^e kl. retour
 - 67. " " " I Gunstvrijbilj. enkele reis alle kl.
 - 68. " " " K Gunstvrijbilj. retour alle kl.
 - 69. " " " L voor artsenbez. vrijbilj. 2^e en 3^e kl.
 - 70. " " " M Vrijbilj. boekje voor personen 2^e en 3^e klasse
 - 71. " " " N Vrijbilj. boekje voor gezin 2^e en 3^e klasse
 - 72. " " " O Vrijbilj. boekje oudersbez. 2^e en 3^e kl.
 - 73. " " " P Vrijbilj. boekje voor kinderen die buitenshuis wonen (alleen 3^e klasse)
 - 74. " " " Q Vrijbiljet, versterkt op Empfehlungsschreiben alle klassen
 - 75. " " " R Vrijbiljet H.S.M. tram
 - 76. " " " S Rijwielkaart
 - 77. " " " T Vrijbiljet H.S.M. enkele reis alle kl.
 - 78. " " " U Vrijbiljet H.S.M. retour
 - 79. " " " V Bewijs van toegang luxe tr. 1^e kl. alleen
 - 80. " " " W Vrijbiljet enkele reis voor een bepaald doel alle kl.
 - 81. " " " X Vrijbilj. retour voor bep. doel alle kl.
 - 82. " " " AA Empfehlungsschreiben freien fahrt voor alle kl.
 - 83. " " " BB Empfangsbescheinigung alle kl.
 - 84. " " " EE Identiteitskaart Posterijen voor dienst in Postrijtuigen, bagagewagen of compartiment van de laagste kl. i/d trein
 - 85. " " " FF Bewijs van commiezen en wakers der Rijksbelasting 2^e en 3^e kl. of in een wagen
 - 86. " " " GG Identiteitsbewijs gezin pers.
 - 87. Identiteitsbewijs W.L. of Mitropa voor dienst in Slaap- en Restauratie-rijtuigen
 - 88. Verklaring Stationschef waarop wordt gereisd door W.L. of Mitropa-personeel buiten dienst
 - 89. Vrijbiljet 3^e klasse W.L. en Mitropa
 - 90. Legitimatiebewijs geleider salonwagen
 - 91. Staatje dienst-hulprenners model 1450

DE VOLGENDE PLAATSBEWYZEN WORDEN MET DE POSTERYEN VERREKEND.

- =====
- 92. Plbw. vrij vervoer Postpersoneel buiten dienst reizend 2^e en 3^e klasse
 - 93. Plbw. Hoofdamttenaren en Amttenaren der Posterijen 1^e en 2^e klasse



Nationaal Tarief – strippenkaarten en sterabonnements

Stichting NVBS-Railverzamelingen

Auteur

Gerrit van Straaten
beheerder collectie spoorwegvervoerbewijzen
☎ 033 – 461 40 61
✉ spoorwegvervoerbewijzen@nvbs.com

8 december 2011

0 Inleiding

Dit tariefoverzicht van strippenkaarten en sterabonnements, inclusief 12-reizenkaarten en zomerzwerfkaarten en van het landelijk tarief afwijkende kaartsoorten/prijzen is gebaseerd op publieksfolders/interne brochures van de ESO, KNV(TO) en Vervoerbewijzen Nederland, alsmede op berichten in de bladen *Het Openbaar Vervoer* (HOV) en *De Kaartjesbrief*. Aanvullende informatie en/of documentatie werd gegeven door R.den Haag, P.H.Kiers(+), F.C.J.M.Ongering en A.B.W.Welbergen; waarvoor nogmaals hartelijk dank!

Op enkele plaatsen is met ???? aangegeven dat de betreffende gegevens mij onbekend zijn gebleven, dan wel dat de juistheid niet gecontroleerd kon worden aan de hand van officiële publicaties. Wie over deze gegevens beschikt respectievelijk de juistheid kan bevestigen wordt verzocht deze door te geven ten behoeve van de volgende editie van dit overzicht.

De bedrijfs-eigen bijzondere kaarten zoals bijvoorbeeld de Rotterdamse nachtbuskaartjes, het Amsterdamse milieu-abonnement, het Utrechtse dalurenabonnement en de Haagse centrumretours zijn niet in dit overzicht vermeld. Wel zijn enkele bijzondere (landelijke of regionale) kaarten in hoofdstuk 5 afgebeeld.

De prijzen van vervoerbewijzen in dit tariefoverzicht zijn tot 01 januari 2002 vermeld in guldens. Per die datum is deze munt ook in het chartale betalingsverkeer vervangen door de euro. Vooruitlopend daarop vermeldde de *OV-Info* brochure van Vervoerbewijzen Nederland, uitgave 2001, naast de prijzen in guldens ook de prijs in euro. De brochure 2002 gaf naast de prijzen in euro ook nog die in guldens weer. De reden hiervoor is dat in de overgangsmoed januari 2002 voor strippenkaarten in de voorverkoop en sterabonnements ook nog in guldens betaald kon worden. Wagenverkoop vond echter alleen tegen betaling in euro plaats.

Geen garantie kan worden gegeven voor de juistheid of compleetheid van de opgenomen gegevens!!

Op 03 november 2011 zijn in de laatste gebieden in het land (vrijwel de gehele provincies Groningen, Drenthe, Utrecht en Noord-Brabant) de Strippenkaarten afgeschaft en is daarmee na 31 jaar het einde daarvan gekomen. Na 03 november werden echter nog in de Provincie Zeeland wagenverkoop-strippenkaarten verkocht. Ook bleven er bestaande papieren kaartjes voor verkoop op de voertuigen in gebruik of werden er nieuwe types ingevoerd; een en ander is echter veel duurder dan wanneer met de OV-chipkaart gereisd wordt. Ook bleven in diverse gebieden de Sterabonnements, al dan niet Regio-abonnement geheten, als papieren vervoerbewijs bestaan; in andere werden deze vervangen door de OV-chipkaart. Met ingang van 2011 zijn geen publieks- en personeelsbrochures met de tarieven meer gepubliceerd door Vervoerbewijzen Nederland.

1.1 Strippenkaarten landelijke tarief

* = proef in beperkt gebied

- = nog niet ingevoerd/vervallen

+ = daarnaast urnetkaart 2.50 (sindsdien 3-strippenkaart als urnetkaart te gebruiken door stempeling in apart verticaal vakje; urnetkaart afgeschaft per 2001-01-01 en verticaal stempelvakje vervallen)

tarief voor kaarten met voorgedrukte prijs en kaarten afgegeven via loketmachines

Ingaande	Aantal strippen		2	3	6	8	10	45
	15 vol	15 reductie						
<i>tarief in gulden:</i>								
1980-05-08	5.-	2.50	-	-	-	-	-	-
1980-10-01	5.35	2.70	-	-	2.85	-	4.75	-
1981-05-01	5.60	2.80	-	-	3.-	-	5.-	-
1981-10-01	6.-	3.-	-	-	3.30	-	5.50	-
1982-04-01	6.-	3.-	-	-	3.55	-	5.90	-
1982-10-01	6.30	3.15	-	-	4.-	-	6.50	-
1983-04-01	7.10	3.55	-	-	4.50	-	7.40	-
1984-04-01	7.55	3.80	-	-	4.75	-	7.85	-
1985-04-01	8.05	4.05	1.60*	2.40*	4.80	-	8.-	-
1986-04-01	8.45	4.25	1.70	2.55+	-	-	8.40	24.75
1987-04-01	8.65	4.35	1.75	2.60	-	-	8.65	25.35
1988-04-01	8.65	4.35	1.75	2.60	-	-	8.65	25.35
1989-01-01	8.85	4.45	1.80	2.65	-	-	8.85	25.85
1990-04-01	9.05	4.55	1.85	2.70	-	-	9.-	26.35
1991-01-01	9.35	4.70	2.-	2.85	-	-	9.50	27.25
1991-09-01	9.65	4.85	2.-	2.85	-	-	9.50	28.15
1992-01-01	10.25	5.-	2.25	3.25	-	-	10.25	29.-
1992-09-01	10.25	5.-	2.75	4.25	-	11.-	-	29.-
1993-01-01	10.75	5.50	3.-	4.25	-	11.50	-	31.-
1994-01-01	11.-	5.75	3.-	4.50	-	12.-	-	32.25
1995-01-01	11.-	6.-	3.-	4.50	-	12.-	-	32.25
1996-01-01	11.-	6.25	3.-	4.50	-	12.-	-	32.25
1997-01-01	11.25	6.75	3.-	4.50	-	12.-	-	33.-
1998-01-01	11.50	6.75	3.-	4.50	-	12.-	-	33.75
1999-01-01	11.75	7.-	3.-	4.50	-	12.-	-	34.50
2000-01-01	12.-	7.25	3.-	4.50	-	12.-	-	35.25
2001-01-01	12.50	7.75	3.-	4.50	-	12.-	-	36.75
2002-01-01	13.-	8.15	3.09	4.63	-	12.34	-	38.34
<i>tarief in euro:</i>								
2001-01-01	5.67	3.52	1.36	2.04	-	5.45	-	16.68)
2002-01-01	5.90	3.70	1.40	2.10	-	5.60	-	17.40
2003-01-01	6.20	3.90	1.60	2.40	-	6.40	-	18.30
2004-01-01	6.40	4.20	1.60	2.40	-	6.40	-	18.90
2005-01-01	6.50	4.30	1.60	2.40	-	6.40	-	19.20
2006-01-01	6.70	4.40	1.60	2.40	-	6.40	-	19.80
2007-01-01	6.80	4.50	1.60	2.40	-	6.40	-	20.10
2008-01-01	6.90	4.60	1.60	2.40	-	6.40	-	20.40
2009-01-01	7.30	4.80	1.60	2.40	-	6.40	-	21.60
2010-01-01	7.60	5.-	1.60	2.40	-	6.40	-	22.50
2011-01-01	7.70	5.-	1.60	2.40	-	6.40	-	22.80

1.2 Strippenkaarten afwijkend tarief/model

Losse zone-ritten en strippenkaarten van het landelijk tarief en/of model afwijkend, afgegeven via verkoopautomaten Amsterdam/Rotterdam metro, Amstelveenlijn, Sneltram Utrecht, enz.

1980-05-08	volledig assortiment eigen plaatsbewijzen van de diverse vervoerbedrijven verkrijgbaar naast strippenkaart.		
1980-10-01	<i>metro Amsterdam/Rotterdam</i>	<i>landelijk tarief</i>	
	1 zone	0.95	-
	2 zones	1.45	-
	3 zones	1.90	-
	4 zones	2.40 (alleen Rotterdam)	-
	dagkaart	4.75	4.75
1981-05-01	<i>metro Amsterdam/Rotterdam</i>	<i>landelijk tarief</i>	
	1 zone	1.-	-
	2 zones	1.50	-
	3 zones	2.-	-
	4 zones	2.50 (alleen Rotterdam)	-
	dagkaart	5.-	5.-
1981-10-01	<i>metro Amsterdam/Rotterdam</i>	<i>landelijk tarief</i>	
	1 zone	1.10	-
	2 zones	1.65	-
	3 zones	2.20	-
	4 zones	2.75 (alleen Rotterdam)	-
	dagkaart	5.50	5.50
1982-04-01	<i>metro Amsterdam/Rotterdam</i>	<i>landelijk tarief</i>	
	1 zone	1.20	-
	2 zones	1.75	-
	3 zones	2.35	-
	4 zones	2.95 (alleen Rotterdam)	-
	dagkaart	5.90	5.90
1982-10-01	<i>metro Amsterdam/Rotterdam</i>	<i>landelijk tarief</i>	
	1 zone	1.30	-
	2 zones	1.95	-
	3 zones	2.60	-
	4 zones	3.25 (alleen Rotterdam)	-
	dagkaart	6.50	6.50
1982-11	<i>Rotterdamse metro-automaten vanaf eind november 1982 vervangen door strippenkaart-automaten</i>		
1983-04-01	<i>metro Amsterdam</i>		<i>landelijk tarief</i>
	1 zone	1.50	-
	2 zones	2.25	-
	3 zones	3.-	-
	dagkaart	7.40	7.40
1983-12-18	<i>exploitatiebegin Sneltram Utrecht</i>		
	15 strippen vol	7.-	7.10
1984-04-01	<i>vanaf deze datum in Amsterdam via de automaten op metro- en NS-stations kennelijk ook 4-zone kaarten verkrijgbaar (HOV 1984, p.56)</i>		
	<i>metro Amsterdam</i>		<i>landelijk tarief</i>
	1 zone	1.60	-
	2 zones	2.40	-
	3 zones	3.15	-
	4 zones	3.95	-
	dagkaart	7.85	7.85
	<i>Sneltram Utrecht</i>		
	15 strippen vol	7.50	7.55
1985-04-01	<i>metro Amsterdam</i>		<i>landelijk tarief</i>

	1 zone	1.60	1.60 (proefgebied)
	2 zones	2.40	2.40 (proefgebied)
	3 zones	3.20	-
	4 zones	4.-	-
	dagkaart	8.-	8.-
	<i>Sneltram Utrecht</i>		
	15 strippen vol	8.-	8.05
1986-04-01	<i>metro Amsterdam</i>		<i>landelijk tarief</i>
	1 zone	1.70	1.70
	2 zones	2.55 / uurnet 2.50	2.55
	3 zones	3.40	-
	4 zones	4.25	-
	dagkaart	8.40	8.40
	<i>Sneltram Utrecht</i>		
	15 strippen vol	8.50	8.45
1987-04-01	<i>metro Amsterdam</i>		<i>landelijk tarief</i>
	1 zone	1.75	1.75
	2 zones	2.60	2.60
	3 zones	3.40	-
	4 zones	4.25	-
	dagkaart	8.65	8.65
	<i>Sneltram Utrecht</i>		
	15 strippen vol	8.75	8.65
1988-04-01	<i>geen wijzigingen</i>		
1989-01-01	<i>metro Amsterdam geen wijzigingen</i>		
	<i>Sneltram Utrecht</i>		<i>landelijk tarief</i>
	15 strippen vol	8.75	8.85
1990-04-01	<i>Amsterdam (metro; Amstelveenlijn, explobegin 1990-12-01)</i>		<i>landelijk tarief</i>
	1 zone	2.-	1.85
	2 zones	2.75	2.70
	3 zones	3.75	-
	4 zones	4.50	-
	dagkaart	9.-	9.-
	<i>Sneltram Utrecht</i>		
	15 strippen vol	9.-	9.05
1991-01-01	<i>Amsterdam</i>		<i>landelijk tarief</i>
	1 zone	2.-	2.-
	2 zones	3.-	2.85
	3 zones	4.-	-
	4 zones	4.75	-
	dagkaart	9.50	9.50
	<i>Sneltram Utrecht</i>		
	15 strippen vol	9.25	9.35
1991-09-01	<i>Amsterdam geen wijzigingen</i>		
	<i>Sneltram Utrecht</i>		<i>landelijk tarief</i>
	15 strippen vol	9.75	9.65
1992-01-01	<i>Amsterdam</i>		<i>landelijk tarief</i>
	1 zone	2.25	2.25
	2 zones	3.25	3.25
	3 zones	4.25	-
	4 zones	5.25	-
	dagkaart	10.25	10.25
	<i>Sneltram Utrecht</i>		
	15 strippen vol	10.25	10.25
1992-09-01	<i>Amsterdam</i>		<i>landelijk tarief</i>
	1 zone	2.75	2.75
	2 zones	4.25	4.25

	3 zones	5.50	-
	4 zones	7.-	-
	dagkaart	11.-	11.-
	<i>Sneltram Utrecht</i>		
1993-01-01	15 strippen vol	10.25	10.25
	Amsterdam		<i>landelijk tarief</i>
	1 zone	3.-	3.-
	2 zones	4.25	4.25
	3 zones	5.75	-
	4 zones	7.25	-
	dagkaart	11.50	11.50
	<i>Sneltram Utrecht</i>		
1994-01-01	15 strippen vol	10.75	10.75
	Amsterdam		<i>landelijk tarief</i>
	1 zone	3.-	3.-
	2 zones	4.50	4.50
	3 zones	6.-	-
	4 zones	7.50	-
	dagkaart	12.-	12.-
	<i>Sneltram Utrecht</i>		
1995-01-01	15 strippen vol	11.-	11.-
	Amsterdam geen wijzigingen		
	<i>Na overname van de Sneltram Utrecht door Midnet per 1994-05-29 is in 1995 gestart met renovatie van de haltes; hierbij zijn voor zover nog aanwezig- de strippenkaart-automaten verwijderd.</i>		
1996-01-01	<i>Amsterdam geen wijzigingen</i>		
1997-01-01	<i>Amsterdam geen wijzigingen</i>		
1998-01-01	<i>Amsterdam geen wijzigingen</i>		
1999-01-01	<i>Amsterdam geen wijzigingen</i>		
2000-01-01	<i>Amsterdam geen wijzigingen</i>		
2001-01-01	Amsterdam		<i>landelijk tarief</i>
	1 zone	3.- (euro 1.36)	3.- (euro 1.36)
	2 zones	4.50 (euro 2.04)	4.50 (euro 2.04)
	dagkaart	12.- (euro 5.45)	12.- (euro 5.45)
	<i>De OV-Info brochure, uitgave 2001, maakt geen melding meer van 3- en 4-zone kaarten afgegeven op de Amstelveenlijn; de 1-, 2-zone en dagkaart zijn niet in prijs gewijzigd. Volgens De Kaartjesbrief No. 40 (20 september 2001) zijn vanaf midden juli 2001 de GVB-kaartautomaten voorzien van een nieuw type kaartrollen. Het sortiment is als volgt (in guldens):</i>		
	Amsterdam		<i>landelijk tarief</i>
	1 zone	3.-	3.-
	2 zones	4.50	4.50
	3 zones	6.-	-
	4 zones	7.50	-
	dagkaart	11.-	12.-
	dagkaart red.	7.50	-
	2-dagenkaart	17.50	-
	3-dagenkaart	22.50	-
2002-01-01	Amsterdam		
	<i>de OV-Info brochure vermeldt geen tarieven meer voor de Amstelveenlijn.</i>		

2.1 Sterabonnemen landelijk tarief

indeling abonnementen met voorgedrukte prijs, enz. in serie 100'/200'/300'/400/500

'/xxxF' zijn de 'dubbelnummers' uit de serie 100;

() = kaart niet gezien door de auteur

01 - 04	????	70	1-ster week vol Rotterdam/(105F)
05 - 10	1-ster week/maand/jaar vol - week/maand/jaar reductie	71 72	1-ster week red. Rotterdam/108F 2-ster week vol Rotterdam/111F
11 - 16	2-ster idem	73	2-ster week red. Rotterdam/(114F)
17 - 22	3-ster idem	74	3-ster week vol Rotterdam
23 - 28	4-ster idem	75	3-ster week red. Rotterdam
29 - 34	5-ster idem	76	2-ster maand vol Rotterdam
35 - 40	6-ster idem	77	2-ster maand red. Rotterdam
41 - 46	7-ster idem	78	3-ster maand vol Rotterdam/118F
47 - 52	8-ster idem	79	3-ster maand red. Rotterdam
53 - 58	N-ster idem	80	2-ster jaar red. Rotterdam
59	1-ster week vol Amsterdam/(105F)	81	2-ster jaar red. Rotterdam/116F
60	1-ster week red. Amsterdam/(108F)	82	3-ster jaar vol Rotterdam
61	2-ster week vol Amsterdam/111F	83	3-ster jaar red. Rotterdam/122F
62	2-ster week red. Amsterdam/114F	84	(2-ster week vol Den Haag)
63	2-ster maand vol Amsterdam	85	2-ster maand vol Den Haag
64	2-ster maand red. Amsterdam	86	2-ster jaar vol Den Haag
65	2-ster jaar vol Amsterdam	87	(2-ster week red. Den Haag)
66	2-ster jaar red. Amsterdam	88	2-ster maand red. Den Haag
67	1-ster week vol Utrecht/105F	89	(2-ster jaar red. Den Haag)
68	1-ster week red. Utrecht/108F	90 -	99 ????
69	????		

plaats in lijst niet gelokaliseerd: overgangsabonnementen Groningen

indeling abonnementen in serie 800/900/100"/200"/300"

00 - 10	????	59	N-ster maand reductie
11 - 18	1/8-ster week vol	60	????
19	N-ster week vol	61 - 68	1/8-ster maand jeugd
20	????	69	N-ster maand jeugd
21 - 28	1/8-ster week reductie	70	????
29	N-ster week reductie	71 - 78	1/8-ster jaar vol
30	????	79	N-ster jaar vol
31 - 38	1/8-ster week jeugd	80	????
39	N-ster week jeugd	81 - 88	1/8-ster jaar reductie
40	????	89	N-ster jaar reductie
41 - 48	1/8-ster maand vol	90	????
49	N-ster maand vol	91 - 98	1/8-ster jaar jeugd
50	????	99	N-ster jaar jeugd
51 - 58	1/8-ster maand reductie		

In de navolgende tabellen:

jaarabbonnementen steeds 10 x de maandprijs (uitgezonderd de N-sterabbonnementen tot 1991-01-01)

N = netkaart

- = vervallen/niet in het sortiment opgenomen

1980-10-01 weekabbonnement ingaand 09-29, maandabbonnement ingaand 09-22;
abbonnementen genummerd in serie 100

aantal zones	weekkaart		maandkaart		jaarkaart	
	vol	red.	vol	red.	vol	red.
1	8.-	4.-	24.-	12.-		
2	11.50	5.75	36.-	18.-		
3	17.50	8.75	56.-	28.-		
4	23.-	11.50	72.-	36.-		
5	28.50	14.25	96.-	48.-		
6	35.-	17.50	112.-	56.-		
7	40.-	20.-	128.-	64.-		
8	45.-	22.50	144.-	72.-		
N	52.50	26.25	168.-	84.-	1584.-	792.-

1981-05-01 geen tariefswijziging voor abbonnementen

1981-10-01 abbonnementen genummerd in serie 200

aantal zones	weekkaart		maandkaart		jaarkaart	
	vol	red.	vol	red.	vol	red.
1	8.50	4.25	25.50	13.-		
2	12.50	6.25	40.-	20.-		
3	19.-	9.50	60.-	30.-		
4	25.50	12.75	80.-	40.-		
5	31.50	15.75	100.-	50.-		
6	38.-	19.-	120.-	60.-		
7	43.50	21.75	140.-	70.-		
8	48.50	24.25	160.-	80.-		
N	57.-	28.50	180.-	90.-	1750.-	875.-

1982-04-01 (abbonnementen genummerd in serie 300)

aantal zones	weekkaart		maandkaart		jaarkaart	
	vol	red.	vol	red.	vol	red.
1	9.-	4.50	27.-	13.50		
2	13.50	6.75	42.-	21.-		
3	20.-	10.-	63.-	31.50		
4	27.-	13.50	84.-	42.-		
5	33.-	16.50	105.-	52.50		
6	40.-	20.-	126.-	63.-		
7	46.50	23.25	147.-	73.50		
8	52.50	26.25	168.-	84.-		
N	60.-	30.-	189.-	94.50	1840.-	920.-

1982-10-01 (abbonnementen genummerd in serie 400)

aantal zones	weekkaart		maandkaart		jaarkaart	
	vol	red.	vol	red.	vol	red.
1	9.50	4.75	29.-	14.50		
2	14.50	7.25	45.-	22.50		
3	21.50	10.75	68.-	34.-		
4	29.-	14.50	90.-	45.-		
5	35.50	17.75	113.-	56.50		
6	43.-	21.50	136.-	68.-		

7	50.-	25.-	158.-	79.-		
8	58.-	29.-	180.-	90.-		
N	64.50	32.25	203.-	101.50	1980.-	990.-

1983-04-01 *abonnementen genummerd in serie 500*

aantal zones	weekkaart		maandkaart		jaarkaart	
	vol	red.	vol	red.	vol	red.
1	10.75	5.50	33.-	16.50		
2	16.50	8.25	51.-	25.50		
3	24.50	12.25	77.-	38.50		
4	33.-	16.50	102.-	51.-		
5	40.-	20.-	128.-	64.-		
6	48.50	24.25	154.-	77.-		
7	56.50	28.25	179.-	89.50		
8	65.50	32.75	204.-	102.-		
N	73.-	36.50	230.-	115.-	2235.-	1117.50

1984-04-01 *abonnementen genummerd in serie 800*

nieuwe reductie-categorie jeugd 12 t/m 18 jaar ingevoerd naast bestaande voor 4 t/m 11 / Pas 65

aantal zones	weekkaart			maandkaart			jaarkaart		
	vol	jeugd	red.	vol	jeugd	red.	vol	jeugd	red.
1	12.-	6.75	6.-	37.-	20.50	18.50			
2	18.50	10.50	9.25	57.-	32.-	28.50			
3	27.-	15.25	13.50	85.-	48.-	42.50			
4	36.50	20.75	18.25	113.-	64.-	56.50			
5	44.50	25.-	22.25	142.-	80.-	71.-			
6	54.-	30.25	27.-	171.-	96.-	85.50			
7	63.-	35.25	31.50	198.-	112.-	99.-			
8	72.50	40.75	36.25	226.-	127.-	113.-			
N	81.-	45.50	40.50	255.-	144.-	127.50	2480	1395	1240

1985-04-01 *abonnementen genummerd in serie 900*

aantal zones	weekkaart			maandkaart			jaarkaart		
	vol	jeugd	red.	vol	jeugd	red.	vol	jeugd	red.
1	12.25	7.-	6.-	37.50	21.-	18.75			
2	18.75	10.75	9.50	58.-	32.50	29.-			
3	27.50	15.50	13.75	86.50	48.75	43.25			
4	37.-	21.-	18.50	114.75	65.-	57.50			
5	45.25	25.50	22.75	144.25	81.25	72.25			
6	54.75	30.75	27.50	173.50	97.50	86.75			
7	64.-	35.75	32.-	201.-	113.75	100.50			
8	73.50	41.50	36.75	229.50	129.-	114.75			
N	82.25	46.25	41.25	259.-	146.25	129.50	2520	1415	1260

1986-04-01 *abonnementen genummerd in serie 100*

aantal zones	weekkaart			maandkaart			jaarkaart		
	vol	jeugd	red.	vol	jeugd	red.	vol	jeugd	red.
1	12.25	7.25	6.-	39.-	22.25	19.50			
2	18.75	11.25	9.50	60.50	34.25	30.25			
3	27.50	16.25	13.75	90.25	51.50	45.25			
4	-	22.-	-	119.50	68.25	59.75			
5	-	27.-	-	150.75	85.75	75.50			
6	-	32.50	-	180.50	102.50	90.25			
7	-	37.50	-	209.75	119.75	105.-			
8	-	43.75	-	239.-	136.-	119.50			
N	-	46.-	-	270.75	154.25	135.50	2635	1495	1315

1987-04-01 <i>abonnementen genummerd in serie 200</i>									
aantal zones	weekkaart			maandkaart			jaarkaart		
	vol	jeugd	red.	vol	jeugd	red.	vol	jeugd	red.
1	12.50	7.50	6.25	40.-	23.25	20.-			
2	19.25	11.75	9.75	62.25	36.-	31.25			
3	28.50	17.-	14.25	93.-	53.75	46.50			
4	-	23.25	-	123.75	71.50	62.-			
5	-	28.50	-	155.25	89.25	77.25			
6	-	34.-	-	186.-	107.25	93.-			
7	-	39.50	-	216.25	125.50	108.-			
8	-	46.25	-	247.25	143.50	123.75			
N	-	51.75	-	280.-	162.75	140.-	2715	1575	1360

1988-04-01 *geen tariefwijziging voor abonnementen*

1989-01-01 <i>abonnementen genummerd in serie 300</i>									
aantal zones	weekkaart			maandkaart			jaarkaart		
	vol	jeugd	red.	vol	jeugd	red.	vol	jeugd	red.
1	12.50	7.50	6.25	40.-	24.-	20.-			
2	19.25	11.75	9.75	63.75	38.-	32.-			
3	28.50	17.50	14.25	95.25	57.-	47.75			
4	-	23.25	-	126.75	76.-	63.50			
5	-	29.-	-	158.25	95.-	79.25			
6	-	34.75	-	189.75	114.-	95.-			
7	-	40.50	-	221.25	133.-	110.75			
8	-	46.25	-	252.75	152.-	126.50			
N	-	52.-	-	284.25	171.-	142.25	2775	1665	1387.50

1990-04-01 *(abonnementen genummerd in serie 90.xxx)*

aantal zones	weekkaart			maandkaart			jaarkaart		
	vol	jeugd	red.	vol	jeugd	red.	vol	jeugd	red.
1	12.50	7.50	6.25	41.-	24.50	20.50			
2	19.75	12.-	10.-	65.-	39.-	32.50			
3	29.-	17.75	14.50	97.-	58.25	48.50			
4	-	23.50	-	129.-	77.50	64.50			
5	-	29.25	-	161.-	96.75	80.50			
6	-	35.-	-	193.-	116.-	96.50			
7	-	40.75	-	225.-	135.25	112.50			
8	-	46.50	-	257.-	154.50	128.50			
N	-	52.25	-	289.-	173.75	144.50	2825	1695	1412.50

1991-01-01 *abonnementen genummerd in serie 91.xxx*
jaarkaarten N-ster voortaan 10x maandkaartprijs

aantal zones	weekkaart			maandkaart		
	vol	jeugd	red.	vol	jeugd	red.
1	12.50	7.50	6.25	42.-	25.25	21.-
2	20.-	12.-	10.-	66.50	40.-	33.25
3	30.-	18.-	15.-	99.50	59.75	49.75
4	-	24.-	-	132.50	79.50	66.25
5	-	30.-	-	165.50	99.25	82.75
6	-	36.-	-	198.50	119.-	99.25
7	-	42.-	-	231.50	138.75	115.75
N	-	48.-	-	264.50	158.50	132.25

1991-09-01 *voorgedrukte abonnementen voortaan zonder modelnummer*

aantal	weekkaart	maandkaart
--------	-----------	------------

<i>zones</i>	<i>vol</i>	<i>jeugd</i>	<i>red.</i>	<i>vol</i>	<i>jeugd</i>	<i>red.</i>
1	13.-	7.75	6.50	44.-	26.50	22.-
2	21.-	12.50	10.50	70.-	42.-	35.-
3	31.50	19.-	15.75	104.75	62.75	52.50
4	-	25.25	-	139.50	83.50	69.75
5	-	31.50	-	174.25	104.25	87.25
6	-	37.75	-	209.-	125.-	104.50
7	-	44.-	-	243.75	145.75	122.-
N	-	50.25	-	278.50	166.50	139.25

1992-01-01

<i>aantal zones</i>	<i>weekkaart</i>			<i>maandkaart</i>		
<i>zones</i>	<i>vol</i>	<i>jeugd</i>	<i>red.</i>	<i>vol</i>	<i>jeugd</i>	<i>red.</i>
1	13.50	8.-	6.75	46.-	27.50	23.-
2	22.-	13.25	11.-	73.-	44.-	36.50
3	33.-	19.75	16.50	109.-	65.50	54.50
4	-	26.25	-	145.-	87.-	72.50
5	-	32.75	-	181.-	108.50	90.50
6	-	39.25	-	217.-	130.-	108.50
7	-	45.75	-	253.-	151.50	126.50
N	-	52.25	-	289.-	173.-	144.50

1992-09-01 *geen tariefwijziging voor abonnementen*

1993-01-01

<i>aantal zones</i>	<i>weekkaart</i>			<i>maandkaart</i>		
<i>zones</i>	<i>vol</i>	<i>jeugd</i>	<i>red.</i>	<i>vol</i>	<i>jeugd</i>	<i>red.</i>
1	14.25	8.50	7.25	48.75	29.25	24.50
2	23.25	14.-	11.75	77.50	46.50	38.75
3	35.-	21.-	17.50	115.50	69.50	57.75
4	-	28.-	-	153.-	92.-	76.75
5	-	35.-	-	191.50	115.-	95.75
6	-	42.-	-	229.50	137.75	114.75
7	-	49.-	-	267.50	160.50	133.75
N	-	56.-	-	305.50	183.25	152.75

1994-01-01

<i>aantal zones</i>	<i>weekkaart</i>			<i>maandkaart</i>		
<i>zones</i>	<i>vol</i>	<i>jeugd</i>	<i>red.</i>	<i>vol</i>	<i>jeugd</i>	<i>red.</i>
1	15.25	9.-	7.75	52.-	31.-	26.-
2	24.75	15.-	12.50	82.-	49.50	41.-
3	37.25	22.25	18.75	122.50	73.75	61.25
4	-	29.75	-	163.-	97.75	81.50
5	-	37.25	-	203.50	122.-	101.75
6	-	44.50	-	244.-	146.50	122.-
7	-	52.-	-	284.50	170.25	142.25
N	-	59.50	-	325.-	194.50	162.50

1995-01-01

<i>aantal zones</i>	<i>weekkaart</i>			<i>maandkaart</i>		
<i>zones</i>	<i>vol</i>	<i>jeugd</i>	<i>red.</i>	<i>vol</i>	<i>jeugd</i>	<i>red.</i>
1	16.-	9.50	8.25	54.-	33.-	28.-
2	25.75	16.-	13.50	86.-	52.50	44.25
3	38.75	23.75	20.25	128.-	78.25	66.-
4	-	31.50	-	170.-	104.-	88.-
5	-	39.25	-	212.-	129.75	110.-
6	-	47.-	-	254.-	155.50	132.-

7	-	54.75	-	296.-	181.25	154.-
N	-	62.50	-	338.-	207.-	176.-

1996-01-01

aantal zones	weekkaart			maandkaart		
	vol	jeugd	red.	vol	jeugd	red.
1	16.-	10.-	8.75	54.-	35.-	30.-
2	27.75	17.25	14.75	89.50	56.50	48.25
3	41.-	25.50	22.25	133.25	84.-	72.-
4	-	34.-	-	177.-	111.50	96.-
5	-	42.50	-	220.75	139.-	120.-
6	-	51.-	-	264.50	166.50	144.-
N	-	59.75	-	313.75	196.-	169.50

1997-01-01

aantal zones	weekkaart			maandkaart		
	vol	jeugd	red.	vol	jeugd	red.
1	16.25	10.-	9.50	54.-	35.-	32.75
2	28.-	17.25	16.-	91.75	56.50	52.50
3	42.-	25.50	24.25	136.50	84.-	78.50
4	-	34.-	-	181.50	111.50	104.75
5	-	42.50	-	226.25	139.-	131.-
6	-	51.-	-	271.-	166.50	157.-
N	-	59.75	-	321.50	196.-	184.75

1998-01-01 *aparte reductie-categorieën jeugd 12 t/m 18 en 4 t/m 11 / Pas 65 vervangen door nieuwe algemene reductie-categorie 4 t/m 18 / Pas 65*

aantal zones	weekkaart		maandkaart	
	vol	red.	vol	red.
1	17.25	10.-	57.25	35.25
2	29.75	17.50	97.25	57.-
3	44.-	25.75	144.75	84.75
4	-	34.25	192.50	112.75
5	-	43.-	239.75	140.25
6	-	51.50	287.25	168.-
N	-	60.25	340.75	198.-

1999-01-01

aantal zones	weekkaart		maandkaart	
	vol	red.	vol	red.
1	17.75	10.50	58.75	37.-
2	30.50	18.25	99.75	60.-
3	45.50	27.-	148.25	89.-
4	-	36.-	197.25	118.50
5	-	45.-	245.75	147.25
6	-	54.-	294.50	176.50
N	-	63.-	349.25	208.-

2000-01-01

aantal zones	weekkaart		maandkaart	
	vol	red.	vol	red.
1	18.-	10.75	59.60	37.90
2	30.95	18.70	101.25	61.50
3	46.15	27.65	150.50	91.20
4	-	36.90	200.20	121.45
5	-	46.10	249.45	150.95
6	-	55.35	298.90	180.90

N - 64.60 354.50 213.20

2001-01-01 (prijzen tussen haakjes zijn bedragen in euro)

aantal zones	weekkaart		red.		maandkaart		red.	
	vol		vol		vol		vol	
1	18.75	(8.51)	11.85	(5.38)	62.05	(28.16)	39.30	(17.83)
2	32.20	(14.61)	20.40	(9.26)	105.35	(47.81)	66.70	(30.27)
3	48.05	(21.80)	30.45	(13.82)	156.55	(71.04)	99.15	(44.99)
4	-	-	39.90	(18.11)	208.30	(94.52)	131.90	(59.85)
5	-	-	49.95	(22.67)	259.50	(117.76)	164.35	(74.58)
6	-	-	59.95	(27.20)	311.-	(141.13)	196.95	(89.37)
N	-	-	70.40	(31.95)	368.80	(167.35)	233.55	(105.98)

2002-01-01 prijzen in euro (bedragen tussen haakjes zijn guldens)

aantal zones	weekkaart		red.		maandkaart		red.	
	vol		vol		vol		vol	
1	8.90	(19.61)	5.65	(12.45)	29.40	(64.79)	18.65	(41.10)
2	15.25	(33.61)	9.65	(21.27)	49.95	(110.08)	31.65	(69.75)
3	22.80	(50.24)	14.45	(31.84)	74.25	(163.63)	47.05	(103.68)
4	-	-	18.95	(41.76)	98.80	(217.73)	62.55	(137.84)
5	-	-	23.70	(52.23)	123.05	(271.17)	77.95	(171.78)
6	-	-	28.45	(62.70)	147.45	(324.94)	93.40	(205.83)
N	-	-	33.40	(73.60)	174.90	(385.43)	110.80	(244.17)

2003-01-01

aantal zones	weekkaart		maandkaart	
	vol	red.	vol	red.
1	9.30	5.90	30.75	19.50
2	15.95	10.10	52.20	33.05
3	23.80	15.10	77.60	49.15
4	-	19.80	103.25	65.40
5	-	24.75	128.60	81.45
6	-	29.70	154.10	97.65
N	-	34.90	182.75	115.80

2004-01-01

aantal zones	weekkaart		maandkaart	
	vol	red.	vol	red.
1	9.85	6.50	32.60	21.55
2	16.95	11.20	55.40	36.55
3	25.25	16.65	82.30	54.35
4	-	21.85	109.55	72.30
5	-	27.35	136.45	90.05
6	-	32.80	163.50	107.90
N	-	38.55	193.90	128.-

2005-01-01

aantal zones	weekkaart		maandkaart	
	vol	red.	vol	red.
1	10.30	6.80	34.10	22.50
2	17.70	11.70	57.85	38.20
3	26.40	17.40	86.-	56.75
4	-	22.85	114.45	75.55
5	-	28.60	142.60	94.10
6	-	34.30	170.85	112.75
N	-	40.30	202.65	133.75

2006-01-01

<i>aantal zones</i>	<i>weekkaart</i>		<i>maandkaart</i>	
	<i>vol</i>	<i>red.</i>	<i>vol</i>	<i>red.</i>
1	10.60	7.-	35.10	23.15
2	18.20	12.-	59.55	39.30
3	27.15	17.95	88.50	58.40
4	-	23.50	117.80	77.75
5	-	29.40	146.70	96.85
6	-	35.30	175.85	116.05
N	-	41.45	208.50	137.60

2007-01-01

<i>aantal zones</i>	<i>weekkaart</i>		<i>maandkaart</i>	
	<i>vol</i>	<i>red.</i>	<i>vol</i>	<i>red.</i>
1	10.80	7.15	35.80	23.60
2	18.55	12.25	60.75	40.10
3	27.70	18.30	90.25	59.60
4	-	24.-	120.15	79.30
5	-	30.05	149.65	98.75
6	-	36.05	179.35	118.35
N	-	42.30	212.70	140.35

2008-01-01

<i>aantal zones</i>	<i>weekkaart</i>		<i>maandkaart</i>	
	<i>vol</i>	<i>red.</i>	<i>vol</i>	<i>red.</i>
1	11.45	7.55	38.15	25.05
2	19.35	12.75	63.25	41.75
3	28.85	19.05	94.-	62.-
4	-	25.10	125.05	82.55
5	-	31.40	155.80	102.80
6	-	37.70	186.70	123.20
N	-	44.25	221.40	146.15

2009-01-01

<i>aantal zones</i>	<i>weekkaart</i>		<i>maandkaart</i>	
	<i>vol</i>	<i>red.</i>	<i>vol</i>	<i>red.</i>
1	12.10	8.-	40.-	26.40
2	20.10	13.25	65.70	43.35
3	29.95	19.80	97.65	64.45
4	-	26.25	129.95	85.75
5	-	32.85	161.85	106.85
6	-	39.40	194.-	128.-
N	-	46.30	230.05	151.85

2010-01-01

<i>aantal zones</i>	<i>weekkaart</i>		<i>maandkaart</i>	
	<i>vol</i>	<i>red.</i>	<i>vol</i>	<i>red.</i>
1	12.75	8.45	42.25	27.90
2	21.20	14.-	69.40	45.80
3	31.65	20.90	103.15	68.10
4	-	27.70	137.25	90.60
5	-	34.70	171.-	112.85
6	-	41.65	204.90	135.25
N	-	48.90	243.-	160.40

2011-01-01

<i>aantal zones</i>	<i>weekkaart</i>		<i>maandkaart</i>	
	<i>vol</i>	<i>red.</i>	<i>vol</i>	<i>red.</i>
1	12.85	8.50	42.60	28.10
2	21.40	14.10	69.95	46.15
3	31.90	21.05	103.95	68.60
4	-	27.90	138.35	91.30
5	-	34.90	172.35	113.75
6	-	41.90	206.55	136.35
N	-	49.25	244.95	161.65

* einde Sterabonnements per 03 november 2011 in diverse gebieden in het land.

* verkoop van week- en maandkaarten veelal reeds per 01 oktober gestaakt.

* lopende jaarabonnements konden echter nog opgebruikt worden.

2012-01-01

<i>aantal zones</i>	<i>weekkaart</i>		<i>maandkaart</i>	
	<i>vol</i>	<i>red.</i>	<i>vol</i>	<i>red.</i>
1	13.50	8.90	44.70	29.50
2	22.45	14.80	73.40	48.45
3	33.50	22.10	109.05	72.00
4	-	29.25	145.15	95.80
5	-	36.65	180.80	119.35
6	-	43.95	216.70	143.00
N	-	51.65	256.95	169.60

* deze Sterabonnements, al dan niet Regio-sterabonement geheten (Arriva) zijn slechts in bepaalde delen van het land gebruikt (o.a. bij Arriva en EBS Waterland).

* verkrijgbaar bij de betreffende vervoerder via internet of een bestelformulier tot en met 30 juni 2012, daarna zijn abonnements alleen op OV-chipkaart beschikbaar zoals elders in het land.

*de Arriva Regio-sterabonnements waren in de vorm van een plastic pas; slechts geldig met een "oude" stamkaart of een persoonlijke OV-chipkaart.

* bovenstaande tarieven zijn overgenomen van de website van het OV-Bureau Groningen-Drenthe op 09 december 2011. Er werden tarieven voor weekkaarten vermeld; deze werden echter niet verkocht (al sinds 01 december 2011 uit het sortiment gehaald).

* De Arriva-informatie is van dezelfde datum (bron Arriva website).

2.2 Sterabonnements afwijkend tarief

In het navolgende overzicht zijn jaarkaarten steeds 10 x maandkaartprijs

Abonnements voor Amsterdam hebben in de rechterbovenhoek een A, Groningen een G (aannee, de auteur heeft deze abonnements niet gezien), Den Haag een H, Rotterdam een R en Utrecht een U

<i>1980-10-01</i>	<i>aantal zones</i>	<i>weekkaart</i>		<i>maandkaart</i>	
		<i>vol</i>	<i>red.</i>	<i>vol</i>	<i>red.</i>
Amsterdam	1	7.-	3.50	-	-
	2	8.50	4.25	31.50	15.75
Rotterdam	1	7.-	3.50	-	-
	2	8.50	4.25	31.50	15.75
	3	12.-	6.-	45.-	22.50
Utrecht	1	7.50	3.75	-	-

1981-05-01 geen tariefswijziging voor overgangsabonnements

1981-10-01 met ingang van deze datum valt Den Haag onder het nationaal tarief en zijn de overgangs-abonnements Utrecht vervallen

<i>aantal</i>	<i>weekkaart</i>	<i>maandkaart</i>
---------------	------------------	-------------------

	<i>zones</i>	<i>vol</i>	<i>red.</i>	<i>vol</i>	<i>red.</i>
Amsterdam	2	10.-	5.-	34.50	17.25
Den Haag	2	10.50	5.25	35.50	17.75
Rotterdam	2	10.-	5.-	34.50	17.25
	3	14.50	7.25	52.-	26.-

<i>1982-04-01</i>	<i>aantal zones</i>	<i>weekkaart</i>		<i>maandkaart</i>	
		<i>vol</i>	<i>red.</i>	<i>vol</i>	<i>red.</i>
Amsterdam	2	10.50	5.25	36.50	18.25
Den Haag	2	11.-	5.50	37.50	18.75
Rotterdam	2	10.50	5.25	36.50	18.25
	3	15.50	7.75	55.-	27.50

<i>1982-10-01</i>	<i>aantal zones</i>	<i>weekkaart</i>		<i>maandkaart</i>	
		<i>vol</i>	<i>red.</i>	<i>vol</i>	<i>red.</i>
Amsterdam	2	12.50	6.25	42.50	21.25
Den Haag	2	13.-	6.50	43.-	21.50
Rotterdam	2	12.50	6.25	42.50	21.25
	3	18.50	9.25	64.-	32.-

<i>1983-04-01</i>	<i>aantal zones</i>	<i>weekkaart</i>		<i>maandkaart</i>	
		<i>vol</i>	<i>red.</i>	<i>vol</i>	<i>red.</i>
Amsterdam	2	14.-	7.-	48.-	24.-
Groningen	2	13.50	6.75	42.-	21.-
	(waarschijnlijk ingevoerd i.v.m. in 1982 herziene zone-indeling; zie HOV 1982, p.188; 1982, p.XII en 1983, p.67)				
Den Haag	2	14.50	7.25	48.50	24.75
Rotterdam	2	14.-	7.-	48.-	24.-
	3	21.-	10.50	72.50	36.25

1983-10-01 volgens de landelijke tariefbrochure van 1983-04-01 vervallen met ingang van deze datum de overgangstarieven voor abonnementen; *Het Openbaar Vervoer* geeft als vervaldatum 1983-12-01 aan (HOV 1983, p.163)

3 12-reizenkaarten

<i>1996-01-01</i>	<i>aantal zone</i>	<i>vol tarief en red.</i>	<i>jeugd (12-18)</i>
	1	16.-	12.50
	2	23.75	18.50
	3	31.75	24.50
	4	39.75	30.75
	5	47.75	37.-
	6	55.75	43.25
	7	63.75	49.50

1997-01-01 geen tariefswijziging voor 12-reizenkaarten

1998-01-01 geen tariefswijziging voor 12-reizenkaarten; wel is de categorie jeugd (12-18) omgezet in een algemene categorie reductie (4-18, Pas 65)

1999-01-01 12-reizenkaarten vervallen zonder vervanging door een ander type 'abonnement'

4 Zomerzwerfkaarten

Verkoop ieder jaar van 06-01 t/m 08-31 tenzij anders vermeld

Geldig in alle stads- en streekvervoer (tram, bus, metro), niet geldig in KLM-Autobussen en Buurtbus (zie ook bij 1996)

- 1986 minimum aantal samenreizenden: 2
- per kaart per reiziger: vol tarief 7.-
reductietarief 3.50 (kinderen 4-11; NIET voor Pas 65)
- 1987 minimum aantal samenreizenden: 2
per kaart per reiziger: vol tarief 9.-
reductietarief: kinderen 4-11, Pas-65, honden
twee reductiegerechtigden reizen op één kaart van 9.-
- 1988 periode 06-13 / 09-11
geen tariefswijziging voor zomerzwerfkaarten
- 1989 periode 06-12 / 09-10)
minimum aantal samenreizenden: 2
per kaart per reiziger: vol tarief 9.25
reductietarief: twee reductiegerechtigden reizen op één kaart van 9.25
- 1990 periode 06-11 / 09-09
minimum aantal samenreizenden: 2
per kaart per reiziger: vol tarief 9.50
reductietarief: twee reductiegerechtigden reizen op één kaart van 9.50
- 1991 periode 06-?? / 09-??)
voortaan geen minimum aantal samenreizenden
vol tarief: 12.50
reductietarief: 7.50
- 1992 periode 06-06 / 09-06
vol tarief: 13.75
reductietarief: 8.25
- 1993 periode 06-05 / 09-05
vol tarief: 14.75
reductietarief: 9.75
- 1994 periode 06-15 / 09-15
geen tariefswijziging voor zomerzwerfkaarten
- 1995 vol tarief: 15.75
reductietarief: 10.25
toeslag voor gebruik Interliner 2.50 per persoon per rit; geen reductietarief
er bestaan geen gedrukte toeslagen, deze worden met de Wayfarer kaartjesmachine in de Interliner bus afgegeven
- 1996 vol tarief: 16.-
reductietarief: 10.50
met ingang van dit jaar wordt op de Zomerzwerfkaarten vermeld dat zij niet geldig zijn op de Buurtbus
toeslag voor gebruik van Interliner 5.- per persoon per dag
- 1997 geen tariefswijziging voor zomerzwerfkaarten

- 1998 geen tariefswijziging voor zomerzwerfkaarten
- 1999 geen tariefswijziging voor zomerzwerfkaarten
ook geldig in treinen van Syntus (traject Zutphen - Winterswijk - Doetinchem; echter niet op Almelo - Mariënberg)
- 2000 geen tariefswijziging voor zomerzwerfkaarten
ook geldig in treinen waar het nationaal tariefsysteem geldt; dit betreft NoordNet (trajecten Groningen - Delfzijl/Roodeschool) en Syntus (zie bij1999)
niet geldig in NS-treinen (betreft bijvoorbeeld trajecten in de regio Amsterdam)
toeslag voor het gebruik Interliner, Aggloliner en overige treinen van NoordNet (trajecten Leeuwarden - Harlingen/Stavoren/Groningen alsmede Groningen - Nieuweschans) 5.- per persoon per dag.
- 2001 vol tarief: 16.50 (euro 7.49)
reductietarief: 11.- (euro 4.99)
toeslag voor gebruik Interliner, enz. 5.- (euro 2.27)
- 2002 (bedragen in euro)
vol tarief: 7.80
reductietarief: 5.20
toeslag voor gebruik Interliner, enz. 2.50
- 2003 vol tarief: 8.20
reductietarief: 5.40
ook geldig op treinen waar met de Strippenkaart kan worden gereisd (zie bij 2000), echter met ingang van dit jaar niet meer geldig op Syntus-treinen (wegens introductie eigen Syntus Zomerdagkaart)
toeslag voor gebruik Interliner, enz.
- 2004 vol tarief: 8.50
reductietarief: 5.60
volgens *OV-Info* brochure van 2004-01-01 geldig "in de bussen, trams en metro's waar ook de gewone dagkaart geldig is"
gewone dagkaart = 8-strippenkaart verticaal gestempeld (één stuks als stadsdagkaart Amsterdam, Den Haag, Rotterdam vol tarief of landelijk gereduceerd tarief; twee stuks landelijk vol tarief).
- 2005 vol tarief: 8.60
reductietarief: 5.70
- 2006 vol tarief: 8.90
reductietarief: 5.90
- 2007 vol tarief: 9.-
reductietarief: 6.-
- 2008 vol tarief: 9.20
reductietarief: 6.10
- 2009 de landelijke informatiefolder over de tarieven per 2009-01-01 bevatte géén melding meer van de Zomerzwerfkaart; deze bleken echter nog wel te koop bij enkele vervoerbedrijven, o.a. bij het HTM-loket in station Den Haag Centraal
vol tarief: 9.70
reductietarief: 6.40
de reductiekaart kostte evenveel als een 8-strippenkaart zodat die in de meeste gevallen afgegeven werd als reductiedagkaart; er zou echter ook een aparte, echte reductie-Zomerzwerfkaart bestaan hebben.

Dit was het laatste jaar voor de Zomerzwerfkaart.



automaat Sneltram Utrecht, halte Nieuwegein Zuid, 1984-04



uurnetkaart, 1986-04-01



proefperiode 2/3-strippenkaart, 1985-04-01



automaat, Den Haag CS, uitgang Rijnstraat, 1994-04-09



Metro Rotterdam, 1991



automaat Amstelveenlijn, vanaf 1994-01

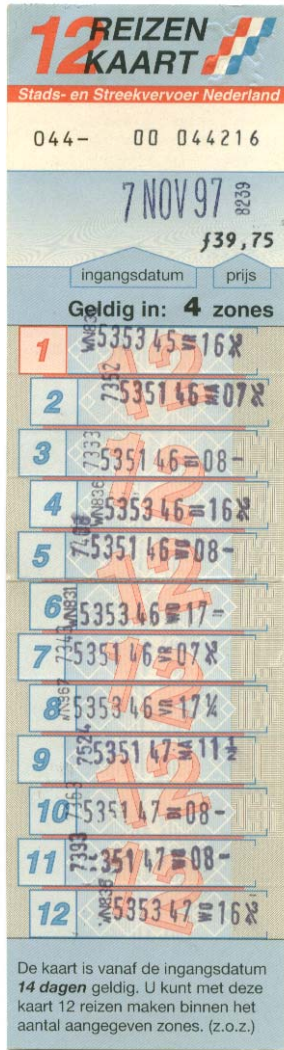

12-reizenkaart, voorgedrukte prijs, 1997-11-07
grootgebruikabonnement vol tarief (>) en jeugd (>>), opgedrukte prijs is die van een gewoon abonnement



overgangsabonnement Den Haag



overgangsabonnement Rotterdam, let op "dubbelnummer" rechtsonder





scholierenstrippenkaart (zie De Kaartjesbrief, no.18), proef bij VEONN en Midnet vanaf 1996-11-01

gebruik alleen bekend voor Carnevalsnachtbussen in 's-Hertogenbosch, 1985



gratis uitgedeeld door "bekende Nederlanders" op van te voren niet aangekondigde plaatsen (o.a. streekbusstation Utrecht) op Schrikkelidag 1984-02-29 tussen 10.00u. en 15.30u.



1986, vol tarief





Mini-AEG-kaartjesapparaten en de SGG-stationsnummers bij NS

Stichting NVBS-Railverzamelingen

Auteur

Gerrit van Straaten
beheerder collectie spoorwegvervoerbewijzen
☎ 033 – 461 40 61
✉ spoorwegvervoerbewijzen@nvbs.com

19 juli 2012

Inleiding

Einde jaren 1960 werden op de spoorlijnen Haarlem-IJmuiden en Heerlen-Sittard proeven genomen met een draagbaar kaartjesapparaat van het fabricaat AEG waarmee het treinpersoneel aan de reizigers vervoerbewijzen verkocht. Tegelijkertijd werden de loketten van de stations aan deze lijnen gesloten.

Het AEG-kaartjesapparaat was van het type KAL zoals ook bij vele andere vervoerbedrijven, met name in Duitsland, gebruikt werd op bus en tram. Oorspronkelijk zou het type in de jaren '30 al ontwikkeld zijn, maar pas na circa 1960 is het op grote schaal gebruikt. In Nederland was de enige andere gebruiker ervan de busmaatschappij ENHABO die in en rond Zaandam het stads- respectievelijk streekvervoer verzorgde. Er waren contacten tussen NS en ENHABO zodat op een bepaald moment ENHABO een doos kaartjesrollen van NS "leende" toen de eigen voorraad krap was. Of NS de kaartjesapparaten bij ENHABO heeft "ontdekt" en vervolgens naar dat voorbeeld de eigen machines besteld heeft is niet bekend. De apparaten werden door NS-personeel "mini-AEG" gedoopt, ter onderscheiding van de AEG Grossdruckers, de "grote AEG" machines die al sinds de jaren '20 aan de loketten gebruikt werden.

De apparaten bedrukten een blanco rol papier met twee blokken vaste tekst en twee regels met variabele gegevens. De onderste regel bevatte de datum, het machinenummer (dwars geplaatst) en het volgnummer van het kaartje. De datum was met een losse stift instelbaar; deze plastic stift werd opgeborgen in een houdertje in het inwendige van het apparaat. Bij de tweede, definitieve uitvoering van de apparaten verviel de jaaraanduiding en kwam op die plek de code voor de kaartsoort en de klasse te staan. De bovenste regel bevatte de prijs (instelbaar van 00.00 in .05 stapjes tot maximaal 99.95), de codes voor de kaartsoort en klasse (bij de eerste serie) dan wel twee cijfers (bij de definitieve apparaten, *vide infra*) en een driecijferige code voor zowel het vertrek- als het bestemmingsstation. De gegevens op deze bovenste regel waren instelbaar met handeltjes, voorzien van plastic kapjes in verschillende kleuren en vormen om instelvervalsingen zoveel mogelijk te voorkomen. Beide regels met instelbare gegevens werden ook afgedrukt op een blanco controlerol die in een afgesloten cassette in het interieur van het apparaat zat. Daarnaast was er op het apparaat een telwerk aanwezig voor het totaalbedrag van de afgegeven kaartjes en het volgnummer daarvan. De ENHABO-apparaten hadden ook nog 10 telwerken voor de diverse soorten kaartjes; NS-apparaten hadden die niet.

De eerste, proefserie gebruikte normale letters en cijfers voor de variabele gegevens, de definitieve serie werkte met optisch leesbare schrifttekens. De ratio hierachter was dat de controlerollen door een leesapparaat gehaald zouden worden dat meteen van de daarop gedrukte gegevens een elektronisch verwerkbaar bestand zou maken. In de praktijk bleek dit toch niet allemaal even goed te functioneren zodat dit systeem na enige tijd verviel. Vervoersstatistieken konden dan ook eigenlijk alleen gemaakt worden door de controlerollen zelf te bestuderen. Tijdens de gebruikperiode van de mini-AEG zijn er enkele keren grote vervoersonderzoeken geweest waarvoor tijdelijk speciale soort/klasse instellingen gebruikt werden om de diverse soorten reizigers te kunnen onderscheiden. Hierboven is al vermeld de verhuizing van de codes voor soort en klasse van de bovenste naar de onderste regel met variabele gegevens bij de definitieve serie apparaten. Dit is echter niet helemaal correct: de twee wielen met optisch leesbare codecijfers op de bovenste regel waren namelijk

mechanisch gekoppeld aan de afdrukwielen met normale letters/cijfers in de onderste regel. Op die manier konden soort en klasse ook elektronisch gelezen en verwerkt worden.

De proeven op de lijnen Haarlem-IJmuiden en Heerlen-Sittard waren geen onverdeeld succes. Treinpersoneel kreeg nu een kaartjesapparaat van zo een 3.5 kilo te dragen en moest stationscodenummers en prijstabellen uit het hoofd leren dan wel de nodige informatie opzoeken. Vooral bij doorgaande kaartjes naar bestemmingen buiten het proefgebied was dat een heel gezoek. Vrij snel werden dan ook weer de klassieke passe-partout biljetten door het treinpersoneel gebruikt. Voor de stationscodes werd overigens aanvankelijk een simpel systeem gebruikt. Dit was gebaseerd op de tabelnummers in het spoorboekje als eerste twee cijfers van het stationsnummer, het derde was afgeleid van de volgorde op de betreffende lijn. Voorbeeld: Haarlem-IJmuiden, tabel 71, 711 = Santpoort Zuid, 712 = Santpoort Noord, 715 = Westerveld. De stationsnummers werden ook in het spoorboekje vermeld en wel in de uitgave van 1967/1968 en die voor de zomerdienst van 1968.

Echter voor loketgebruik speelde het bezwaar van het grote gewicht van de apparaten niet. Hier zouden ze heel bruikbaar zijn als vervanging van de handgeschreven passe-partoutbiljetten en ook op kleinere stations met voorgedrukte Edmondsons waarop met de hand de prijs ingevuld moest worden. Bij de loketten kon een zogenoemde legger gebruikt worden waarin voor het betreffende station naar alle andere in Nederland op één regel de codenummers en prijzen vermeld waren. Met name voor dit loketgebruik werd de tweede, definitieve serie apparaten ontwikkeld met optisch leesbare schrift. De eerste serie is òf verbouwd òf weer naar AEG teruggegaan.

Nu werd het zogenoemde SGG-nummersysteem gebruikt (SGG = Systeem Gegevensverwerking Goederenvervoer). Reden hiervoor was dat het oude minder goed geschikt was voor gebruik in vervoersstatistieken en er een nieuwe nummering van de tabellen in het spoorboekje aan zat te komen. In dit SGG-systeem, gebaseerd op geografische ligging van de locaties, hadden knooppuntstations een nummer dat op een nul of een vijf eindigde. Ook hier waren weer enkele uitzonderingen op. Voorbeeld: Amersfoort = 400, Baarn = 439, Hilversum = 460, Bussum Zuid = 464, enzovoort. Op de tot dan blanco achterkant van de kaartjesrollen werd een schematisch kaartje van het spoorwegnet afgebeeld met daarop de globale indeling van de nummering. Ingaande het spoorboekje 1970/1971 werden de SGG-nummers in de stationsnaamlijst vermeld.

Met de invoering van de TA-1069 loketmachines eind 1978 werd aanvankelijk ook nog gebruik gemaakt van de SGG-nummering voor de locatieaanduiding van deze machines en het intikken van nummers van de bestemmingsstations. Per 01 maart 1981 werd echter de SGG-nummering vervangen door de Fe-nummering, ook voor de mini-AEG vervoerbewijzen.

NB: de lijsten geven een totaalbeeld van alles wat er in de betrokken periode aan SGG-nummers voor lokaties is geweest die op mini-AEG vervoerbewijzen konden voorkomen. Ook gedurende die periode opgeheven stations (aan de lijn naar IJmuiden, enz.) en tijdens die periode geopende stations (Mantgum, enz.) zijn opgenomen. Ten slotte bevatten de lijsten een aantal lokaties waarheen geen geregeld reizigersvervoer was zoals Best Bata, Onze Lieve Vrouwe Ter Nood, Stroe, enz. Zie voor de status van deze laatste categorie de diverse uitgaven van de *Beknopte Afstandswijzer Reizigersverkeer* en de latere versies met de titel *Boekje Afstandskaarten*

Afbeeldingen

kaartje uit proefserie:

enkele reis 2^e klasse
 van 718 IJmuiden Casembrootstraat naar 600 Breda
 13 juli 1968
 prijs f 8.10

kaartje uit de tweede serie apparaten:

enkele reis
 gereduceerd tarief
 2^e klasse van 690 Maastricht naar 615 Weert
 25 november 19??
 prijs f 4.40

keerzijde kaartjesrol met globale stationscodering



Stations in alfabetische volgorde	SGG-nummers	
AALTEN	371	
ABCOUDE	441	
AKKRUM	243	
ALKMAAR	990	
ALKMAAR NOORD	991	
ALMELO	340	
ALMELO DE RIET	341	
ALPHEN A/D RIJN	867	
AMERSFOORT	400	
AMSTELVEEN	472	BUS
AMSTERDAM AMSTEL	902	
AMSTERDAM CS	900	
AMSTERDAM MUIDERPOORT	901	
AMSTERDAM SLOTERDIJK	916	
AMSTERDAM ZUID	908	
ANNA PAULOWNA	996	
APELDOORN	380	
APPINGEDAM	126	
ARKEL	787	
ARNEMUIDEN	716	
ARNHEM	490	
ARNHEM PRESIKHAAF	356	
ARNHEM VELPERPOORT	357	
ASSEN	150	
BAARN	439	
BAFLO	112	
BARENDRECHT	806	
BARNEVELD DORP	427	
BARNEVELD VOORTHUIZEN	426	
BEDUM	121	
BEEK-ELSLoo	635	
BEEsD	789	
BEILEN	152	
BERGEN OP ZOOM	748	
BERGENTHEIM	279	
BERKEL EN RODENRIJS	895	
BEST	571	
BEST BATA	572	
BEVERWIJK	955	
BILTHOVEN	433	
BLERICK	599	
BLOEMENDAAL	941	
BODEGRAVEN	869	
BORNE	342	
BOSKOOP	876	
BOVENKARSPeL FLORA	974	
BOVENKARSPeL-GROOTEBROEK	978	
BOXMEER	514	
BOXTeL	570	
BREDA	760	
BREUKeLEN	443	
BRUMMEN	352	
BUITENPOST	190	
BUNDE	637	
BUNNIK	480	
BUSSUM ZUID	464	
BUYTENWEGH	873	ZTM-LIJN
CASTRICUM	984	
CENTRUM WEST	873	ZTM-LIJN
CHÉVREMONT	662	
COEVORDEN	285	
CUJK	513	
CULEMBORG	534	

Stations in alfabetische volgorde	SGG-nummers	
DAARLERVEEN	297	
DALFSEN	275	
DEINUM	205	
DELDEn	344	
DELFT	840	
DELFT ZUID	841	
DELFTSEWALLEn	873	ZTM-LIJN
DELFTZIJL	128	
DELFTZIJL WEST	127	
DEURNE	594	
DEVENTER	330	
DIDAM	379	
DIEMEN	469	
DIEREN-DOESBURG	353	
DOETINCHEM	375	
DOETINCHEM WEST	377	
DOLDER, DEN -	432	
DORDRECHT	790	
DORP	873	ZTM-LIJN
DRACHTEN	178	BUS
DRIEBERGEN-ZEIST	481	
DRIEHUIS	951	
DRIEMANSPOLDER	873	ZTM-LIJN
DRONRIJP	206	
DUIVEN	358	
ECHT	624	
EDE CENTRUM	429	
EDE-WAGENINGEN	486	
EINDHOVEN	580	
EINDHOVEN BEUKENLAAN	576	
EIJGELSHOVEN	661	
EIJSDEN	699	
EIJSDEN GRENS	008	
ELST	495	
EMMELOORD	913	BUS
EMMEN	290	
EMMEN BARGERES	289	
ENKHUIZEN	979	
ENSCHEDe	310	
ENSCHEDe GRENS	013	
ERMELo	268	
ETTEN-LEUR	756	
FRANEKER	207	
GEERDIJK	295	
GELDERMALSEN	535	
GELDROP	611	
GELEEN OOST	644	
GELEEN-LUTTERADE	634	
GILZE-RIJEN	765	
GOES	740	
GOOR	345	
GORINCHEM	785	
GOUDA	880	
GRAMSBERGEN	281	
GRIJPSKERK	186	
GRONINGEN	100	
GRONINGEN NOORD	109	
GROUW-IRNSUM	242	
HAAG HS, DEN -	850	
HAAG MARIAHOEVE, DEN -	852	
HAAG SS / CS, DEN -	870	
HAARLEM	920	
HARDE, 'T	262	

Stations in alfabetische volgorde	SGG-nummers	
HARDEGARIJP	195	
HARDENBERG	280	
HARDERWIJK	267	
HARDINXVELD-GIESSENDAM	784	
HAREN	103	
HARLINGEN	208	ZELFDE NUMMER
HARLINGEN HAVEN	208	ZELFDE NUMMER
HEEMSKERK	959	
HEEMSTEDEN-AERDENHOUT	932	
HEERENVEEN	244	
HEERENVEEN IJSSTADON	245	
HEERHUGOWAARD (-BROEK OP LANGENDIJK)	992	
HEERLEN	650	
HEEZE	613	
HEILOO	986	
HEINO	321	
HELDER ZUID, DEN -	997	
HELDER, DEN -	998	
HELMOND	593	
HEMBRUG	961	
HEMMEN-DODEWAARD	523	
HENGELO	300	
HENGELO OOST	316	
HERTOGENBOSCH, 's-	540	
HILLEGOM	934	
HILVERSUM	460	
HILVERSUM NOS	461	
HILVERSUM SPORTPARK	459	
HINDELOOPEN	217	
HOEK VAN HOLLAND HAVEN	838	ZELFDE NUMMER
HOEK VAN HOLLAND STRAND	838	ZELFDE NUMMER
HOENSBROEK	649	
HOLLANDSCHE RADING	458	
HOLTEN	327	
HOOGVEEN	153	
HOOGZAND-SAPPEMEER	133	
HOOGHALEN	151	
HOOGKARSPPEL	977	
HOOGKERK-VIERVERLATEN	184	
HOORN	975	
HORST-SEVENUM	597	
HOUTHEN-ST.GERLACH	687	
HULSHORST	264	
KAMPEN	257	
KAPELLE-BIEZELINGE	741	
KERKRADE CENTRUM	663	
KERKRADE WEST	664	
KESTEREN-RHENEN	525	
KLARENBEEK	385	
KLIMMEN-RANSDAAL	683	
KOOG BLOEMWIJK	963	
KOOG-ZAANDIJK	964	
KOUDUM-MOLKWERUM	218	
KRABBENDIJK	744	
KROMMENIE-ASSEDELFT	967	
KROPSWOLDE	131	
KRUIJNINGEN-YERSEKE	742	
LAAN VAN NIEUW OOST-INDIË	851	
LAGE ZWALUWE	759	
LEERDAM	788	
LEEUWARDEN	200	
LEIDEN	860	
LEIDEN LAMMENSCHANS	864	

Stations in alfabetische volgorde	SGG-nummers	
LEIDSCHEMENDAM-VOORBURG	892	
LEIDSEWALLEN	873	ZTM-LIJN
LELYSTAD	912	BUS
LEYENS, DE -	873	ZTM-LIJN
LICHTENVOORDE-GROENLO	367	
LISSE	935	
LOCHEM	348	
LOPPERSUM	123	
LUNTEREN	428	
MAARHEEZE-BUDEL	614	
MAARN	482	
MAARSBERGEN	484	
MAARSSSEN	445	
MAASSLUIS	836	
MAASSLUIS WEST	837	
MAASTRICHT	690	
MANTGUM	211	
MARIËNBERG	278	
MARTENSHOEK	132	
MEERSSEN	688	
MEERZICHT	873	ZTM-LIJN
MEPPEL	259	
MIDDELBURG	715	
NAARDEN-BUSSUM	465	
NIEUW AMSTERDAM	287	
NIEUWERKERK A / D IJSSEL	824	
NIEUWESCHANS	139	
NIEUWESCHANS GRENS	010	
NOORDWIJKERHOUT	937	
NUNSPEET	263	
NUTH	647	
NIJKERK	271	
NIJMEGEN	500	
NIJMEGEN DUKENBURG	503	
NIJMEGEN GRENS	017	
NIJMEGEN HEYENDAAL	511	
NIJVERDAL	323	
OB DAM	976	
OISTERWIJK	555	
OLDENZAAL	319	
OLDENZAAL GRENS	012	
OLST	337	
OMMEN	277	
ONZE LIEVE VROUWE TER NOOD	985	
OOSTERBEEK	489	
OPHEUSDEN	524	
OSS	506	
OUDENBOSCH	757	
OVERVEEN	927	
PALENSTEIN	873	ZTM-LIJN
PURMEREND	970	
PURMEREND OVERWHERE	971	
PUTTEN	269	
PIJNACKER	893	
RAALTE	322	
RAVENSTEIN	505	
REUVER	603	
RHEDEN	354	
RILLAND-BATH	745	
ROERMOND	620	
ROODESCHOOLO	117	
ROOSENDAAL	750	
ROOSENDAAL GRENS	003	

Stations in alfabetische volgorde	SGG-nummers	
ROTTERDAM ALEXANDER	823	
ROTTERDAM BERGWEG	898	
ROTTERDAM BLAAK	801	
ROTTERDAM CS	800	
ROTTERDAM HOFPLEIN	899	
ROTTERDAM KLEIWEG	897	
ROTTERDAM LOMBARDIJEN	804	
ROTTERDAM NOORD	821	
ROTTERDAM STADION	803	
ROTTERDAM WILGENPLAS	896	
ROTTERDAM ZUID	802	
RUURLO	368	
RIJSSSEN	326	
RIJSWIJK	848	
SANTPOORT NOORD	943	
SANTPOORT ZUID	942	
SAPPEMEER OOST	134	
SAUWERD	110	
SCHAESBERG	660	
SCHAGEN	995	
SCHEEMDA	136	
SCHIEDAM NIEUWLAND	832	
SCHIEDAM-ROTTERDAM WEST	830	
SCHIN OP GEUL	685	
SCHINNEN	646	
SCHIPHOL	909	
SEGHWAERT	873	ZTM-LIJN
SIMPELVELD	669	
SIMPELVELD GRENS	021	
SITTARD	630	
SLIEDRECHT	782	
SNEEK	213	
SNEEK NOORD	212	
SNEEK, AUTOBUSDIENST	214	
SOEST	437	
SOEST ZUID	436	
SOESTDIJK	438	
SOESTDUINEN	431	
SPAUBEEK	645	
STAVEREN / STAVOREN	219	
STEDUM	122	
STEENWIJK	249	
STROE	383	
SUSTEREN	625	
SWALMEN	604	
TEGELEN	601	
TERBORG	373	
TIEL	526	
TILBURG	550	
TILBURG WEST	552	
UITGEEST	983	
UITHUIZEN	115	
UITHUIZERMEEDEN	116	
USQUERT	114	
UTRECHT CS	450	
UTRECHT LUNETTEN	454	
UTRECHT OVERVECHT	456	
VALKENBURG	686	
VARSEVELD	372	
VEENENDAAL-DE KLOMP	485	
VEENWouden	193	
VELP	355	
VELSEN ZEEWEG	945	

Stations in alfabetische volgorde	SGG-nummers	
VELSEN-IJMUIDEN OOST	946	
VENLO	600	
VENLO GRENS	018	
VENRAY	516	
VIERTINGSBEEK	515	
VISVLIET	187	
VLAARDINGEN CENTRUM	834	
VLAARDINGEN OOST	833	
VLAARDINGEN WEST	835	
VLEUTEN	448	
VLISSINGEN	710	
VOERENDAAL	682	
VOGELENZANG-BENNEBROEK	933	
VOORBURG	871	
VOORBURG 't LOO	891	
VOORHOUT	936	
VOORSCHOTEN	854	
VORDEN	369	
VRIES-ZUIDLAREN	108	
VRIEZENVEEN	298	
VROOMSHOOP	296	
VUGHT	547	
WADDINXVEEN	878	
WADDINXVEEN NOORD	877	
WARFFUM	113	
WARMOND	939	
WEERT	615	
WEESP	468	
WEHL	378	
WESTERVELD	944	
WEZEP	261	
WIERDEN	325	
WIJLRE-GULPEN	684	
WINSCHOTEN	137	
WINSUM	111	
WINTERSWIJK	360	
WOERDEN	885	
WOLFHEZE	488	
WOLVEGA	247	
WORKUM	216	
WORMERVEER	966	
WIJCHEN	504	
WIJHE	338	
ZAANDAM	962	
ZALTBOMMEL	537	
ZANDVOORT AAN ZEE	929	
ZETTEN-ANDELST	522	
ZEVENAAR	359	
ZEVENAAR GRENS	016	
ZEVENBERGEN	758	
ZOETERMEER (later ZOETERMEER OOST)	872	
ZOETERMEER (nieuw station)	874	
ZOETERMEER OOST (voorheen ZOETERMEER)	872	
ZOETERMEER STADSLIJN	873	ZTM-LIJN
ZUIDBROEK	135	
ZUIDHORN	185	
ZUTPHEN	350	
ZWAAGWESTEINDE	191	
ZWOLLE	250	
ZWIJNDRECHT	808	
IJMUIDEN	949	
IJMUIDEN CASEMBROOTSTRAAT	947	
IJMUIDEN JULIANAKADE	948	

Stations in numerieke volgorde	SGG-nummers	
ROOSENDAAL GRENS	003	
EIJSDEN GRENS	008	
NIEUWESCHANS GRENS	010	
OLDENZAAL GRENS	012	
ENSCHDEDE GRENS	013	
ZEVENAAR GRENS	016	
NIJMEGEN GRENS	017	
VENLO GRENS	018	
SIMPELVELD GRENS	021	
GRONINGEN	100	
HAREN	103	
VRIES-ZUIDLAREN	108	
GRONINGEN NOORD	109	
SAUWERD	110	
WINSUM	111	
BAFLO	112	
WARFFUM	113	
USQUERT	114	
UITHUIZEN	115	
UITHUIZERMEEDEN	116	
ROODESCHOOL	117	
BEDUM	121	
STEDUM	122	
LOPPERSUM	123	
APPINGEDAM	126	
DELFIJL WEST	127	
DELFIJL	128	
KROPSWOLDE	131	
MARTENSHOEK	132	
HOOGZAND-SAPPEMEER	133	
SAPPEMEER OOST	134	
ZUIDBROEK	135	
SCHEEMDA	136	
WINSCHOTEN	137	
NIEUWESCHANS	139	
ASSEN	150	
HOOGHALEN	151	
BEILEN	152	
HOOGVEEEN	153	
DRACHTEN	178	BUS
HOOGKERK-VIERVERLATEN	184	
ZUIDHORN	185	
GRIJPSKERK	186	
VISVLIET	187	
BUITENPOST	190	
ZWAAGWESTEINDE	191	
VEENWouden	193	
HARDEGARIJP	195	
LEEWARDEN	200	
DEINUM	205	
DRONRIJP	206	
FRANEKER	207	
HARLINGEN	208	ZELFDE NUMMER
HARLINGEN HAVEN	208	ZELFDE NUMMER
MANTGUM	211	
SNEEK NOORD	212	
SNEEK	213	
SNEEK, AUTOBUSDIENST	214	
WORKUM	216	
HINDELOOPEN	217	
KOUDUM-MOLKWERUM	218	
STAVEREN / STAVOREN	219	
GROUW-IRNSUM	242	

Stations in numerieke volgorde	SGG-nummers	
AKKRUM	243	
HEERENVEEN	244	
HEERENVEEN IJSTADON	245	
WOLVEGA	247	
STEENWIJK	249	
ZWOLLE	250	
KAMPEN	257	
MEPPEL	259	
WEZEP	261	
HARDE, 'T	262	
NUNSPREET	263	
HULSHORST	264	
HARDERWIJK	267	
ERMELO	268	
PUTTEN	269	
NIJKERK	271	
DALFSEN	275	
OMMEN	277	
MARIENBERG	278	
BERGENTHEIM	279	
HARDENBERG	280	
GRAMSBERGEN	281	
COEVORDEN	285	
NIEUW AMSTERDAM	287	
EMMEN BARGERES	289	
EMMEN	290	
GEERDIJK	295	
VROOMSHOOP	296	
DAARLERVEEN	297	
VRIEZENVEEN	298	
HENGELO	300	
ENSCHDEDE	310	
HENGELO OOST	316	
OLDENZAAL	319	
HEINO	321	
RAALTE	322	
NIJVERDAL	323	
WIERDEN	325	
RIJSSEN	326	
HOLTEN	327	
DEVENTER	330	
OLST	337	
WIJHE	338	
ALMELO	340	
ALMELO DE RIET	341	
BORNE	342	
DELLEN	344	
GOOR	345	
LOCHEM	348	
ZUTPHEN	350	
BRUMMEN	352	
DIEREN-DOESBURG	353	
RHEDEN	354	
VELP	355	
ARNHEM PRESIKHAAF	356	
ARNHEM VELPERPOORT	357	
DUIVEN	358	
ZEVENAAR	359	
WINTERSWIJK	360	
LICHTENVOORDE-GROENLO	367	
RUURLO	368	
VORDEN	369	
AALTEN	371	

Stations in numerieke volgorde	SGG-nummers	
VARSSEVELD	372	
TERBORG	373	
DOETINCHEM	375	
DOETINCHEM WEST	377	
WEHL	378	
DIDAM	379	
APELDOORN	380	
STROE	383	
KLARENBEEK	385	
AMERSFOORT	400	
BARNEVELD VOORTHUIZEN	426	
BARNEVELD DORP	427	
LUNTEREN	428	
EDE CENTRUM	429	
SOESTDUINEN	431	
DOLDER, DEN -	432	
BILTHOVEN	433	
SOEST ZUID	436	
SOEST	437	
SOESTDIJK	438	
BAARN	439	
ABCOUDE	441	
BREUKELEN	443	
MAARSSSEN	445	
VLEUTEN	448	
UTRECHT CS	450	
UTRECHT LUNETTEN	454	
UTRECHT OVERVECHT	456	
HOLLANDSCHE RADING	458	
HILVERSUM SPORTPARK	459	
HILVERSUM	460	
HILVERSUM NOS	461	
BUSSUM ZUID	464	
NAARDEN-BUSSUM	465	
WEESP	468	
DIEMEN	469	
AMSTELVEEN	472	BUS
BUNNIK	480	
DRIEBERGEN-ZEIST	481	
MAARN	482	
MAARSBERGEN	484	
VEENENDAAL-DE KLOMP	485	
EDE-WAGENINGEN	486	
WOLFHEZE	488	
OOSTERBEEK	489	
ARNHEM	490	
ELST	495	
NIJMEGEN	500	
NIJMEGEN DUKENBURG	503	
WIJCHEN	504	
RAVENSTEIN	505	
OSS	506	
NIJMEGEN HEYENDAAL	511	
CUIJK	513	
BOXMEER	514	
VIERLINGSBEEK	515	
VENRAY	516	
ZETTEN-ANDELST	522	
HEMMEN-DODEWAARD	523	
OPHEUSDEN	524	
KESTEREN-RHENEN	525	
TIEL	526	
CULEMBORG	534	

Stations in numerieke volgorde	SGG-nummers	
GELDERMALEN	535	
ZALTBOMMEL	537	
HERTOGENBOSCH, 's-	540	
VUGHT	547	
TILBURG	550	
TILBURG WEST	552	
OISTERWIJK	555	
BOXTEL	570	
BEST	571	
BEST BATA	572	
EINDHOVEN BEUKENLAAN	576	
EINDHOVEN	580	
HELMOND	593	
DEURNE	594	
HORST-SEVENUM	597	
BLERICK	599	
VENLO	600	
TEGELEN	601	
REUVER	603	
SWALMEN	604	
GELDROP	611	
HEEZE	613	
MAARHEEZE-BUDEL	614	
WEERT	615	
ROERMOND	620	
ECHT	624	
SUSTEREN	625	
SITTARD	630	
GELEEN-LUTTERADE	634	
BEEK-ELSLOO	635	
BUNDE	637	
GELEEN OOST	644	
SPAUBEEK	645	
SCHINNEN	646	
NUTH	647	
HOENSBROEK	649	
HEERLEN	650	
SCHAESBERG	660	
EIJGELSHOVEN	661	
CHEVREMONT	662	
KERKRADE CENTRUM	663	
KERKRADE WEST	664	
SIMPELVELD	669	
VOERENDAAL	682	
KLIMMEN-RANSDAAL	683	
WIJLRE-GULPEN	684	
SCHIN OP GEUL	685	
VALKENBURG	686	
HOUTHEN-ST.GERLACH	687	
MEERSSEN	688	
MAASTRICHT	690	
EIJSDEN	699	
VLISSINGEN	710	
MIDDELBURG	715	
ARNEMUIDEN	716	
GOES	740	
KAPELLE-BIEZELINGE	741	
KRUININGEN-YERSEKE	742	
KRABBENDIJK	744	
RILLAND-BATH	745	
BERGEN OP ZOOM	748	
ROOSENDAAL	750	
ETTEN-LEUR	756	

Stations in numerieke volgorde	SGG-nummers	
OUDENBOSCH	757	
ZEVENBERGEN	758	
LAGE ZWALUWE	759	
BREDA	760	
GILZE-RIJEN	765	
SLIEDRECHT	782	
HARDINXVELD-GIESSENDAM	784	
GORINCHEM	785	
ARKEL	787	
LEERDAM	788	
BEESD	789	
DORDRECHT	790	
ROTTERDAM CS	800	
ROTTERDAM BLAAK	801	
ROTTERDAM ZUID	802	
ROTTERDAM STADION	803	
ROTTERDAM LOMBARDIJEN	804	
BARENDRECHT	806	
ZWIJNDRECHT	808	
ROTTERDAM NOORD	821	
ROTTERDAM ALEXANDER	823	
NIEUWERKERK A / D IJSSEL	824	
SCHIEDAM-ROTTERDAM WEST	830	
SCHIEDAM NIEUWLAND	832	
VLAARDINGEN OOST	833	
VLAARDINGEN CENTRUM	834	
VLAARDINGEN WEST	835	
MAASSLUIS	836	
MAASSLUIS WEST	837	
HOEK VAN HOLLAND HAVEN	838	ZELFDE NUMMER
HOEK VAN HOLLAND STRAND	838	ZELFDE NUMMER
DELFT	840	
DELFT ZUID	841	
RIJSWIJK	848	
HAAG HS, DEN -	850	
LAAN VAN NIEUW OOST-INDIË	851	
HAAG MARIAHOEVE, DEN -	852	
VOORSCHOTEN	854	
LEIDEN	860	
LEIDEN LAMMENSCHANS	864	
ALPHEN A/D RIJN	867	
BODEGRAVEN	869	
HAAG SS / CS, DEN -	870	
VOORBURG	871	
ZOETERMEER (later ZOETERMEER OOST)	872	
ZOETERMEER OOST (voorheen ZOETERMEER)	872	
BUYTENWEGH	873	ZTM-LIJN
CENTRUM WEST	873	ZTM-LIJN
DELFTSEWALLEN	873	ZTM-LIJN
DORP	873	ZTM-LIJN
DRIEMANSPOLDER	873	ZTM-LIJN
LEIDSEWALLEN	873	ZTM-LIJN
LEYENS, DE -	873	ZTM-LIJN
MEERZICHT	873	ZTM-LIJN
PALENSTEIN	873	ZTM-LIJN
SEGHWAERT	873	ZTM-LIJN
ZOETERMEER STADSLIJN	873	ZTM-LIJN
ZOETERMEER (nieuw station)	874	
BOSKOOP	876	
WADDINXVEEN NOORD	877	
WADDINXVEEN	878	
GOUDA	880	
WOERDEN	885	

Stations in numerieke volgorde	SGG-nummers	
VOORBURG t LOO	891	
LEIDSCHEENDAM-VOORBURG	892	
PIJNACKER	893	
BERKEL EN RODENRIJS	895	
ROTTERDAM WILGENPLAS	896	
ROTTERDAM KLEIWEG	897	
ROTTERDAM BERGWEG	898	
ROTTERDAM HOFFPLEIN	899	
AMSTERDAM CS	900	
AMSTERDAM MUIDERPOORT	901	
AMSTERDAM AMSTEL	902	
AMSTERDAM ZUID	908	
SCHIPHOL	909	
LELYSTAD	912	BUS
EMMELOORD	913	BUS
AMSTERDAM SLOTERDIJK	916	
HAARLEM	920	
OVERVEEN	927	
ZANDVOORT AAN ZEE	929	
HEEMSTEDEN-AERDENHOUT	932	
VOGELENZANG-BENNEBROEK	933	
HILLEGOM	934	
LISSE	935	
VOORHOUT	936	
NOORDWIJKERHOUT	937	
WARMOND	939	
BLOEMENDAAL	941	
SANTPOORT ZUID	942	
SANTPOORT NOORD	943	
WESTERVELD	944	
VELSEN ZEEWEG	945	
VELSEN-IJMUIDEN OOST	946	
IJMUIDEN CASEMBROOTSTRAAT	947	
IJMUIDEN JULIANAKADE	948	
IJMUIDEN	949	
DRIEHUIS	951	
BEVERWIJK	955	
HEEMSKERK	959	
HEMBRUG	961	
ZAANDAM	962	
KOOG BLOEMWIJK	963	
KOOG-ZAANDIJK	964	
WORMERVEER	966	
KROMMENIE-ASSEDELFT	967	
PURMEREND	970	
PURMEREND OVERWHERE	971	
BOVENKARSPPEL FLORA	974	
HOORN	975	
OB DAM	976	
HOOGKARSPPEL	977	
BOVENKARSPPEL-GROOTEBROEK	978	
ENKHUIZEN	979	
UITGEEST	983	
CASTRICUM	984	
ONZE LIEVE VROUWE TER NOOD	985	
HEILOO	986	
ALKMAAR	990	
ALKMAAR NOORD	991	
HEERHUGOWAARD (-BROEK OP LANGENDIJK)	992	
SCHAGEN	995	
ANNA PAULOWNA	996	
HELDER ZUID, DEN -	997	
HELDER, DEN -	998	



Grote AEG's bij de Nederlandse Spoorwegen

Stichting NVBS-Railverzamelingen

Auteur

Gerrit van Straaten

beheerder collectie spoorwegvervoerbewijzen

☎ 033 – 461 40 61

✉ spoorwegvervoerbewijzen@nvbs.com

28 september 2006

Inhoudsopgave:

- 1 inleiding / geschiedenis AEG Grossdrucker machines in Nederland
- 2 alfabetische lijst van stations met een grote AEG
- 3 machines gesorteerd op aanschafjaar/volnummer fabrieksnummer
- 4 alle druksledes op numerieke volgorde
- 5 constructie en bediening van machines zoals bij NS gebruikt

- afb 1 AEG Grossdrucker type 1952
- afb 2 drukslede type SKGM
- afb 3A voor- en achterkant van een cliché
- afb 3B gedemonteerd cliché
- afb 4A cassette met 'Gemeinschaftsdruckplatte'
- afb 4B driedelig relatietelwerk voor clichés
- afb 5 enkele reis en retourkaart
- afb 6 kasopnamestroken en controlekaarten
- afb 7 afrekenstaat

1 Inleiding / geschiedenis

Dit overzicht betreft de naoorlogse grote AEG loketmachines, foutief -zij het historisch verklaarbaar- door het Nederlandse spoorwegpersoneel veelal "Regina-machines" genoemd. De officiële benaming is "Grossdrucker".

De apparaten die in dit overzicht beschreven worden zijn vanaf 1956 aangeschaft ter vervanging van de vooroorlogse machines waarvan de oudste exemplaren vermoedelijk uit de jaren 1920 dateerden. Ook die apparaten waren van het fabriekaat AEG en zijn een verdere ontwikkeling van een type loketmachine in 1907 ontworpen door de machinefabriek REGINA te Köln-Kalk. Via de Felten & Guillaume-Lahmeyer fabriek kwam de productie in 1910 bij AEG in Kassel terecht. In 1982 werd de fabricage beëindigd; onderdelen en clichés bleven nog een aantal jaren leverbaar via de AEG-vestiging in Berlijn.

Naast de Grossdrucker bestonden er ook 'Kleindrucker' van AEG, deze zijn echter niet bij Nederlandse vervoerbedrijven gebruikt. Kleindrucker apparaten konden kartonnen kaartjes formaat Edmondson bedrukken en/of de grotere ("Duitse") variant kartonnetjes voor abonnementen en dergelijke. Diverse exemplaren in verschillende uitvoeringen zijn bewaard gebleven bij particuliere verzamelaars; vooral in Duitsland, maar ook in Nederland.

Wat bij NS mini-AEG werd genoemd was een draagbaar kaartjesapparaat, oorspronkelijk voor stads- en streekvervoer ontworpen. De officiële aanduiding van het in Nederland gebruikte type was 'AEG Fahrschein-drucker Typ KAL'. Deze apparaten bedrukten een blanco rol papier met twee rijen instelbare gegevens zoals datum, haltes van/naar, prijs, soort vervoerbewijs, enzovoort. Ook busbedrijf Enhabo uit Landsmeer heeft dit type apparaten gebruikt. Van zowel deze als de NS-apparaten zijn er veel in verzamelaarshanden in binnen- en buitenland terecht gekomen.

De naoorlogse NS Grossdrucker betroffen het type GP-630 met drukslede type SKMZ; ook worden de machines wel naar het eerste jaar van fabricage van dit model aangeduid als type 1952. Het waren apparaten voor maximaal 630 verschillende clichés opgeslagen in het apparaat. Tevens waren de machines voorzien van een invoeropening voor extern bewaarde zogenoemde 'Gemeinschaftsdruckplatten'. Deze laatste waren bestemd voor gebruik op grote stations waar in de loketmachines zelf niet voldoende plaats was voor de clichés voor alle gevraagde kaartsoorten. Voor de minder vaak gevraagde verbindingen stond dan een kast met een aantal clichés voor die kaartsoorten achter in de loketruimte, voor gemeenschappelijk gebruik door alle loketmachines. Deze clichés zaten in een speciale houder ("cassette") met telwerk (zie afbeelding 4-A). Dit systeem is echter in Nederland niet gebruikt.

De eerste naoorlogse NS-exemplaren dateerden zoals gezegd van 1956; de laatste door NS aangekochte van 1966 (kostprijs destijds circa f45,000.- per stuk [circa €20,420.-]). Aan het einde van het Edmondson-tijdperk, in december 1980, waren er nog 51 stuks in gebruik. Ondanks de gevorderde leeftijd van de machines was het aantal storingsen en de benodigde tijd voor geregeld onderhoud beperkt; volgens opgave van NS bedroeg dat circa één man per jaar. In de periode medio 1981 tot medio 1982 zijn zij allen vervangen door TA-1069 loketcomputers. Gezien correspondentie thans aanwezig in het Spoorwegmuseum te Utrecht is vermoedelijk geprobeerd de apparaten te verkopen voor commercieel hergebruik aan of via de firma SUM Control Systems BV te Renkum. Voor zover bekend is dit echter niet gelukt.

Op de tentoonstelling ter gelegenheid van 150 jaar spoorwegen in Nederland (in 1989 in de Jaarbeurs te Utrecht) waren zes machines tentoongesteld. Eén ervan, met drukslede nummer 8393, kon door de bezoekers bediend worden. Dit apparaat was echter vastgezet zodat er slechts één enkel speciaal jubileumcliché afgedrukt kon worden. Deze grote AEG is jaren later via de Museumstoomtram Hoorn-Medemblik SHM terechtgekomen bij de Stoomtrein Goes-Borsele SGB. Deze laatste museumspoorlijn heeft plannen voor de bouw van een stationsgebouw met daarin loketten volgens verschillende Nederlandse voorbeelden; in één daarvan moet deze machine te zijner tijd de hoofdattractie vormen. Een andere machine heeft tot voor enkele jaren in het voormalige seinhuis onder de kap van het tweede perron te Haarlem gestaan. Toen dit seinhuis als kantoorruimte aan derden verhuurd werd is het apparaat gesloopt en afgevoerd. Tenslotte moet nog vermeld worden dat tot de verbouwing van 1988/89 in het stationsgebouw van het Spoorwegmuseum te Utrecht ook een grote AEG stond opgesteld in de toenmalige "moderne afdeling". In 2006 is deze weer tentoongesteld in het 'open depot' in de goederenloods die is opgenomen in de grote materieelhal. Eerder, bij het spoorwegjubileum in 1964, stond in een tentoonstellingstent op het voorterrein van het Museum een machine met drukslede 8011.

De tabelgegevens in dit overzicht zijn gebaseerd op een ongedateerd, handgeschreven overzicht en een brief van NS, afdeling Fe 2.6, gedateerd 5 december 1980 (met bijlage) aan de firma SUM Control Systems. Een en ander bevindt zich thans in de collectie van het Nederlands Spoorwegmuseum te Utrecht.

literatuur:

Alfons Thoma (red.), *DIE FAHRKARTE. Symbol der Überwindung von Raum und Grenzen*, Hestra-Verlag, Darmstadt (D), 1985, isbn 3-7771-0185-0

Deutsche Bundesbahn, *Vorschriften über Fahrkarten-Schalterdrucker, Bahnsteigkarten- und Fahrkarten-Automaten*, dienstvoorschrift 714, editie 1959 (de afbeeldingen 1 t/m 4 zijn hieruit overgenomen)

Nederlandse Spoorwegen, *AEG-Plaatskaartendrukmachine*, overdruk van Hoofdstuk 9 van VRO deel II, ongedateerde instructie die bij elke AEG bewaard diende te worden.

alfabetische lijst van stations met grote AEG-machines

<u>station</u>	<i>loketserie</i>	<i>fabrieksnummer van de machine</i>	<i>nummer van de drukslede</i>	<i>jaar van levering</i>
Amersfoort	5	6740	8387	1966
Amersfoort	6	6741	8388	1966
Amsterdam A	2	6594	8010	1960
Amsterdam A	4	6595	8011	1960
Amsterdam CS	3	6525	7742	1957
Amsterdam CS	4	6532	7741	1957
Amsterdam CS	5	6533	7727	1957
Amsterdam CS	6	6534	7661	1957
Amsterdam CS	7	6506	7658	1956
Amsterdam CS	8	6507	7744	1956
Amsterdam CS	9	6508	7740	1956
Amsterdam CS	10	6509	7743	1956
Amsterdam CS	11	6510	7662	1956
Amsterdam CS	12	6526	7660	1957
Amsterdam CS	13	6535	7659	1957
Amsterdam MP	3	6596	8019	1960
Arnhem	1	6598	8020	1960
Arnhem	2	6599	8021	1960
Arnhem	3	6600	8022	1960
Delft	9	6755	8392	1966
Dordrecht	1	6776	8504	1964
Dordrecht	3	6777	8505	1964
Eindhoven	8	6761	8397	1966
Eindhoven	10	6762	8398	1966
Gouda	2	6779	8507	1964
Groningen	1	6591	8007	1960
Groningen	2	6592	8008	1960
Groningen	3	6593	8009	1960
Den Haag HS	1	6542	7810	1957
Den Haag HS	4	6539	7849	1957
Den Haag HS	8	6540	7858	1957
Den Haag HS	11	6541	7859	1957
		de machine van Den Haag HS, serie 11 is waarschijnlijk afgevoerd tussen oktober 1974 en december 1980; de brief aan SUM Control Systems vermeld 3 machines op dit station en van de series 1, 4 en 8 zijn kaartjes van na de datum van die brief bekend		
Den Haag SS	2	6556	7846	1957
Den Haag SS	7	6557	7847	1957
		beide machines van Den Haag SS zijn afgevoerd bij de sluiting van dit station per 30 september 1973 (vervanging door het nieuwe, vrijwel op dezelfde plaats gelegen station Den Haag Centraal, bij de opening voorzien van NCR kasregister loketmachines)		
Haarlem	5	6759	8395	1966
Haarlem	14	6760	8396	1966
's-Hertogenbosch	1	6742	8389	1966
's-Hertogenbosch	2	6752	8390	1966
Hilversum	1	6601	8023	1960
Hilversum	2	6602	8024	1960
Leiden	1	6603	8025	1960
Leiden	2	6754	8391	1966
Nijmegen	1	6757	8393	1966
Nijmegen	2	6758	8394	1966
Rotterdam CS	1	6527	7723	1956

Rotterdam CS	2	6528	7724	1956
Rotterdam CS	3	6529	7725	1956
Rotterdam CS	4	6530	7726	1956
Rotterdam CS	14	6531	7728	1956
Utrecht CS	3	6543	7848	1957
Utrecht CS	4	6544	7836	1957
Utrecht CS	5	6545	7837	1957
Utrecht CS	6	6778	8506	1964
Utrecht CS	8	6558	7838	1957
		----- +		
		54 stuks		

reserve druksleden waren als volgt aanwezig:
gezamenlijk voor de stations:

nummer:

Amsterdam CS, Rotterdam CS	7729
Amersfoort, Amsterdam A/MP, Gouda, Groningen, Haarlem, Hilversum, Utrecht CS	7835
Arnhem, Nijmegen	8399
Eindhoven, 's-Hertogenbosch	8400
Delft, Dordrecht, Den Haag HS/SS, Leiden	8401

3 alle machines gesorteerd op aanschafjaar/volnummer fabrieksnummer

<i>station</i>	<i>loketserie</i>	<i>fabrieksnr machine</i>	<i>nummer drukslede</i>	<u><i>jaar van levering</i></u>
Amsterdam CS	7	6506	7658	1956
Amsterdam CS	8	6507	7744	1956
Amsterdam CS	9	6508	7740	1956
Amsterdam CS	10	6509	7743	1956
Amsterdam CS	11	6510	7662	1956
Rotterdam CS	1	6527	7723	1956
Rotterdam CS	2	6528	7724	1956
Rotterdam CS	3	6529	7725	1956
Rotterdam CS	4	6530	7726	1956
Rotterdam CS	14	6531	7728	1956
Amsterdam CS	3	6525	7742	1957
Amsterdam CS	12	6526	7660	1957
Amsterdam CS	4	6532	7741	1957
Amsterdam CS	5	6533	7727	1957
Amsterdam CS	6	6534	7661	1957
Amsterdam CS	13	6535	7659	1957
Den Haag HS	4	6539	7849	1957
Den Haag HS	8	6540	7858	1957
Den Haag HS	11	6541	7859	1957
Den Haag HS	1	6542	7810	1957
Utrecht CS	3	6543	7848	1957
Utrecht CS	4	6544	7836	1957
Utrecht CS	5	6545	7837	1957
Den Haag SS	2	6556	7846	1957
Den Haag SS	7	6557	7847	1957
Utrecht CS	8	6558	7838	1957
Groningen	1	6591	8007	1960
Groningen	2	6592	8008	1960
Groningen	3	6593	8009	1960
Amsterdam A	2	6594	8010	1960
Amsterdam A	4	6595	8011	1960
Amsterdam MP	3	6596	8019	1960
Arnhem	1	6598	8020	1960
Arnhem	2	6599	8021	1960
Arnhem	3	6600	8022	1960
Hilversum	1	6601	8023	1960
Hilversum	2	6602	8024	1960
Leiden	1	6603	8025	1960
Dordrecht	1	6776	8504	1964
Dordrecht	3	6777	8505	1964
Utrecht CS	6	6778	8506	1964
Gouda	2	6779	8507	1964
Amersfoort	5	6740	8387	1966
Amersfoort	6	6741	8388	1966
's-Hertogenbosch	1	6742	8389	1966
's-Hertogenbosch	2	6752	8390	1966
Leiden	2	6754	8391	1966
Delft	9	6755	8392	1966
Nijmegen	1	6757	8393	1966
Nijmegen	2	6758	8394	1966
Haarlem	5	6759	8395	1966
Haarlem	14	6760	8396	1966
Eindhoven	8	6761	8397	1966
Eindhoven	10	6762	8398	1966

4 alle druksleden gesorteerd op nummer

<i>station</i>	<i>loketserie</i>	<i>fabrieksnr machine</i>	<i>nummer drukslede</i>	<u><i>jaar van levering</i></u>
Amsterdam CS	7	6506	7658	1956
Amsterdam CS	13	6535	7659	1957
Amsterdam CS	12	6526	7660	1957
Amsterdam CS	6	6534	7661	1957
Amsterdam CS	11	6510	7662	1956
Rotterdam CS	1	6527	7723	1956
Rotterdam CS	2	6528	7724	1956
Rotterdam CS	3	6529	7725	1956
Rotterdam CS	4	6530	7726	1956
Amsterdam CS	5	6533	7727	1957
Rotterdam CS	14	6531	7728	1956
reserve			7729	
Amsterdam CS	9	6508	7740	1956
Amsterdam CS	4	6532	7741	1957
Amsterdam CS	3	6525	7742	1957
Amsterdam CS	10	6509	7743	1956
Amsterdam CS	8	6507	7744	1956
Den Haag HS	1	6542	7810	1957
reserve			7835	
Utrecht CS	4	6544	7836	1957
Utrecht CS	5	6545	7837	1957
Utrecht CS	8	6558	7838	1957
Den Haag SS	2	6556	7846	1957
Den Haag SS	7	6657	7847	1957
Utrecht CS	3	6543	7848	1957
Den Haag HS	4	6539	7849	1957
Den Haag HS	8	6540	7858	1957
Den Haag HS	11	6541	7859	1957
Groningen	1	6591	8007	1960
Groningen	2	6592	8008	1960
Groningen	3	6593	8009	1960
Amsterdam A	2	6594	8010	1960
Amsterdam A	4	6595	8011	1960
Amsterdam MP	3	6596	8019	1960
Arnhem	1	6598	8020	1960
Arnhem	2	6599	8021	1960
Arnhem	3	6600	8022	1960
Hilversum	1	6601	8023	1960
Hilversum	2	6602	8024	1960
Leiden	1	6603	8025	1960
Amersfoort	5	6740	8387	1966
Amersfoort	6	6741	8388	1966
's-Hertogenbosch	1	6742	8389	1966
's-Hertogenbosch	2	6752	8390	1966
Leiden	2	6754	8391	1966
Delft	9	6755	8392	1966
Nijmegen	1	6757	8393	1966
Nijmegen	2	6758	8394	1966
Haarlem	5	6759	8395	1966
Haarlem	14	6760	8396	1966
Eindhoven	8	6761	8397	1966
Eindhoven	10	6762	8398	1966
reserve			8399	
reserve			8400	

reserve			8401	
Dordrecht	1	6776	8504	1964
Dordrecht	3	6777	8505	1964
Utrecht CS	6	6778	8506	1964
Gouda	2	6779	8507	1964

5 Constructie en bediening van de AEG Grossdrucker type 1952 zoals bij de NS gebruikt.

De machine bestaat uit twee hoofddelen: het onderstel met een aan de voorzijde afgesloten ruimte waarin de cliché-telwerken (relatie-telwerken) achter een ruit zijn gemonteerd en aan de bovenkant een afgesloten ruimte met zes horizontale vakken waarin de cliché's zijn opgehangen. Het andere hoofddeel is het beweegbare bovengedeelte bestaande uit de drukslede en een iets achteroverhellende stationschaal achter een glazen of kunststof ruit. Het gewicht van een bedrijfsvaardige machine beloopt een 500 kilo. De machine is voorzien van diverse, deels verschillende, sloten. Sommige daarvan mogen door de lokettist gebruikt worden, andere alleen door de groepschef en/of onderhoudspersoneel.

Voor aanvang dienst dient op de drukslede de juiste datum ingesteld te zijn, tijdens de dienst kan desgewenst een andere datum ingesteld worden als een reiziger een kaartje voor de volgende dag wil kopen. De standen van het volgnummertelwerk en de geldtellers (aparte telwerken voor centen, dubbeltjes, guldens en tientallen guldens) moeten genoteerd worden. Zij worden afgedrukt op een zogenoemd kasopnamestrookje dat bij de afrekenpapieren gevoegd moet worden. Ook wordt er een speciale controlekaart afgedrukt waarvoor hetzelfde geldt.

Om een kaartje overeenkomstig de wensen van de reiziger af te geven wordt het gewenste cliché ingesteld door de taster van de drukslede in te drukken met de rechterhand waardoor de slede vrijkomt. Vervolgens wordt het hele bovendeel van de machine, bestaande uit de drukslede samen met de stationsschaal, naar links of rechts en naar voren of achteren bewogen. Hierbij wordt op de stationsschaal steeds een horizontale baan verlicht, overeenkomend met de betreffende rij cliché's in het onderstel. Een verticale draad kruist deze verlichte baan en moet op een gekleurde punt voor de gewenste stationsnaam gebracht worden. De kleur van het tekstplaatje met de stationsnaam geeft de klasse aan (groen: eerste klasse; bruin: tweede klasse). Veel stationsnamen komen dus steeds twee keer op de stationsschaal voor; voor weinig verkochte bestemmingen zijn slechts cliché's voor de tweede klasse aanwezig.

De gekleurde punten zijn lichtbruin voor kaartjes enkele reis, rood voor retours volwassenen, blauw voor retours kinderen, groen voor omweg-/overgangs-/doorreis kaarten en blanco voor de controlekaart en niet in gebruik zijnde posities (deze laatste zijn om technische redenen voorzien van een cliché dat een schuin kruis afdrukt). De controlekaart is een speciale kaart die door de lokettist bij aanvang en einde van zijn of haar dienst gedrukt moet worden en ingeleverd met de afrekenstaten.

De taster wordt nu losgelaten waardoor uit de vakken in het onderstel een cliché wordt opgetrokken tot in de drukslede. Vervolgens wordt een blanco kartonnetje in de betreffende opening in de drukslede gestoken met de lange zijkant naar boven en de onbedrukte kant rechts. Het kartonnetje wordt doorgedruwd tot een contactschakelaar geactiveerd wordt, de motor gaat draaien en het kaartje wordt bedrukt met de gegevens van het cliché. Bij stroomuitval kan de machine ook handmatig bediend worden met een losse handel die in een houder achterop de drukslede gestoken moet worden. Bij storingen aan de drukslede kan deze eenvoudig vervangen worden door een reserve-exemplaar.

Naast de gebruikelijke telwerken die de prijzen van de verkochte kaartjes optellen ten behoeve van de afrekeningsformulieren zit er voor elk cliché een individueel telwerk in de machine. Dit is zo geconstrueerd dat de stand ervan met behulp van een carbonstrook op rol papier afgedrukt kan worden. Hiermee kan een overzicht verkregen worden hoe groot het vervoer op bepaalde relaties is. Een en ander is uiteraard ook uit de gegevens op de controlerol in de machine te destilleren.

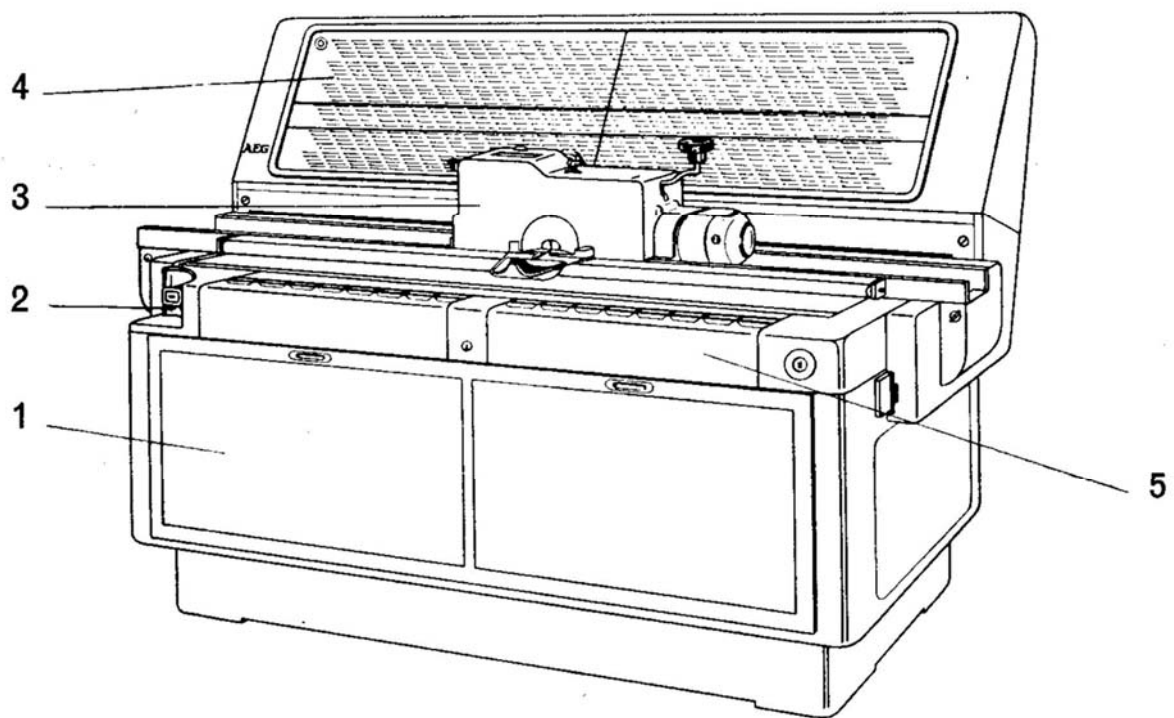

Afbeelding 1

AEG Grossdrucker type 1952:

- 1 onderstel
- 2 invoeropening voor 'Gemeinschaftsdruckplatten'
- 3 drukslede
- 4 verlicht tableau met bestemmingen 1^e en 2^e klasse, omwegkaarten, enzovoort (NS-benaming: stationschaal)
- 5 houders voor blanco Edmondson-kartonnetjes

Afgebeeld is een machine type 1952, op onderstel GP-1260, twee keer zo breed als de NS-machines type GP-630. Het typenummer geeft het maximum aantal cliché's aan.

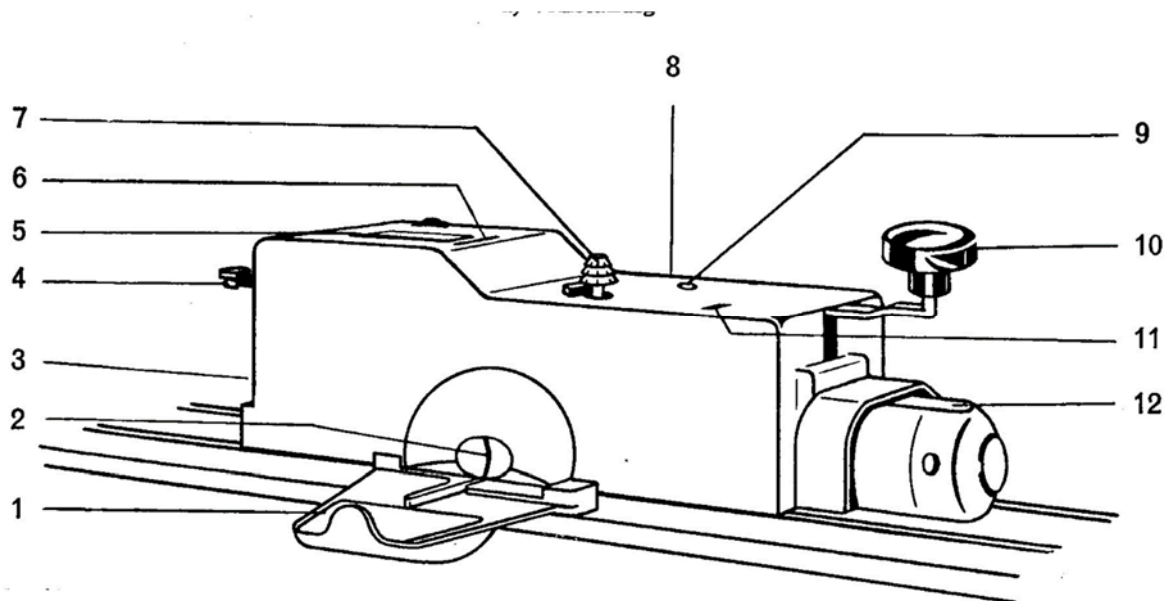

Afbeelding 2

AEG drukslede type SKGM:

- 1 opvangschaal bedrukte kaartjes
- 2 invoeropening blanco kartonnetjes
- 3 slot voor het luikje van de controlerol en het controletelwerk
- 4 handel voor het afdrukken van het totaal telwerk op een in te voeren carbonstrookje
- 5 kijkvenster controlerol
- 6 signalering einde controlerol (een alternatieve uitvoering heeft een signaallamp aan de achterkant van de drukslede)
- 7 wieltjes voor de datuminstelling (NS machines hadden twee "instelwieltoentjes" omdat zowel aan de boven- als aan de onderrand van de kaartjes de datum [en het volgnummer] afgedrukt werden)
- 8 slot voor de drukslede (aan de achterkant geplaatst)
- 9 slot voor de afdekkap van de drukslede
- 10 deblokkeringsknop, maakte de slede vrij voor het selecteren van een cliché (NS-benaming: taster)
- 11 telwerk volgnummer van de kaartjes
- 12 electromotor

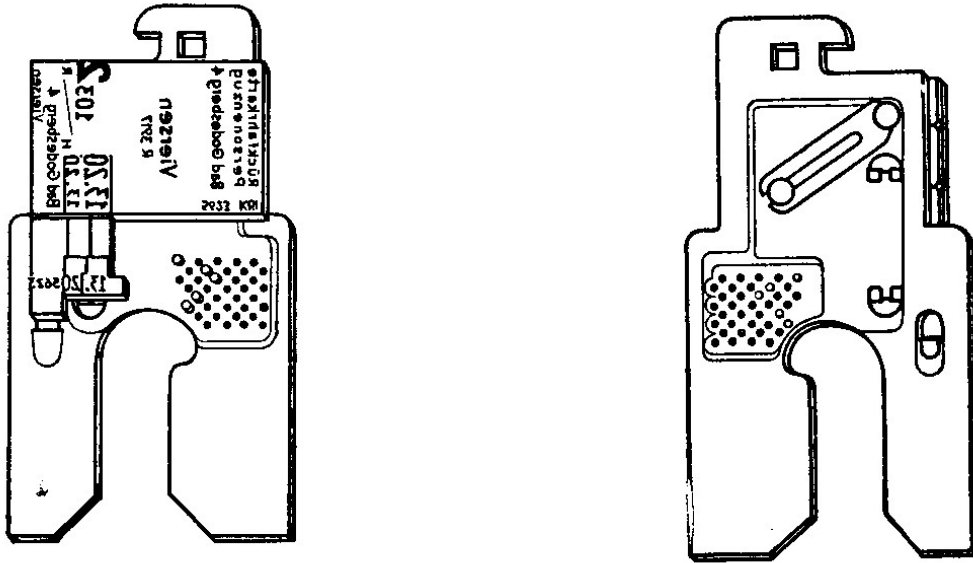

Afbeelding 3A

Voorfront respectievelijk achterkant van een cliché voor een machine met een totaalwerk voor de verkoopopbrengst. De gegevens van elk gedrukt kaartje worden ook nog op een controlerol afgedrukt.

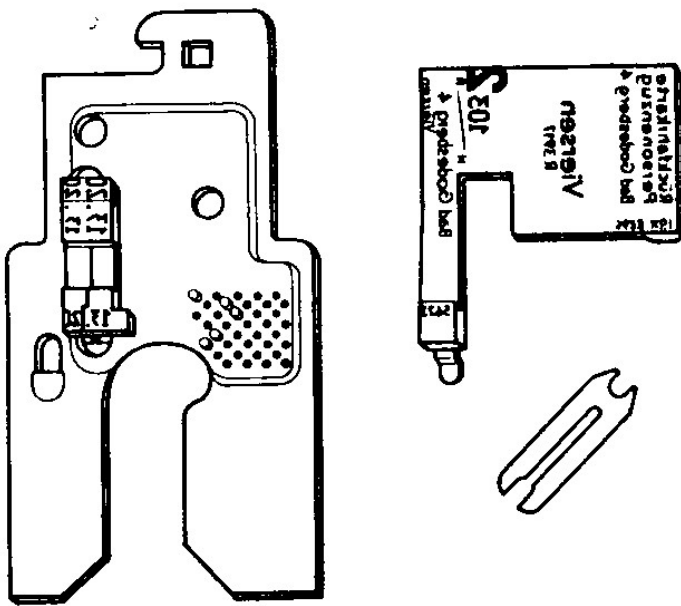

Afbeelding 3B

Gedemonteerd cliché: de prijsgegevens die op de controlerol afgedrukt worden èn de stelstiften die het geldtotaalwerk aansturen blijven op de clichédraagplaat zitten. Bij een tariefwijziging wordt dus het eigenlijke cliché afgenomen en op een andere draagplaat met de nieuwe prijs gemonteerd.

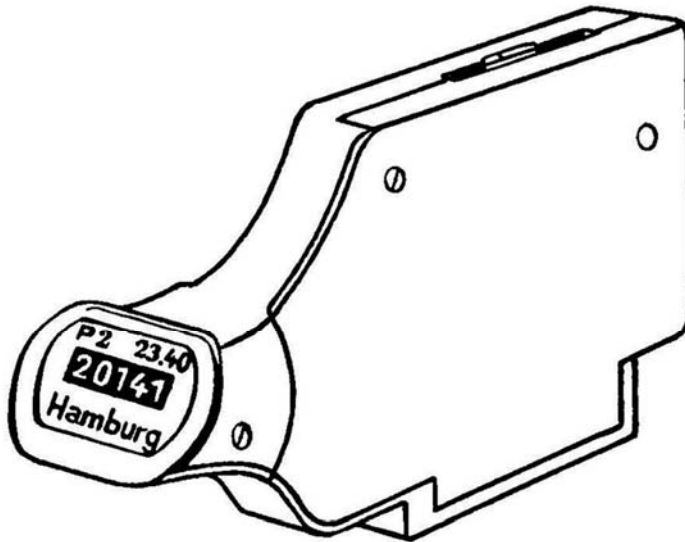

Afbeelding 4-A

Cassette met cliché en
telwerk (Gemeinschafts-
druckplatte)

Afbeelding 4-B

telwerk voor
drie cliché's.
1 - telwerk
2 - plaats voor
nummer van
het cliché

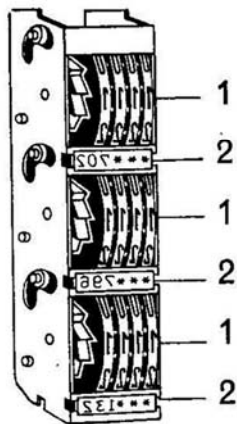

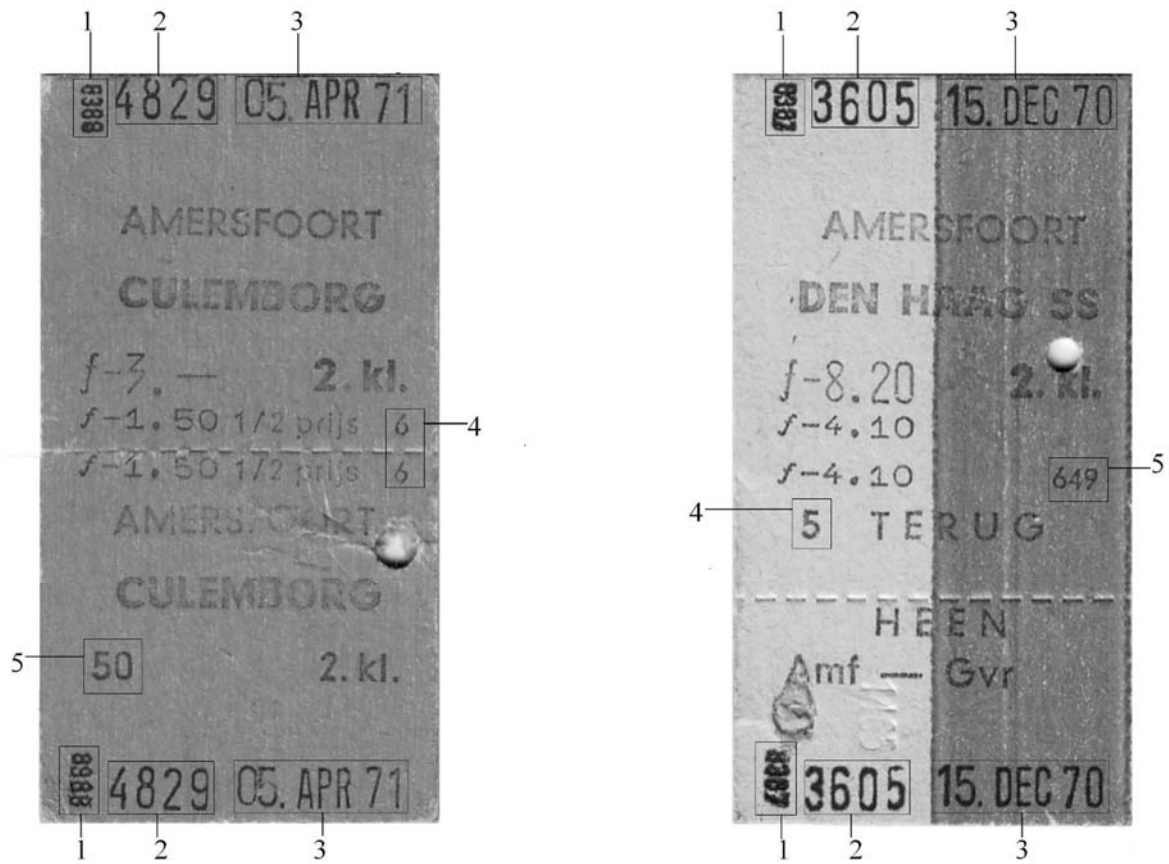

Afbeelding 5

links: enkele reis

rechts: retour

1 - druksledenummer

2 - volgnummer van het kaartje

3 - datum

4 - nummer van de loketserie

5 - clichénummer

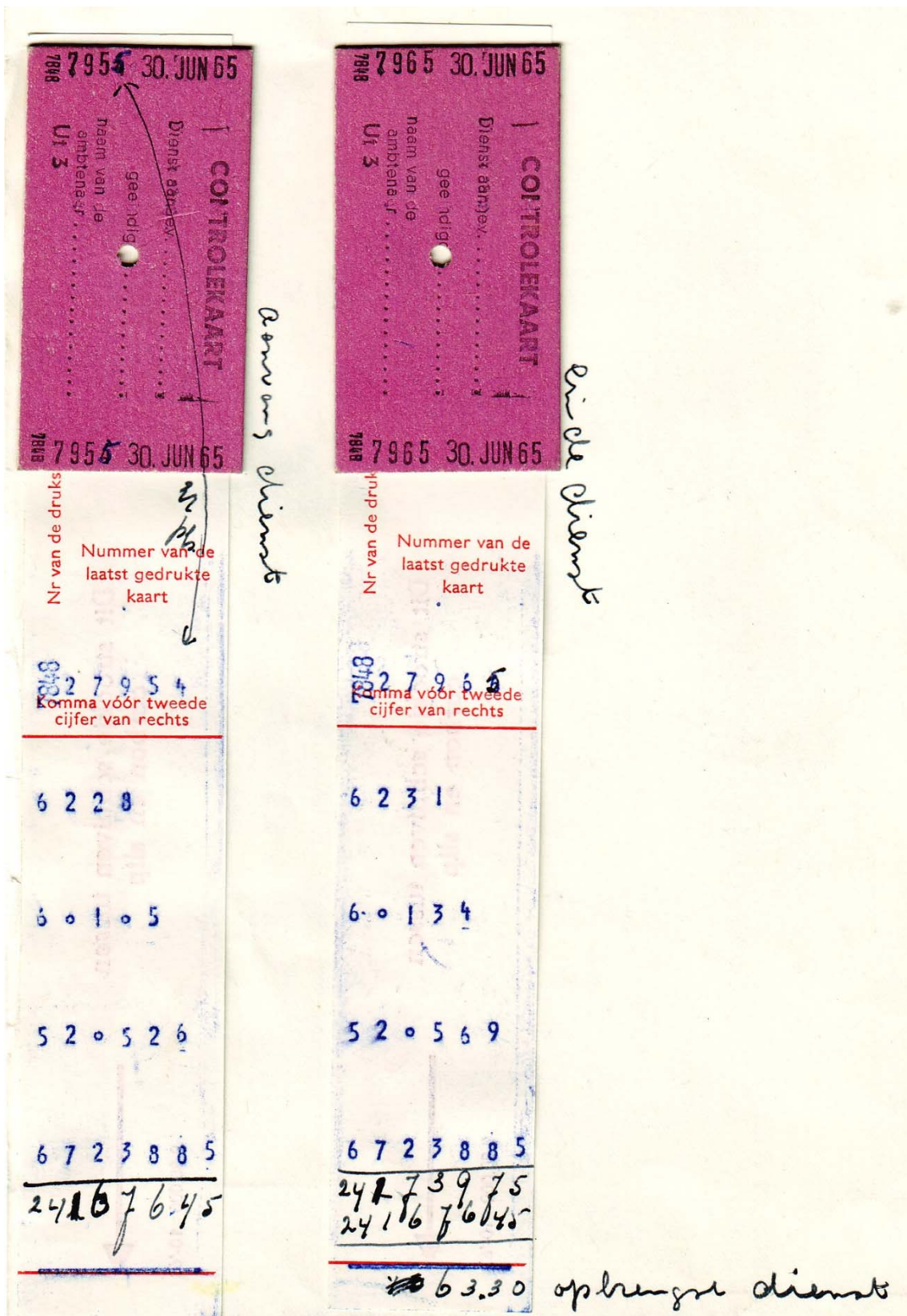

Afbeelding 6
 kasopnamestroken en controlekaarten bij aanvang en einde dienst,
 Utrecht serie 3, 30 juni 1965

AFREKENSTAAT		Station		Codenr.	
AEG-PLAATSKAARTEN-					
DRUKMACHINE					
Geldtelwerkstrookje			Machine-Nr NS		
Aanvang dienst		Einde dienst		Naam	
				Datum 197	
				Controlekaart	
				Totaal einde dienst	
				Verspringing telwerk	
				Telling	
				Totaal aanvang dienst	
				Totaal afgegeven	

NS-

117

Afbeelding 7
afrekenstaat met plaats voor opplakken kasopnamestrookjes



Winkeldagkaarten

Stichting NVBS-Railverzamelingen

Auteur

Gerrit van Straaten
beheerder collectie spoorwegvervoerbewijzen
☎ 033 – 461 40 61
✉ spoorwegvervoerbewijzen@nvbs.com

6 februari 2019

Toelichting

In dit overzicht zijn de dagkaarten opgenomen die door landelijke winkelketens zijn uitgegeven. Kruidvat was in 2005 de eerste; sindsdien is de winkeldagkaart een vaak voorkomend verschijnsel.

De meeste kaarten zijn door de week pas vanaf 09.00u geldig, sommige pas na 11.00u, terwijl diverse kaarten niet geldig waren in de middagspits (16.00 – 18.30u). Behalve die na 11.00u kaarten waren alle kaarten in het weekend de hele dag geldig. Er is één keer een avondkaart en één keer een tweedaagse weekendkaart uitgebracht.

Over het algemeen waren de kaarten voor één reiziger; enkele gaven recht op gratis vervoer van één of twee kinderen railrunnerleeftijd (4 t/m 11 jaar). Eén keer is een familiekaart uitgebracht voor twee volwassenen plus twee kinderen.

Vrijwel alle kaarten waren in de vorm van een stempel- en/of chipkaart. Echter, bijvoorbeeld de Hema- en diverse Albert Heijn-kaarten bestonden uit een voucher die via internet verzilverd moest worden wat dan een zelf te printen kaart (e-ticket) opleverde. In het hiernavolgende excel-bestand is aangegeven wat voor type de kaart was:

s = stempelkaart; c = chipkaart; sc = gecombineerde stempel- en chipkaart; e = e-ticket;
?= onbekend.

In januari 2019 maakte NS bekend voortaan alleen nog maar e-tickets af te geven voor winkelacties. Hiertegen kwamen vele protesten.

De dagkaarten zijn in principe op alle treindiensten van alle binnenlandse spoorvervoerders geldig. Problemen kunnen zich echter voordoen bij reizen naar/van enkele stations die alleen door buitenlandse vervoerders bediend worden zoals Eygelshoven Markt en Glanerbrug. Niet bekend is of deze problemen zich inderdaad hebben voorgedaan.

Gebruik van de Intercity Direct (voorheen Fyra, Hoge Snelheidslijn HSL) en ICE is mogelijk tegen betaling van een toeslag. De Thalys is echter steeds uitgezonderd.

Sommige dagkaarten gaven ook recht op vrijvervoer op stedelijke vervoerbedrijven zoals de RET Rotterdam en/of de HTM Den Haag. In enkele gevallen betrof de dagkaart een landelijk geldig Openbaar Vervoerkaart voor alle stads- en streekvervoer plus alle treindiensten.

Kruidvat heeft enkele keren korting gegeven op de prijs van een dagkaart bij inlevering van punten van de eigen klantenkaart en ook wel staffelkorting toegepast waarbij de prijs van de dagkaarten bij aankoop van twee stuks elk met één Euro zakte en bij aankoop van drie of meer kaarten met twee Euro per stuk.

Niet in dit overzicht zijn opgenomen de diverse retours uitgegeven door de Hema (ook in de vorm van een voucher) en de speciale Kruidvatkaart uit de zomer van 2012 die gedurende zes weekenden geldig was op alle streekvervoer.

winkelketen	soort	type	prijs (€)	geldigheid van	geldig t/m
Kruidvat	weekend	s	9,95	2005-09-10	2005-10-30
Blokker	weekend	s	12,95	2006-05-06	2006-06-11
Kruidvat	avond, 2 stuks	s	9,50	2006-06-21	2006-07-31
Kruidvat	weekend	s	9,95	2006-09-09	2006-11-26
Albert Heijn	dag	s	20,00	2007-07-02	2007-08-31
Kruidvat	weekend	s	9,95	2007-10-13	2008-01-27
Blokker	dag, 2 personen	s	24,95	2007-11-05	2008-02-29
Kruidvat	weekend	s	9,95	2008-04-12	2008-06-28
Blokker	dag	s	14,95	2008-08-08	2008-10-05
Kruidvat	weekend	s	9,95	2008-10-11	2009-01-25
Bruna	dag	?	17,50	2008-12-??	2009-03-22
Blokker	dag, 2 personen	s	24,95	2008-12-25	2009-03-01
Kruidvat	weekend	s	12,49	2009-03-14	2009-07-12
Blokker	dag, 2 personen	s	27,50	2009-06-08	2009-08-30
Kruidvat	dag	s	12,49	2009-09-09	2010-01-10
Blokker	dag, 2 personen	s	27,50	2009-11-02	2010-02-28
Kruidvat	weekend	s	12,49	2010-03-13	2010-07-10
Blokker	dag, 2 personen	s	29,95	2010-06-14	2010-09-05
Albert Heijn	dag	e	13,50	2010-08-09	2010-10-08
Intertoys	dag	?	17,50	2010-09-27	2010-11-07
Kruidvat	weekend	s	12,49	2010-10-09	2011-02-06
Blokker	dag, 2 personen	s	29,95	2010-11-08	2011-01-30
Hema	dag	e	13,95	2010-12-20	2011-03-13
Kruidvat	weekend	s	12,49	2011-02-19	2011-06-19
Jumbo	dag	?	14,95	2011-03-30	2011-06-01
Blokker	dag, 2 personen	s	29,95	2011-04-23	2011-07-03
Hema	dag	e	14,50	2011-06-20	2011-??-??
Albert Heijn	dag	e	14,00	2011-08-08	2011-10-30
Kruidvat	weekend	s	12,49	2011-10-22	2012-02-05
Hema	dag	e	15,50	2011-11-21	2012-01-29
Blokker	dag	s	16,00	2012-01-09	2012-04-09
Kruidvat	weekend	s	12,99	2012-02-18	2012-06-03
Albert Heijn	dag	e	16,00	2012-03-12	2012-06-17
Hema	dag	e	16,50	2012-04-23	2012-07-08
Blokker	dag	s	16,00	2012-06-04	2012-08-12
Blokker	daldag+RET	c	14,50	2012-07-16	2012-09-23
Albert Heijn	dag	e	16,00	2012-08-13	2012-11-11
Jumbo	dag	e	17,00	2012-09-10	2012-12-02
Kruidvat	weekend	s	12,99	2012-10-13	2013-01-27
Hema	dag	e	17,50	2012-11-12	2013-01-20
Blokker	dag	s	17,00	2013-01-07	2013-03-17
Kruidvat	weekend	s	13,99	2013-02-09	2013-05-26
C-1000	familiedag	e	30,00	2013-03-??	2013-12-31
Albert Heijn	dag	e	17,00	2013-03-11	2013-06-09
Blokker	dag	s	17,00	2013-04-15	2013-06-23
Hema	dag	e	17,50	2013-05-27	2013-08-04
Albert Heijn	dag	e	17,00	2013-07-15	2013-10-13
Blokker	OV-daldag	sc	15,50	2013-08-12	2013-10-20
Kruidvat	weekend	sc	13,99	2013-10-05	2014-01-19
Hema	dag	e	17,50	2013-11-11	2014-02-02
Kruidvat	weekend	c?	13,99	2013-12-21	2014-03-23
Kruidvat	OV-dag	sc	16,49	2013-12-21	2014-03-23
Blokker	dag	sc	15,50	2014-01-06	2014-03-16
Kruidvat	weekend	sc	13,99	2014-02-15	2014-06-15
Albert Heijn	dag	e	17,00	2014-03-10	2014-06-08
Blokker	daldag+RET+HTM	sc	15,50	2014-04-14	2014-07-13
Hema	dag	e	17,50	2014-05-19	2014-08-31
Kruidvat	weekend	sc	13,99	2014-06-21	2014-10-05
Kruidvat	OV-dag	sc	16,49	2014-06-21	2014-10-05

winkelketen	soort	type	prijs (€)	geldigheid van	geldig t/m
Albert Heijn	dag	e	17,00	2014-07-14	2014-10-12
Blokker	daldag	sc	14,95	2014-08-25	2014-10-05
Kruidvat	weekend	c	13,99	2014-10-11	2015-01-25
Hema	dag	e	17,50	2014-11-??	2015-02-01
Blokker	daldag+RET+HTM	c	15,50	2015-01-05	2015-03-15
Kruidvat	weekend	c	13,99	2015-02-07	2015-05-24
Albert Heijn	dag	e	17,00	2015-03-09	2015-05-03
Blokker	daldag	c	14,95	2015-04-13	2015-06-14
Kruidvat	OV-dag	c	16,49	2015-05-11	2015-07-12
Kruidvat	weekend	c	13,99	2015-05-16	2015-07-12
Hema	dag	e	17,50	2015-06-08	2015-07-17
ETOS	dag nà 11u., 2 pers.	c	19,90	2015-08-10	2015-11-01
Albert Heijn	dag	c	17,00	2015-08-10	2015-10-04
Kruidvat	weekend	c	16,49	2015-08-10	2015-09-13
Kruidvat	OV-dag	c	16,49	2015-08-15	2015-09-17 ****
Blokker	daldag	c	14,95	2015-09-07	2015-10-25
Kruidvat	weekend	c	13,99	2015-10-10	2016-01-10
Hema	dag	e	17,50	2015-11-09	2016-01-03
Blokker	daldag	c	14,95	2016-01-04	2016-03-06
Kruidvat	weekend	c	13,99	2016-02-13	2016-05-01
ETOS	2*dag nà 11u.	c	19,90	2016-03-14	2016-05-22
Albert Heijn	dag	c	16,00	2016-04-11	2016-06-19
Kruidvat	weekend	c	13,99	2016-06-11	2016-09-25
Blokker	daldag	c	14,95	2016-07-18	2016-09-11
Albert Heijn	dag	c	16,00	2016-08-22	2016-11-06
Kruidvat	weekend	c	13,99	2016-10-01	2017-01-01
Albert Heijn	zaterdag+zondag	c	15,00	2016-11-25	2017-01-29
Blokker	daldag	c	14,50	2017-01-09	2017-02-19
Kruidvat	weekend	c	13,99	2017-02-04	2017-04-16
Albert Heijn	dag	c	16,00	2017-02-27	2017-05-07
ETOS	dag nà 11u., 2 pers.	c	19,90	2017-03-27	2017-05-21
Blokker	daldag	c	14,50	2017-04-24	2017-06-04
Kruidvat	weekend	c	13,99	2017-05-27	2017-07-30
Albert Heijn	daldag	c	15,00	2017-06-26	2017-09-03
Kruidvat	weekend	e	13,99	2017-07-22	2017-10-22
Primera	OV-daldag	c	17,00	2017-09-04	2017-11-19
Etos	dag nà 11u., 2 pers.	c	19,90	2017-10-02	2017-12-10
Albert Heijn	daldag	c	15,00	2017-10-30	2018-01-14
Blokker	daldag, 2 personen	c	29,00	2017-12-11	2018-01-21
Kruidvat	daldag	c	16,00	2018-03-12	2018-05-13
Albert Heijn	daldag	c	16,00	2018-04-30	2018-05-13
Kruidvat	daldag	c	15,99	2018-06-18	2018-08-26
Primera	OV-daldag	c	19,00	2018-09-03	2018-10-28
Albert Heijn	daldag	c	14,00	2018-10-01	2018-12-09
Albert Heijn	daldag	e	19,00	2018-11-19	2018-12-30
Kruidvat	daldag	e	16,50	2019-02-04	2019-03-31
Albert Heijn	daldag	e	16,50	2019-04-08	2019-06-10
Kruidvat	daldag	e	16,50	2019-06-24	2019-08-18